

# AERA MAX<sup>®</sup>

Air Purifier | Purificateur d'air | Purificador de aire | Luftreiniger | Purificatore d'aria  
Luchtreiniger | Luftrenare | Luftrenser | Ilmanpuhdistin | Luftrenser  
Oczyszczacz powietrza | Воздухоочиститель | Ιονιστής | Hava Temizleyici  
Čistička vzduchu | Čistič vzduchu | Légtisztító készülék | Purificador de ar



## CUSTOMER SERVICE & SUPPORT

[www.fellowes.com](http://www.fellowes.com)

Europe Freephone: 00800-1810-1810  
Benelux: +31-(0)-13-458-0580  
Deutschland: +49 (0)511 545489-0  
France: +33 (0) 1 78 64 91 00  
Italia: +39-071-730041  
Polska: +48 (22) 205-21-10  
España/Portugal: +34-91-748-05-01  
United Kingdom: +44 (0) 1302 836836



### Declaration of Conformity

#### Fellowes Manufacturing Company

Yorkshire Way, West Moor Park, Doncaster, South Yorkshire, DN3 3FB, England

Declares that the product AeraMax<sup>®</sup> DX95 conforms to the following requirements:

[2011/65/EC] Restriction of Hazardous Substances Directive      [2014/30/EU] Electromagnetic Compatibility Directive  
[2012/19/EU] Electrical Product Waste Reduction                Human Exposure to Electromagnetic Fields  
[2014/35/EU] Low Voltage Directive

Safety: EN60335-1: 2012/A11:2014  
EN60335-2-65: 2003/A11:2012  
EN62233: 2008

ROHS: 2011/65/EC  
WEEE: 2012/19/EU  
LVD: 2014/35/EU  
EMC: 2014/30/EU

To the following harmonized European Names (EN Standards) and IEC Standards.

EN55014-1: 2006+A1:2009+A2:2011  
EN55014-2: 2015  
EN61000-3-2: 2014  
EN61000-3-3: 2013

And to the following standards:

PPP 76001:2008 incl. AFPS GS 2014:01 PAK  
AS/NZS CISPR 14.1:2003  
German Equipment and Product Safety Act Section 7 Subsection 1 Sentence 2 GPSP

Itasca, Illinois, USA  
January 1, 2016

John Fellowes

Please read these instructions before use.  
Do not discard: keep for future reference.

Lire ces instructions avant utilisation.  
Ne pas jeter : conserver pour référence ultérieure.

Lea estas instrucciones antes de usarlo.  
No las deseche: guárdelas para tenerlas como referencia.

Diese Anleitungen vor Gebrauch genau durchlesen.  
Bitte nicht entsorgen: Zur späteren Bezugnahme aufheben.

Prima dell'uso, si raccomanda di leggere questo manuale di istruzioni.  
Conservare il manuale per consultarlo secondo le necessità.

Deze instructies voor gebruik lezen.  
Niet weggooien, maar bewaren om later te kunnen raadplegen.

Läs dessa anvisningar innan du använder apparaten.  
Släng inte bort, behåll för framtida bruk.

Læs venligst denne vejledning før anvendelse.  
Bør ikke bortskaffes. Behold for fremtidig henvisning.

Lue nämä ohjeet ennen käyttöä.  
Älä hävitä: säilytä myöhempää käyttöä varten.

Vennligst les nøye igjennom denne bruksanvisningen før bruk.  
Ikke kast den: Ta vare på den for senere referanse.

Przed użyciem proszę zapoznać się z tą instrukcją.  
Nie wyrzucać - zachować jako źródło informacji na przyszłość

Перед началом эксплуатации обязательно прочтите данную инструкцию.  
Не выбрасывайте данную инструкцию: сохраните ее для последующего использования.

Παρακαλείσθε να διαβάσετε αυτές τις οδηγίες πριν χρησιμοποιήσετε το προϊόν.  
Μην τις απορρίψετε: κρατήστε τις για μελλοντική αναφορά.

Kullanmadan önce lütfen bu talimatları okuyun.  
Atmayın: ileride başvurmak üzere saklayın.

Před použitím si přečtěte tyto pokyny.  
Nelíkvídjte: uschovejte pro budoucí použití.

Pred použitím si prečítajte tieto pokyny.  
Nezahadzujte: odložte pre budúce použitie.

Kérjük, hogy használat előtt olvassa el az utasításokat!  
Az utasításokat ne dobja ki; tartsa meg referenciá- anyagként való jövőbeni használatra.

Leia estas instruções antes da utilização.  
Não as deite fora: conserve-as para consulta futura.

**Fellowes**  
Brands™

1789 Norwood Avenue, Itasca, Illinois 60143 • 1-800-955-0959 • [www.fellowes.com](http://www.fellowes.com)

© 2017 Fellowes, Inc. | Part #870449 Rev D

# ENGLISH

## AeraMax™ DX95

Thank you for purchasing a Fellowes® AeraMax™ Air Purifier. Please read this manual carefully before using.

### PACKAGE CONTENTS

- Fellowes® AeraMax™ Air Purifier
- Carbon Filter (1 filter)
- True HEPA Filter with AeraSafe™ Antimicrobial Treatment (1 filter)
- Operator's Manual

### AIR PURIFIER SPECIFICATIONS

AeraMax™ DX95 Air Purifier	
Room Area Served	28 m <sup>2</sup>
Power Supply	AC 220-240V/ 50/60Hz
Power Rate	Low 6W, Turbo 86W
Fan Speed	4 Speeds
Display	Touch Screen
Control Type	Auto/Manual/Aera+™
Air Quality Sensor	Yes
Filters	1 True HEPA Filter with AeraSafe™ Antimicrobial Treatment 1 Carbon Filter
Cleaning System	Carbon Filter/True HEPA Filter with AeraSafe™ Antimicrobial Treatment/PlasmaTRUE™
CADR	191 Smoke/ 196 Dust/ 188 Pollen
Color	White
Filter Specifications	
True HEPA Filter Replacement	9287201
Carbon Filter Replacement	9324201

### FOUR-STAGE PURIFICATION SYSTEM

- CARBON FILTER:** Removes odors and captures large airborne particulates.
- TRUE HEPA FILTER:** Captures 99.97% of particles as small as 0.3 microns, including ragweed and other allergens, viruses, germs, dust mites, mold spores, pet dander and cigarette smoke.
- AeraSafe™ ANTIMICROBIAL TREATMENT:** Built-in protection from the growth of odor causing bacteria, mildew and fungi on the True HEPA Filter.
- PlasmaTRUE™ TECHNOLOGY:** In the final stage of purification, Fellowes® PlasmaTRUE™ Technology creates an ionized field to help safely remove airborne pollutants.

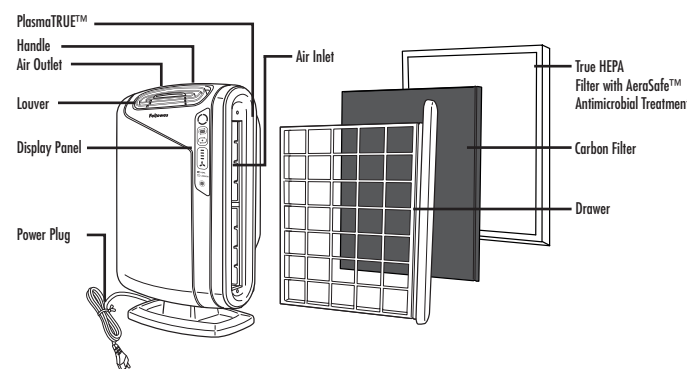

For replacement filters please visit: [www.fellowes.com](http://www.fellowes.com)

### AIR PURIFIER FEATURES

- ULTRA-QUIET OPERATION:** This Fellowes AeraMax™ Air Purifier has a four-speed fan with ultra-quiet operation that is ideal for 24 hour use.
- EASY MAINTENANCE:** For optimum performance, replace the True HEPA Filter when the HEPA Filter indicator has changed to red, or approximately every 12 months under normal usage conditions. Change the Carbon Filter when the Carbon Filter indicator has changed to red or approximately every 3 months.
- AeraSmart™ SENSOR:** This air purifier is equipped with an air quality sensor that automatically adjusts the fan speed to keep your air purified. Blue, amber and red lights indicate the purity of your air.
- REPLACEMENT FILTER INDICATOR LIGHTS:** Indicate when to replace the True HEPA Filter and Carbon Filter, depending on usage.
- FOUR-SPEED SETTING:** From LOW for quiet, energy-efficient operation to TURBO for the most effective cleaning.
- Aera+™ MODE:** Designed for peak allergy season conditions. Increases air turnover rate by 50% versus low fan setting mode to remove even more allergens from your air.

### DISPLAY PANEL/FUNCTIONS

- AeraSmart™ SENSOR:** Monitors the air quality and automatically adjusts the fan speed to keep your air purified. The unit is set to default to automatic operation when it is first turned on. If in manual operation, go back to auto at any time by pressing the auto icon.
- Aera+™ MODE:** Designed for peak allergy season conditions. Increases air turnover rate by 50% versus low fan setting mode to remove even more allergens from your air. Switch to Aera+™ mode by pressing the Aera+™ icon. To return to auto operation, press the Aera+™ icon once more to turn off.
- FAN SPEED INDICATOR:** Shows current fan speed setting: low, medium, high or turbo speed.
- MANUAL FAN SPEED ADJUSTMENT** - Tap fan icon to manually select fan speed.
- TRUE HEPA FILTER CHANGE INDICATOR** - Amber and red lights indicate when to replace filter. The red indicator light will signal when to replace filter. (Recommended to replace filter every twelve months under normal usage conditions.)
- CARBON FILTER CHANGE INDICATOR** - Amber and red lights indicate when to replace filter. The red indicator light will signal when to replace filter. (Recommended to replace filter every three months under normal usage conditions.)
- PlasmaTRUE™ TECHNOLOGY** - Creates an ionized field to help safely remove airborne pollutants.

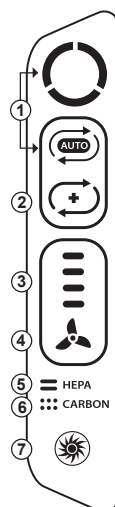

**AeraSmart™ SENSOR**  
Air quality indicator shows levels of air quality.

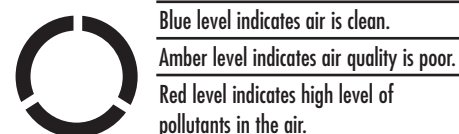

#### FAN SPEED SETTINGS

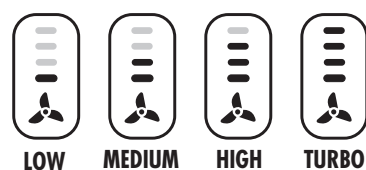

### SAFETY INSTRUCTIONS/WARNING

**WARNING:** Follow the instructions in this manual to reduce the risk of electric shock, short circuit, and/or fire:

- Do not repair or modify the unit unless specifically recommended in this manual. All repairs should be completed by a qualified technician.
- Do not force the plug into an electrical outlet.
- Do not alter the plug in any way. If the plug does not fit into the outlet, reverse the plug. If it still does not fit, contact a qualified technician to install a proper outlet.
- Do not use if the power cord or plug is damaged or the connection to the wall outlet is loose.
- Use AC 220-240V only.
- Do not damage, break, forcefully bend, pull, twist, bundle, coat, pinch, or place heavy objects on the power cord.
- Periodically remove dust from the power plug. This will reduce the chance that humidity will accumulate, which increases the risk of electric shock.
- If the supply cord is damaged, it must be replaced by the manufacturer, its service agent or similarly qualified persons in order to avoid a hazard.
- Remove the power plug from the outlet before cleaning the unit. When removing the power plug, grasp by holding the plug itself, never hold by the cord.
- Remove the power plug from the outlet when the unit is not in use.
- Do not handle the power plug with wet hands.
- Do not operate the unit when using indoor smoke-generating insecticides.
- Do not clean unit with benzene or paint thinner. Do not spray insecticides on the unit.
- Do not use the unit where it is humid or where the unit may get wet, such as in a bathroom.
- Do not insert fingers or foreign objects into the air intake or outlet.
- Do not use the unit near flammable gases. Do not use near cigarettes, incense, or other spark-creating items.
- Unit will not remove carbon monoxide emitted from heating appliances or other sources.
- Do not block the intake or outlet vents.
- Do not use near hot objects, such as a stove. Do not use where the unit may come into contact with steam.
- Do not use the unit on its side.
- Keep away from products that generate oily residue, such as a deep fryer.
- Do not use detergent to clean the unit.
- Do not operate without a filter.
- Do not wash and reuse the True HEPA Filter.
- Do not run power cord under carpets or cover with throw rugs.
- When moving machine, always lift using handle.
- This appliance is not intended for use by persons (including children) with reduced physical, sensory or mental capabilities, or lack of experience and knowledge, unless they have been given supervision or instruction concerning use of the appliance by a person responsible for their safety.
- This appliance can be used by children aged from 8 years and above and persons with reduced physical, sensory or mental capabilities or lack of experience and knowledge if they have been given supervision or instruction concerning use of the appliance in a safe way and understand the hazards involved. Children shall not play with the appliance. Cleaning and user maintenance shall not be made by children without supervision.

### SET-UP AND OPERATION

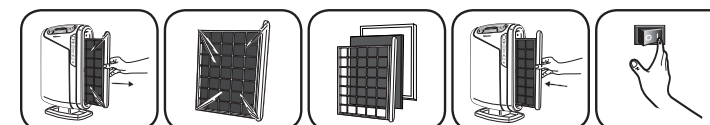

**NOTE: follow these instructions for best results**

Place unit at least ½ meter from the wall. Keep unit away from drafty areas. Keep curtains away from unit, as they may interfere with air intake/outlet. Place unit on a stable surface with plenty of air circulation.

- Remove protective film from the control panel.
  - Pull out drawer.
  - Remove bag from filters. Place filters back in unit.
  - Insert Carbon Filter first and then True HEPA Filter.
  - Fully insert drawer into unit until click is heard.
  - Plug in the power cord to a wall outlet.
  - Turn unit on. Unit will beep.
- For approximately the first 4 minutes after turning the unit on, the indicators will flash while the unit measures air quality.

#### FILTER REPLACEMENT:

The replacement filter indicators will signal when to replace the True HEPA Filter and/or Carbon Filter. The replacement period will vary depending on the hours of use and air quality. However, under normal usage, most True HEPA Filters need to be replaced annually, and Carbon Filters every three months.

Do not wash and reuse the True HEPA or Carbon Filters—they will not work effectively. Only use Fellowes brand AeraMax™ replacement filters.

**WARNING:** Before replacing any filters, make sure to remove the power plug from the wall outlet.

#### FILTER INDICATOR RESET:

- Be sure that the drawer is closed.
- Turn on the unit.
- Locate the filter replacement icon on the display panel.
- Touch and hold the filter replacement icon for 3 seconds. HEPA Filter icon will flash amber. Touch filter icon area to alternate between HEPA and Carbon.
- Once desired filter is illuminated, touch and hold for 3 seconds. A short beep will be heard and the light should turn off. Repeat process for each filter as needed.



### CARE AND MAINTENANCE

#### CLEANING:

Clean unit as necessary by wiping with a dry, soft cloth; for stubborn stains, use a warm, damp cloth. Do not use volatile fluids such as benzene, paint thinner, or scouring powder, as they may damage the unit surface. Keep the unit dry.

#### TROUBLESHOOTING: Solutions to common problems

Review this list before you call for service. This list covers problems that are not the result of defective materials or workmanship.

PROBLEM:	POSSIBLE SOLUTION:
The unit leaves smoke and odors in the air.	Make sure the sensor is not blocked or clogged. Move the unit closer to the offending odors. Replace the filters as needed.
The unit seems to produce odors.	Replace the filters as needed.
The unit makes a faint ticking sound.	This indicates that the PlasmaTRUE™ function is working.
The unit interferes with radio or television reception.	Because this unit radiates radio frequency energy, we suggest you try one or more of the following: <ul style="list-style-type: none"> <li>For better reception, adjust the television/radio antenna.</li> <li>Move the unit away from the affected television/radio.</li> <li>Plug the unit power cord into an outlet different from the television/radio power cord.</li> </ul>
The True HEPA and Carbon Filter indicators remain lit after replacing the True HEPA and/or Carbon Filter.	Repeat filter light reset instructions from the Set-Up and Operation section.
The PlasmaTRUE™ icon is not illuminated.	Touch and hold PlasmaTRUE™ icon for five seconds until unit beeps.
The wrong filter replacement light was reset.	In the case of unintended filter reset, repeat the filter reset procedure from the Set-Up and Operation section within 5 minutes of unintended reset. The filter counter and indicator will return to the status previous to the reset.



# FRANÇAIS

## AeraMax™ DX95

Merci d'avoir acheté un purificateur d'air Fellowes® AeraMax™. Veuillez lire attentivement ce manuel avant l'utilisation.

### CONTENU DE L'EMBALLAGE

- Purificateur d'air Fellowes® AeraMax™
- Filtre au carbone (1 filtre)
- Filtre True HEPA avec traitement antimicrobien AeraSafe™ (1 filtre)
- Manuel de l'utilisateur

### CARACTÉRISTIQUES TECHNIQUES DU PURIFICATEUR D'AIR

Purificateur d'air AeraMax™ DX95	
Surface desservie	28 m²
Alimentation électrique	220-240 V c.a./ 50/60 Hz
Puissance	Minimum 6 W, Maximum 86 W
Vitesse du ventilateur	4 vitesses
Affichage	Écran tactile
Type de commande	Auto/Manuelle/Aera+™
Capturage de qualité de l'air	Oui
Filtres	1 filtre True HEPA avec traitement antimicrobien AeraSafe™ 1 filtre au carbone
Système de nettoyage	Filtre au carbone/Filtre True HEPA avec traitement antimicrobien AeraSafe™/ PlasmaTRUE™
CADR	191 Fumée/ 196 Poussière/ 188 Pollen
Couleur	Blanc
Spécifications des filtres	
Filtre True HEPA de rechange	9287201
Filtre au carbone de rechange	9324201

Pour obtenir des filtres de rechange, consulter le site : [www.fellowes.com](http://www.fellowes.com)

### CARACTÉRISTIQUES DU PURIFICATEUR D'AIR

- **FONCTIONNEMENT ULTRA SILENCIEUX** : Ce purificateur d'air Fellowes AeraMax™ est équipé d'un ventilateur à 4 vitesses au fonctionnement ultra-silencieux, ce qui en fait un appareil idéal pour une utilisation continue.
- **ENTRETIEN FACILE** : Pour obtenir une performance optimale, remplacer le filtre True HEPA lorsque l'indicateur de durée de vie du filtre HEPA devient rouge, soit environ tous les 12 mois dans des conditions d'utilisation normale. Remplacer le filtre au carbone lorsque l'indicateur de durée de vie du filtre au carbone devient rouge, soit environ tous les 3 mois.
- **CAPTEUR AeraSmart™** : Ce purificateur d'air est équipé d'un capteur de qualité de l'air qui ajuste automatiquement la vitesse du ventilateur pour garder l'air pur. Les voyants indicateurs bleu, ambre et rouge renseignent la pureté de l'air.

### SYSTÈME DE PURIFICATION EN QUATRE ÉTAPES

- **FILTRE AU CARBONE** : Élimine les odeurs et capture les grosses particules aéroportées.
- **FILTRE TRUE HEPA** : Capture 99,97 % des particules aussi petites que 0,3 microns, y compris les ambrosies et autres allergènes, virus, germes, acariens, spores de moisissure, squames d'animaux, ainsi que la fumée de cigarette.
- **TRAITEMENT ANTIMICROBIEN AeraSafe™** : Protection intégrée contre la formation de bactéries, moisissures et champignons responsables des odeurs sur le filtre True HEPA.
- **TECHNOLOGIE PlasmaTRUE™** : Lors de la dernière étape de purification, la technologie Fellowes® PlasmaTRUE™ crée un champ ionisé qui aide à supprimer les polluants aéroportés en toute sécurité.

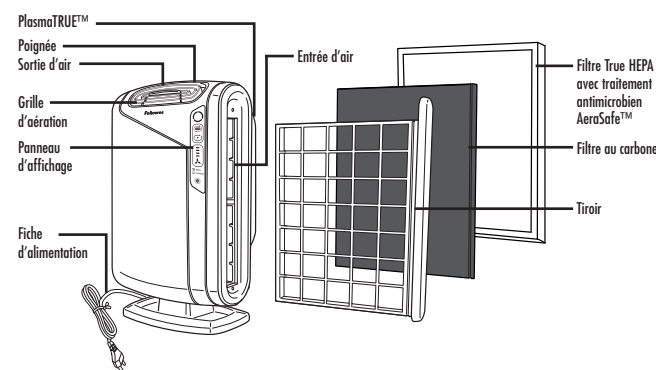

### CONSIGNES DE SÉCURITÉ/AVERTISSEMENT

**AVERTISSEMENT** : Suivre les instructions de ce manuel pour réduire le risque de décharges électriques, de court-circuit et de feu :

- Ne pas réparer ni modifier l'appareil à moins de recommandation spécifique dans ce manuel. Toutes les réparations doivent être effectuées par un technicien qualifié.
- Ne pas forcer sur la fiche pour la faire entrer dans une prise électrique.
- Ne modifier la fiche d'aucune façon. Si la fiche n'entre pas dans la prise, l'inverser. Si elle n'entre toujours pas, demander à un technicien qualifié d'installer une prise appropriée.
- Ne pas utiliser l'appareil si son cordon d'alimentation ou sa fiche sont endommagés ou si la connexion à la prise murale est lâche.
- Utiliser uniquement un courant alternatif de 220-240 V.
- Veiller à ne pas endommager le cordon d'alimentation ; ne pas le couper, le courber avec force, le tirer, le tordre, le rouler serré, l'enduire, le pincer ni poser d'objets lourds dessus.
- Retirer de temps en temps la poussière accumulée sur la fiche. Ceci permettra de réduire les risques d'accumulation d'humidité et par conséquent les risques de décharges électriques.
- Si le cordon d'alimentation est endommagé, il doit être remplacé par le fabricant, son agent d'entretien ou des personnes aux qualifications similaires pour éviter tout risque.
- Retirer la fiche de la prise électrique avant de nettoyer l'appareil. Pour retirer la fiche de la prise électrique, ne jamais tirer sur le cordon ; saisir la fiche elle-même.
- Retirer la fiche de la prise électrique quand l'appareil n'est pas utilisé.
- Ne pas manipuler la fiche avec les mains mouillées.
- Ne pas faire fonctionner l'appareil pendant l'utilisation de produits insecticides producteurs de fumée.
- Ne pas nettoyer l'appareil avec du benzène ou du diluant pour peinture. Ne pas pulvériser d'insecticides sur l'appareil.
- Ne pas utiliser l'appareil dans des endroits humides ou dans des endroits où il risque d'être mouillé, comme dans une salle de bains.
- Ne pas mettre les doigts ni des objets étrangers dans l'entrée ni dans la sortie d'air.
- Ne pas utiliser l'appareil près de gaz inflammables. Ne pas utiliser l'appareil près de cigarettes, d'encens ni d'autres objets susceptibles de produire des étincelles.
- L'appareil n'est pas conçu pour éliminer l'oxyde de carbone produit par des appareils de chauffage ou d'autres sources.
- Ne bloquer ni l'entrée d'air ni la sortie d'air.
- Ne pas utiliser l'appareil près d'objets chauds, tels qu'un poêle. Ne pas utiliser l'appareil là où il risque d'être en contact avec de la vapeur.
- Ne pas faire fonctionner l'appareil sur son côté.
- Tenir l'appareil éloigné d'articles pouvant produire un résidu huileux, tels qu'une friteuse.
- Ne pas utiliser de détergent pour nettoyer l'appareil.
- Ne pas faire fonctionner l'appareil sans filtre.
- Ne pas laver puis réutiliser le filtre True HEPA.
- Ne pas faire passer le cordon d'alimentation sous une moquette ou le couvrir d'un tapis.
- Pour déplacer l'appareil, toujours utiliser la poignée.
- Cet appareil n'est pas conçu pour être utilisé par des personnes (y compris les enfants) présentant des capacités mentales ou physico-sensorielles réduites, ou un manque d'expérience et de connaissances, à moins qu'elles aient été surveillées ou formées à l'utilisation de l'appareil par une personne responsable de leur sécurité.
- Cet appareil peut être utilisé par des enfants de 8 ans et plus et des personnes présentant des capacités mentales ou physico-sensorielles réduites, ou un manque d'expérience et de connaissances, s'ils sont surveillés ou formés à une utilisation sûre de l'appareil et s'ils comprennent les risques encourus. Les enfants ne doivent pas jouer avec l'appareil. Le nettoyage et l'entretien ne doivent pas être réalisés par des enfants sans surveillance.

### MONTAGE ET UTILISATION

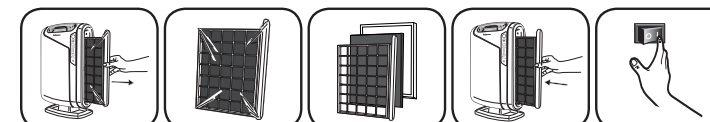

**REMARQUE** : pour obtenir les meilleurs résultats possibles, suivre ces instructions. Placez l'appareil à au moins 50 cm du mur. Ne pas mettre l'appareil dans des zones de courants d'air. Ne pas mettre l'appareil près de rideaux qui pourraient gêner la circulation de l'air. Mettre l'appareil sur une surface stable, en présence d'une bonne circulation d'air.

1. Retirer le film protecteur du panneau de commande.
2. Retirer le tiroir.
3. Retirer le sac entourant les filtres. Replacer les filtres dans l'appareil.
4. Insérer le filtre au carbone en premier, puis le filtre True HEPA.
5. Insérer complètement le tiroir dans l'appareil jusqu'à entendre un clic.
6. Brancher le cordon d'alimentation à une prise murale.
7. Mettre l'appareil en marche. Il émettra un bip sonore.

Pendant les 4 premières minutes suivant la mise sous tension de l'appareil, les voyants indicateurs clignotent pendant que l'appareil mesure la qualité de l'air.

### REMPLACEMENT DES FILTRES :

Les indicateurs de remplacement de filtre signalent le moment de remplacer le filtre True HEPA et/ou le filtre au carbone. La fréquence de remplacement des filtres varie suivant le nombre d'heures d'utilisation et la qualité de l'air. Toutefois, la plupart des filtres True HEPA, s'ils sont utilisés normalement, doivent être remplacés chaque année et les filtres au carbone tous les trois mois.

Ne pas laver puis réutiliser les filtres True HEPA ni les filtres au carbone, car ils ne seraient plus efficaces. Utiliser uniquement les filtres de rechange AeraMax™ de marque Fellowes.

**AVERTISSEMENT** : Avant de remplacer les filtres, ne pas oublier de débrancher la fiche de la prise électrique.

### RÉINITIALISATION DE L'INDICATEUR DES FILTRES :

1. S'assurer que le tiroir est bien fermé.
2. Mettre l'appareil en marche.
3. Repérer le bouton de remplacement de filtre sur le panneau d'affichage.
4. Appuyer sur l'icône de remplacement du filtre pendant 3 secondes. L'icône du filtre HEPA affichera la couleur ambre. Toucher l'icône du filtre pour alterner entre le filtre HEPA et le filtre au carbone.
5. Une fois le voyant indicateur allumé pour le filtre souhaité, appuyer sur l'icône pendant 3 secondes. Un bip sonore court doit se faire entendre et le voyant doit s'éteindre. Répéter les étapes ci-dessus pour chaque filtre au besoin.



### PANNEAU D'AFFICHAGE/FONCTIONS

1. **CAPTEUR AeraSmart™** : Surveille la qualité de l'air et règle automatiquement la vitesse du ventilateur pour garder l'air pur. L'appareil est réglé par défaut au mode automatique lors de sa première mise sous tension. Si le purificateur est en mode manuel, vous pouvez repasser en mode automatique à tout moment en appuyant sur l'icône auto.
2. **MODE Aera+™** : Conçu pour le pic saisonnier des allergies. Augmente le taux de remplacement de l'air de 50 % par rapport au mode de ventilation lent, pour supprimer encore plus d'allergènes présents dans l'air. Pour passer au mode Aera+™, appuyer sur l'icône (☺). Pour retourner au mode automatique, appuyer sur l'icône (☺) une nouvelle fois pour le désactiver.
3. **INDICATEUR DE VITESSE DU VENTILATEUR** : Indique le réglage de vitesse du ventilateur sélectionné : lent, moyen, rapide ou turbo.
4. **RÉGLAGE MANUEL DE LA VITESSE DU VENTILATEUR** : Appuyer sur l'icône du ventilateur pour sélectionner manuellement sa vitesse.
5. **INDICATEUR DE CHANGEMENT DU FILTRE TRUE HEPA** : Les voyants indicateurs ambre et rouge indiquent le moment de remplacer le filtre. Le voyant indicateur rouge signale le moment de remplacer le filtre. (Il est recommandé de remplacer le filtre tous les douze mois dans des conditions d'utilisation normale.)
6. **INDICATEUR DE CHANGEMENT DU FILTRE AU CARBONE** : Les voyants indicateurs ambre et rouge indiquent le moment de remplacer le filtre. Le voyant indicateur rouge signale le moment de remplacer le filtre. (Il est recommandé de remplacer le filtre tous les trois mois dans des conditions d'utilisation normale.)
7. **Technologie PlasmaTRUE™** : Crée un champ ionisé qui aide à supprimer les polluants aéroportés en toute sécurité.

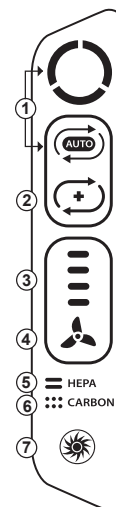

### CAPTEUR AeraSmart™

Le voyant indicateur de qualité de l'air affiche les divers degrés de la qualité de l'air.

- Le bleu indique que l'air est propre.
- L'ambre indique que la qualité de l'air est médiocre.
- Le rouge indique un degré élevé de polluants dans l'air.

### RÉGLAGES DE VITESSE DU VENTILATEUR

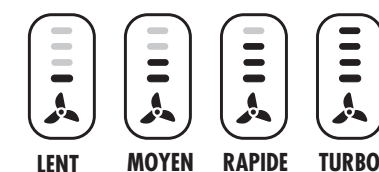

### PRÉCAUTIONS ET ENTRETIEN

#### NETTOYAGE :

Nettoyer l'appareil selon le besoin, en l'essuyant avec un chiffon doux et sec ; pour les taches rebelles, utiliser un chiffon humide, tiède. Ne pas utiliser de liquide volatil tel que le benzène, ni du diluant pour peinture, ni de la poudre à récurer, car ces produits risqueraient d'endommager la surface de l'appareil. Veiller à ce que l'appareil reste sec.

#### DÉPANNAGE : Solutions aux problèmes courants

Revoir la liste suivante avant de téléphoner pour demander de l'aide. Cette liste traite des problèmes qui ne proviennent pas de défauts de matériaux ou de fabrication.

PROBLÈME :	SOLUTION POSSIBLE :
L'appareil laisse de la fumée et des odeurs dans l'air.	Vérifier que le détecteur n'est ni bloqué ni encrassé. Rapprocher l'appareil de l'endroit d'origine des odeurs. Remplacer les filtres selon le besoin.
L'appareil semble produire des odeurs.	Remplacer les filtres selon le besoin.
L'appareil fait entendre un faible cliquetis.	Cela indique que la fonction PlasmaTRUE™ fonctionne.
L'appareil gêne la réception de la radio ou de la télévision.	Comme cet appareil produit de l'énergie radio fréquence, nous suggérons d'essayer ce qui suit : - Pour obtenir une meilleure réception, régler l'antenne de télévision/radio. - Éloigner l'appareil de la télévision/radio affectée. - Brancher le cordon d'alimentation de l'appareil sur une prise électrique différente de celle sur laquelle le cordon de la télévision/radio est branché.
Les voyants indicateurs des filtres HEPA et au carbone restent allumés après le remplacement des filtres True HEPA et/ou au carbone.	Répéter les instructions de réinitialisation des voyants indicateurs de filtre à partir de la section Montage et Utilisation.
L'icône PlasmaTRUE™ ne s'allume pas.	Appuyer sur l'icône PlasmaTRUE™ pendant cinq secondes ou jusqu'à ce que l'appareil émette un bip sonore.
Le voyant indicateur de remplacement de filtre a été réinitialisé pour le mauvais filtre.	En cas de réinitialisation par erreur d'un filtre, répéter la procédure de réinitialisation du filtre à partir de la section Montage et Utilisation dans les 5 minutes suivant la réinitialisation non souhaitée. Le compteur et l'indicateur du filtre afficheront leur statut antérieur précédant la réinitialisation.

# ESPAÑOL

## AeraMax™ DX95

Gracias por comprar el purificador de aire AeraMax™ de Fellowes®. Lea el manual con atención antes de utilizar el producto.

### CONTENIDO DEL PAQUETE:

- Purificador de aire AeraMax™ de Fellowes®
- Filtro de carbono (1 filtro)
- Filtro True HEPA con tratamiento antimicrobiano AeraSafe™ (1 filtro)
- Manual del operador

### ESPECIFICACIONES DEL PURIFICADOR DE AIRE

Purificador de aire AeraMax™ DX95	
Área aplicable	28 m <sup>2</sup>
Fuente de alimentación	CA 220-240 V/ 50/60 Hz
Potencia	Baja 6 W, turbo 86 W
Velocidad del ventilador	4 velocidades
Visor	Pantalla táctil
Tipo de control	Automático/manual/Aera+™
Sensor de calidad de aire	Sí
Filtros	1 filtro True HEPA con tratamiento antimicrobiano AeraSafe™ 1 filtro de carbono
Sistema de limpieza	Filtro de carbono/filtro True HEPA con tratamiento antimicrobiano AeraSafe™/PlasmaTRUE™
CADR	191 humo / 196 polvo / 188 polen
Color	Blanco
Especificaciones del filtro	
Repuesto del filtro True HEPA	9287201
Repuesto del filtro de carbono	9324201

Para filtros de repuesto, visite: [www.fellowes.com](http://www.fellowes.com)

### CARACTERÍSTICAS DEL PURIFICADOR DE AIRE

- **FUNCIONAMIENTO ULTRASILENCIOSO:** Este purificador de aire AeraMax™ de Fellowes dispone de un ventilador de cuatro velocidades con funcionamiento ultrasilencioso ideal para utilizarlo durante las 24 horas.
- **MANTENIMIENTO SENCILLO:** Para lograr un rendimiento óptimo, cambie el filtro True HEPA cuando el indicador del mismo se haya puesto rojo o cada aproximadamente 12 meses en condiciones de uso normales. Cambie el filtro de carbono cuando el indicador del mismo se haya puesto rojo o cada aproximadamente 3 meses.
- **SENSOR AeraSmart™:** El purificador de aire está equipado con un sensor de calidad del aire que ajusta de manera automática la velocidad del ventilador para mantener el aire purificado. Las luces de color azul, ámbar y rojo indican la pureza del aire.

### SISTEMA DE PURIFICACIÓN DE CUATRO ETAPAS

- **FILTRO DE CARBONO:** Elimina olores y captura partículas grandes en suspensión en el aire.
- **FILTRO TRUE HEPA:** Captura el 99,97 % de las partículas de tan solo 0,3 micrones, incluido el polen de ambrosias y otros alérgenos, virus, gérmenes, ácaros del polvo, esporas de moho, caspa de mascotas y humo de tabaco.
- **TRATAMIENTO ANTIMICROBIANO AeraSafe™:** Protección integrada para eliminar los olores que producen bacterias, moho y hongos en el filtro True HEPA.
- **TECNOLOGÍA PlasmaTRUE™:** En la etapa final de purificación, la tecnología PlasmaTRUE™ de Fellowes® crea un campo ionizado que ayuda a eliminar los contaminantes en suspensión en el aire de forma segura.

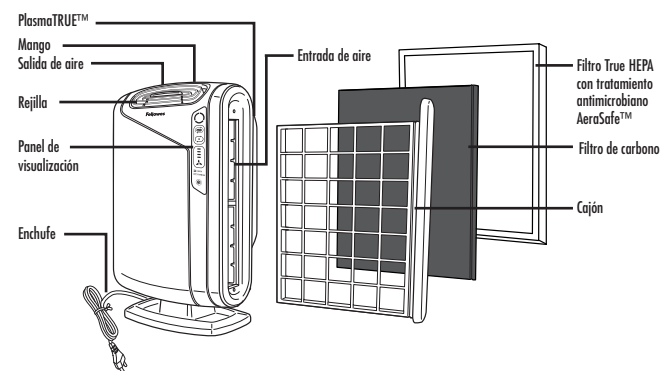

### INSTRUCCIONES/ADVERTENCIA DE SEGURIDAD

**ADVERTENCIA:** Siga las instrucciones detalladas en este manual para minimizar el riesgo de descargas eléctricas, cortocircuitos o incendios:

- No repare ni modifique la unidad excepto que se recomiende específicamente en este manual. Toda reparación deberá ser realizada por un técnico cualificado.
- No fuerce el enchufe en una toma de corriente eléctrica.
- No altere el enchufe de ninguna manera. Si el enchufe no entra en la toma, dé vuelta el enchufe. Si aún así no entra, póngase en contacto con un técnico cualificado para instalar una toma adecuada.
- No utilice el producto si el cable de alimentación o el enchufe están dañados o si la conexión a la toma de la pared está floja.
- Use solamente 220-240 V CA.
- No dañe, rompa, doble a la fuerza, tire, retuerza, acople, cubra, apriete o coloque objetos pesados sobre el cable de alimentación.
- Limpie el polvo del enchufe de forma periódica. Esto reducirá la posibilidad de que se acumule humedad, lo que aumenta el riesgo de descarga eléctrica.
- Si el cable de alimentación está dañado, su sustitución debe dejarse en manos del fabricante, el agente de servicio de éste o una persona debidamente cualificada, con el fin de evitar riesgos.
- Desconecte el enchufe de la toma antes de limpiar la unidad. Al desconectar el enchufe, tómelo del enchufe mismo, nunca del cable.
- Desconecte el enchufe de la toma cuando no use la unidad.
- No toque el enchufe con las manos mojadas.
- No haga funcionar la unidad después de haber utilizado insecticidas para interiores que generen humo.
- No limpie la unidad con benceno ni diluyente para pintura. No pulverice insecticidas sobre la unidad.
- No utilice la unidad en ambientes húmedos o donde pudiera mojarse, por ejemplo, en el baño.

- No introduzca los dedos u objetos extraños en la entrada o salida de aire.
- No utilice la unidad cerca de gases inflamables. No utilice la unidad cerca de cigarrillos, incienso u otros elementos que pueden generar chispas.
- La unidad no eliminará el monóxido de carbono que emiten los calefactores u otras fuentes.
- No bloquee las rejillas de entrada o salida.
- No utilice la unidad cerca de objetos calientes, por ejemplo, una cocina. No utilice la unidad donde pueda entrar en contacto con vapor.
- No utilice la unidad de lado.
- Mantenga la unidad alejada de productos que generen residuos grasos, por ejemplo, una freidora.
- No utilice detergente para limpiar la unidad.
- No ponga en funcionamiento la unidad sin un filtro.
- No limpie ni reutilice el filtro True HEPA.
- No coloque el cable de alimentación debajo de moquetas ni lo cubra con alfombras.
- Para trasladar la máquina, sujétela siempre por el mango.
- Este dispositivo no está indicado para ser utilizado por personas (incluidos niños) discapacitadas física o mentalmente, o que no dispongan de la experiencia o los conocimientos pertinentes, a menos que reciban instrucciones sobre el uso del dispositivo o lo hagan bajo la supervisión de los responsables de su seguridad.
- Este dispositivo lo pueden utilizar niños a partir de los 8 años de edad y personas con capacidades mentales, sensoriales o físicas reducidas o con falta de experiencia y conocimiento si se les proporciona supervisión o instrucciones sobre el uso del dispositivo de manera segura y entienden los peligros que conlleva. Los niños no deben jugar con el dispositivo. Los niños no deben realizar las tareas de limpieza y mantenimiento sin supervisión.

### INSTALACIÓN Y FUNCIONAMIENTO

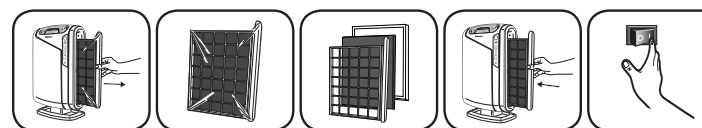

**NOTA: siga estas instrucciones para obtener mejores resultados**

Coloque la unidad a medio metro de la pared como mínimo. Mantenga la unidad alejada de áreas con corrientes de aire. Mantenga las cortinas alejadas de la unidad, ya que podrían interferir con la entrada y salida de aire. Coloque la unidad sobre una superficie estable con abundante circulación de aire.

1. Retire la película protectora del panel de control.
2. Tire del cajón.
3. Retire la bolsa de los filtros. Vuelva a conectar los filtros en la unidad.
4. Inserte el filtro de carbono en primer lugar y después el filtro True HEPA.
5. Inserte completamente el cajón en la unidad hasta escuchar un clic.
6. Enchufe el cable eléctrico en la toma de corriente de la pared.
7. Encienda la unidad. La unidad emitirá un pitido.

Durante aproximadamente los primeros 4 minutos después de encender la unidad, los indicadores parpadearán mientras la unidad mide la calidad del aire.

### CAMBIO DEL FILTRO:

Los indicadores de cambio del filtro señalan cuándo cambiar el filtro True HEPA y/o el filtro de carbono. El periodo para realizar el cambio variará según las horas de uso y la calidad del aire. Sin embargo, en condiciones normales de uso, la mayoría de los filtros True HEPA se cambian una vez por año y los filtros de carbono, cada tres meses.

No limpie y vuelva a utilizar los filtros True HEPA o de carbono: no funcionarán de manera eficiente. Utilice solo los filtros de repuesto AeraMax™ de la marca Fellowes.

**ADVERTENCIA:** antes de cambiar cualquier filtro, asegúrese de desconectar el enchufe de la toma de pared.

### RESTABLECIMIENTO DEL INDICADOR DEL FILTRO:

1. Asegúrese de que el cajón esté cerrado.
2. Encienda la unidad.
3. Ubique el icono de cambio del filtro en el panel de visualización.
4. Mantenga pulsado el icono de cambio del filtro durante 3 segundos. El icono del filtro HEPA parpadeará en ámbar. Pulse el icono de filtro para alternar entre el filtro HEPA y el de carbono.
5. Cuando se ilumine el filtro deseado, manténgalo pulsado durante 3 segundos. Se escuchará un sonido corto y la luz debería apagarse. Repita el proceso para cada filtro según sea necesario.



### PANEL DE VISUALIZACIÓN/FUNCIONES

1. **SENSOR AeraSmart™:** Controla la calidad del aire y ajusta de manera automática la velocidad del ventilador para mantener el aire purificado. La unidad está configurada con los valores predeterminados para funcionar de forma automática cuando se enciende por primera vez. Si utiliza el modo manual, puede volver al funcionamiento automático en cualquier momento al pulsar el icono "AUTO".
2. **MODO Aera+™:** Diseñado para la temporada de alergias. Aumenta el índice de renovación del aire en un 50 % en comparación con la configuración del modo bajo del ventilador para eliminar incluso más alérgenos de su aire. Acceda al modo Aera+™ al pulsar el icono (Aera+). Para volver al funcionamiento automático, pulse el icono (Auto) una vez más para apagarlo.
3. **INDICADOR DE VELOCIDAD DEL VENTILADOR:** Muestra la configuración actual de velocidad del ventilador: baja, media, alta o turbo.
4. **AJUSTE MANUAL DE LA VELOCIDAD DEL VENTILADOR:** Pulse el icono del ventilador para seleccionar manualmente la velocidad del ventilador.
5. **INDICADOR DE CAMBIO DE FILTRO TRUE HEPA:** Las luces ámbar y roja indican cuándo reemplazar el filtro. El indicador luminoso rojo señala cuándo cambiar el filtro. (Es recomendable cambiar el filtro cada doce meses en condiciones de uso normales).
6. **INDICADOR DE CAMBIO DE FILTRO DE CARBONO:** Las luces ámbar y roja indican cuándo reemplazar el filtro. El indicador luminoso rojo señala cuándo cambiar el filtro. (Es recomendable cambiar el filtro cada tres meses en condiciones de uso normales).
7. **TECNOLOGÍA PlasmaTRUE™:** Crea un campo ionizado que ayuda a eliminar los contaminantes en suspensión en el aire de forma segura.

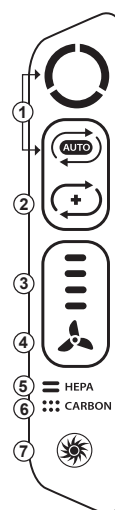

### SENSOR AeraSmart™

Indicador de calidad del aire que muestra los niveles de calidad del aire.

- El nivel azul indica que el aire está limpio.
- El nivel ámbar indica que la calidad del aire es deficiente.
- El nivel rojo indica altos niveles de contaminantes en el aire.

### AJUSTES DE VELOCIDAD DEL VENTILADOR

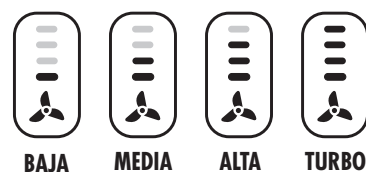

### CUIDADO Y MANTENIMIENTO

#### LIMPIEZA:

Limpie la unidad cuando sea necesario con un trapo seco y suave; para las manchas persistentes, utilice un trapo húmedo y tibio. No utilice líquidos volátiles como el benceno, diluyente para pintura o limpiadores en polvo, ya que podrían dañar la superficie de la unidad. Mantenga la unidad seca.

#### RESOLUCIÓN DE PROBLEMAS: Soluciones a problemas comunes

Revise esta lista antes de llamar al servicio técnico. Esta lista cubre los problemas que no son consecuencia de materiales o mano de obra defectuosos.

PROBLEMA:	SOLUCIÓN POSIBLE:
La unidad deja humo y olores en el aire.	Asegúrese de que el sensor no esté bloqueado u obstruido. Mueva la unidad más cerca de los olores desagradables. Cambie los filtros según sea necesario.
La unidad parece producir olores.	Cambie los filtros según sea necesario.
La unidad emite un ligero sonido repetitivo.	Esto indica que la función PlasmaTRUE™ está funcionando.
La unidad interfiere con la recepción de radio o televisión.	Debido a que esta unidad irradia energía de radiofrecuencia, le sugerimos que intente una vez más hacer lo siguiente: <ul style="list-style-type: none"> <li>- Para una mejor recepción, ajuste la antena de televisión o radio.</li> <li>- Aleje la unidad del televisor o la radio afectados.</li> <li>- Conecte el cable de alimentación de la unidad a una toma de corriente donde no estén enchufados el televisor ni la radio.</li> </ul>
Los indicadores del filtro True HEPA o de carbono permanecen encendidos después de reemplazar los filtros.	Repita los pasos de restablecimiento de la luz del filtro incluidos en las instrucciones a partir de la sección Instalación y funcionamiento.
El icono PlasmaTRUE™ no se ilumina.	Mantenga pulsado el icono PlasmaTRUE™ durante cinco segundos hasta que la unidad emita un pitido.
Se restableció la luz de cambio del filtro incorrecto	En caso de realizar un restablecimiento involuntario del filtro, repita el proceso de restablecimiento del filtro descrito en la sección Instalación y funcionamiento durante los cinco minutos posteriores al restablecimiento involuntario. El indicador y el contador del filtro volverán al estado anterior al restablecimiento.



# DEUTSCH

## AeraMax™ DX95

Vielen Dank, dass Sie einen Fellowes® AeraMax™ Luftreiniger gekauft haben. Bitte lesen Sie dieses Handbuch vor dem Gebrauch aufmerksam durch.

### PACKUNGSINHALT

- Fellowes® AeraMax™ Luftreiniger
- True HEPA Filter mit antimikrobieller AeraSafe™ Behandlung (1 Filter)
- Kohlefilter (1 Filter)
- Bedienungsanleitung

### TECHNISCHE DATEN DES LUFTREINIGERS

AeraMax™ DX95 Luftreiniger	
Gedeckter Flächenbereich	28 m²
Stromversorgung	AC 220-240 V/ 50/60 Hz
Leistung	Niedrig 6 W, turbo 86 W
Gebälgeschwindigkeit	4 Geschwindigkeiten
Anzeige	Touchscreen
Steuerung	Autom./Manuell/Aera+™
Luftqualitätssensor	Ja
Filter	1 True HEPA Filter mit antimikrobieller AeraSafe™ Behandlung 1 Kohlefilter
Reinigungssystem	Kohlefilter/True HEPA Filter mit antimikrobieller AeraSafe™ Behandlung/PlasmaTRUE™
CADR	191 Rauch/196 Staub/188 Pollen
Farbe	Weiß
Filter-Spezifikationen	
True HEPA Filter-Austausch	9287201
Kohlefilter-Austausch	9324201

### VIERTSTUFIGES LUFTREINIGUNGSSYSTEM

- KOHLEFILTER:** Entfernt Gerüche und fängt große, in der Luft schwebende Partikel ein.
- TRUE HEPA FILTER:** Fängt 99,97 % der Partikel bis zu 0,3 Mikron auf, inklusive Beifußblättriges Traubenkraut und andere Allergene, Viren, Bakterien, Staubmilben, Schimmelsporen, Haustierschuppen und Zigarettenrauch.
- ANTIMIKROBIELLE AeraSafe™ BEHANDLUNG:** Integrierter Schutz vor dem Wachstum geruchsverursachender Bakterien, Schimmel und Pilzen auf dem True HEPA Filter.
- PlasmaTRUE™ TECHNOLOGIE:** Beim letzten Schritt der Luftreinigung baut Fellowes® PlasmaTRUE™ Technologie ein ionisiertes Feld auf, um Luftschadstoffe sicher zu entfernen.

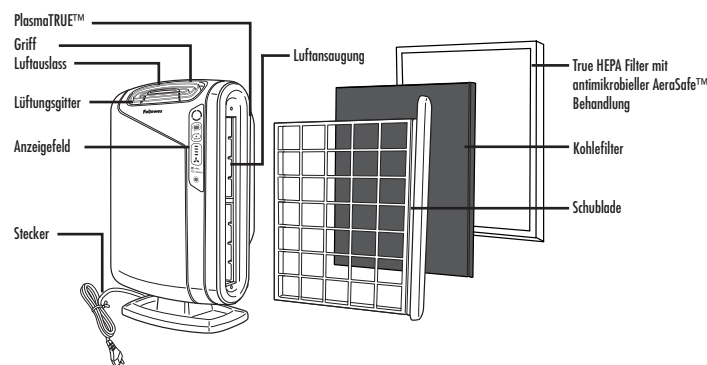

Ersatzfilter erhalten Sie unter [www.fellowes.com](http://www.fellowes.com)

### FUNKTIONEN DES LUFTREINIGERS

- ULTRARUHIGER BETRIEB:** Der Fellowes-Luftreiniger AeraMax™ ist mit einem Gebläse mit vier Geschwindigkeiten ausgestattet, dessen ultra-ruhiger Betrieb für den Einsatz rund um die Uhr ideal geeignet ist.
- EINFACHE WARTUNG:** Tauschen Sie für optimale Leistung den True HEPA Filter aus, wenn die Lebensdaueranzeige des HEPA Filters den roten Bereich erreicht hat, oder alle zwölf Monate. Wechseln Sie den Kohlefilter, wenn die Lebensdaueranzeige des Kohlefilters den roten Bereich erreicht hat, oder ca. alle drei Monate.
- AeraSmart™ SENSOR:** Dieser Luftreiniger besitzt einen Luftreinheitssensor, der die Gebläsegeschwindigkeit automatisch anpasst, um die Luft rein zu halten. Blaue, bernsteinfarbene und rote Lampen zeigen die Reinheit der Luft an.
- FILTERAUSTAUSCH-ANZEIGELAMPEN:** Zeigen an, wann der True HEPA Filter und der Kohlefilter ausgetauscht werden müssen, was vom Gebrauch abhängig ist.
- EINSTELLUNG AUF VIER GESCHWINDIGKEITEN:** Von NIEDRIG für einen ruhigen, Strom sparenden Betrieb, bis TURBO für effektivste Reinigung.
- Aera+™-MODUS:** Für die Hochallergiesaison entworfen. Erhöht die Luftumsatzrate um 50 % im Vergleich zum niedrigen Gebläsemodus, um noch mehr Allergene aus der Luft zu entfernen.

### BEDIENUNGSFELD/FUNKTIONEN

- AeraSmart™ SENSOR:** Prüft die Luftreinheit und passt die Gebläsegeschwindigkeit automatisch an, um Ihre Luft rein zu halten. Das Gerät ist so eingestellt, dass es beim ersten Einschalten auf Automatikbetrieb schaltet. Bei manuellem Betrieb können Sie jederzeit auf Automatikbetrieb umstellen, indem Sie auf das Automatiksymbol drücken.
- Aera+™ MODUS:** Für die Hochallergiesaison entworfen. Erhöht die Luftumsatzrate um 50 % im Vergleich zum niedrigen Gebläsemodus, um noch mehr Allergene aus der Luft zu entfernen. Wechseln Sie in den Aera+™-Modus, indem Sie auf das Symbol drücken. Sie schalten auf automatischen Betrieb um, indem Sie noch einmal auf das Symbol drücken.
- GEBLÄSEGESCHWINDIGKEITSANZEIGE:** Zeigt die derzeitige Gebläsegeschwindigkeitseinstellung an, d. h. niedrig, mittel, hoch oder turbo.
- MANUELLES ANPASSEN DER GEBLÄSEGESCHWINDIGKEIT** – Drücken Sie auf das Gebläsesymbol, um die Gebläsegeschwindigkeit manuell auszuwählen.
- ANZEIGE „TRUE HEPA FILTER AUSTAUSCHEN“** – Bernsteinfarbene und rote Lampen zeigen an, wann der Filter ausgetauscht werden muss. Leuchtet die Lampe rot auf, muss der Filter gewechselt werden. (Es wird empfohlen, den Filter unter normalen Betriebsbedingungen alle zwölf Monate zu wechseln.)
- ANZEIGE „KOHLEFILTER AUSTAUSCHEN“** – Bernsteinfarbene und rote Lampen zeigen an, wann der Filter ausgetauscht werden muss. Leuchtet die Lampe rot auf, muss der Filter gewechselt werden. (Es wird empfohlen, den Filter unter normalen Betriebsbedingungen alle drei Monate zu wechseln.)
- PlasmaTRUE™ TECHNOLOGIE** – Baut ein ionisiertes Feld auf, um Luftschadstoffe sicher zu entfernen.

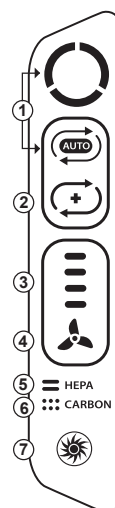

#### AeraSmart™ SENSOR

Luftreinheitsanzeiger zeigt die Reinheit der Luft an.

- Die Stufe Blau zeigt an, dass die Luft sauber ist.
- Bernstein bedeutet, dass die Luftreinheit schlecht ist.
- Die Stufe Rot zeigt ein hohes Niveau an Luftverunreinigungen an.

#### EINSTELLUNGEN DER GEBLÄSEGESCHWINDIGKEIT



### SICHERHEITSHINWEISE/WARNHINWEIS

**ACHTUNG:** Befolgen Sie die Anleitungen in diesem Handbuch, um das Risiko von Elektroschock, Kurzschluss und/oder Brand zu senken:

- Das Gerät nicht reparieren und keine Änderungen daran vornehmen, es sei denn, es wird in diesem Handbuch speziell empfohlen. Alle Reparaturarbeiten müssen von einem qualifizierten Techniker durchgeführt werden.
- Den Stecker nicht in eine Steckdose forcieren.
- Der Stecker darf nicht verändert werden. Falls der Stecker nicht in die Steckdose passt, den Stecker umdrehen. Falls er noch immer nicht passt, muss ein qualifizierter Techniker eine geeignete Steckdose installieren.
- Nicht benutzen, falls Netzkabel oder Stecker beschädigt sind oder die Verbindung zur Wandsteckdose lose ist.
- Nur für 220-240 V AC.
- Das Netzkabel nicht beschädigen, knicken, vorsätzlich verbiegen, auseinander ziehen, verdrehen, bündeln, beschichten oder zwickeln und keine schweren Objekte darauf stellen.
- Von Zeit zu Zeit Staub vom Stecker entfernen. Dadurch besteht weniger Möglichkeit, dass sich Feuchtigkeit ansammelt, was die Stromschlaggefahr erhöht.
- Wenn die Netzanschlussleitung dieses Gerätes beschädigt wird, muss sie durch den Hersteller oder seinen Kundendienst oder eine ähnlich qualifizierte Person ersetzt werden, um Gefährdungen zu vermeiden.
- Vor dem Reinigen des Gerätes den Stecker aus der Steckdose ziehen. Den Stecker nicht am Kabel aus der Steckdose ziehen.
- Den Stecker aus der Steckdose ziehen, wenn das Gerät nicht in Betrieb ist.
- Den Stecker nicht mit nassen Händen anfassen.
- Das Gerät nicht betreiben, wenn in geschlossenen Räumen raucherzeugende Insektenvernichtungsmittel benutzt werden.
- Das Gerät nicht mit Benzol oder Farbverdünner reinigen. Kein Insektenvernichtungsmittel auf das Gerät sprühen.
- Das Gerät nicht in feuchter Umgebung oder an einem Ort benutzen (z. B. Badezimmer), wo es nass werden kann.
- Weder Finger noch Fremdkörper in die Luftansaug- oder Auslassöffnung stecken.
- Das Gerät nicht in der Nähe von brennbaren Gasen benutzen. Nicht in der Nähe von Zigaretten, Räucherstäbchen oder anderen Funken erzeugenden Gegenständen benutzen.
- Das Gerät entfernt kein Kohlenmonoxid, das aus Heizgeräten oder anderen Quellen austritt.
- Die Luftansaug- oder Auslassöffnungen nicht blockieren.
- Nicht in der Nähe heißer Objekte (z. B. Ofen) verwenden. Das Gerät nicht an Orten verwenden, wo es mit Dampf in Kontakt kommen kann.
- Das Gerät nicht verwenden, wenn es auf der Seite liegt.
- Das Gerät von Produkten fernhalten, die ölige Rückstände produzieren (z. B. Fritteuse).
- Zum Reinigen des Gerätes kein Waschmittel verwenden.
- Nicht ohne Filter betreiben.
- Den True HEPA Filter nicht waschen und erneut verwenden.
- Stromkabel nicht unter Teppichen verlegen oder mit Lüfern abdecken.
- Das Gerät immer mit dem Griff hochheben, um es zu bewegen.
- Dieses Gerät ist nicht dafür bestimmt, durch Personen (einschließlich Kinder) mit eingeschränkten physischen, sensorischen oder geistigen Fähigkeiten oder mangels Erfahrung und/oder mangels Wissen benutzt zu werden, es sei denn, sie werden durch eine für ihre Sicherheit zuständige Person beaufsichtigt oder erhalten von ihr Anweisungen, wie das Gerät zu benutzen ist.
- Dieses Gerät darf nur von Kindern über 8 Jahren und Personen mit reduzierten körperlichen, sensorischen oder geistigen Fähigkeiten oder ohne Erfahrung und Kenntnisse eingesetzt werden, wenn sie beaufsichtigt werden oder über den sicheren Einsatz des Gerätes unterrichtet wurden und die damit verbundenen Gefahren verstehen. Kinder dürfen mit diesem Gerät nicht spielen. Die Reinigung und Wartung durch den Benutzer darf nicht von unbeaufsichtigten Kindern vorgenommen werden.

### EINRICHTUNG UND BETRIEB

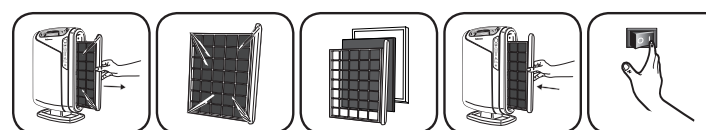

**HINWEIS:** Für beste Ergebnisse die folgenden Anweisungen befolgen.

- Gerät mindestens 50 cm von der Wand entfernt aufstellen. Das Gerät von zugigen Bereichen fern halten. Das Gerät nicht in der Nähe von Vorhängen aufstellen, da diese den Luftansaug- oder -auslassvorgang beeinträchtigen können. Das Gerät auf einer stabilen Fläche mit reichlich Luftzirkulation aufstellen.
- Den Schutzfilm vom Bedienfeld entfernen.
  - Schublade herausziehen.
  - Beutel von den Filtern entfernen. Filter wieder in das Gerät einsetzen.
  - Erst Kohlefilter und dann True HEPA Filter einsetzen.
  - Schublade vollständig einschieben, bis ein Klick zu hören ist.
  - Den Stecker an einer Steckdose anschließen.
  - Gerät anschalten. Gerät wird piepen.
- In den ersten vier Minuten nach Einschalten des Gerätes blinken die Anzeigen, während das Gerät die Luftreinheit misst.

#### FILTERAUSTAUSCH:

Die Filterwechsel-Anzeigelampen zeigen an, wann der True HEPA Filter und/oder der Kohlefilter gewechselt werden müssen. Der Zeitraum dafür variiert und hängt von Betriebszeit und Luftqualität ab. Die meisten True HEPA Filter müssen unter normalen Einsatzbedingungen jährlich ausgetauscht werden, Kohlefilter alle drei Monate. Die True HEPA Filter oder Kohlefilter nicht waschen und erneut verwenden – sie funktionieren nicht mehr effektiv. Nur AeraMax™ Ersatzfilter von Fellowes verwenden.

**ACHTUNG:** Vor dem Austauschen von Filtern sicherstellen, dass der Netzstecker aus der Wandsteckdose gezogen ist.

#### FILTERANZEIGE ZURÜCKSETZEN:

- Sicherstellen, dass Schublade geschlossen ist.
- Das Gerät einschalten.
- Das Filteraustauschsymbol auf dem Bedienfeld suchen.
- Das Filteraustauschsymbol drücken und drei Sekunden gedrückt halten. Das HEPA Filter Symbol wird bernsteinfarben aufleuchten. Filtersymbolbereich berühren, um zwischen HEPA und Kohle zu wechseln.
- Sobald der gewünschte Filter aufleuchtet, berühren und für drei Sekunden halten. Ein kurzer Signalton ist hörbar, dann sollte sich die Lampe ausschalten. Vorgang bei Bedarf für jeden Filter wiederholen.



### PFLEGE UND WARTUNG

#### REINIGUNG:

Das Gerät nach Bedarf reinigen. Dazu mit einem trockenen, weichen Tuch abwischen. Bei hartnäckigen Flecken ein warmes, feuchtes Tuch benutzen. Keine flüchtigen Flüssigkeiten wie Benzol oder Farbverdünner und kein Scheuermittel verwenden, da diese die Oberfläche des Gerätes beschädigen können. Das Gerät trocken halten.

#### FEHLERDIAGNOSE UND -BEHEBUNG: Lösung von allgemeinen Problemen

Vor einem Anruf in der Serviceabteilung folgende Liste durchgehen. Hier werden Probleme angesprochen, die nicht auf Material- und Fertigungsfehlern beruhen.

PROBLEM:	MÖGLICHE LÖSUNG:
Das Gerät hinterlässt Rauch und Geruch in der Luft.	Sicherstellen, dass der Sensor nicht blockiert oder verstopft ist. Das Gerät näher bei den störenden Gerüchen aufstellen. Filter nach Bedarf auswechseln.
Das Gerät scheint Gerüche zu produzieren.	Filter nach Bedarf auswechseln.
Das Gerät macht ein schwaches, tickendes Geräusch.	Dadurch wird angezeigt, dass die PlasmaTRUE™ Funktion aktiviert ist.
Das Gerät verursacht Störungen im Funkverkehr oder Fernsehempfang.	Da dieses Gerät Funkfrequenz-Energie ausstrahlt, schlagen wir vor, eine oder mehrere der folgenden Möglichkeiten auszuprobieren: - Die Rundfunk-/Fernsehantenne einstellen, um den Empfang zu verbessern. - Das Gerät vom betreffenden Rundfunk-/Fernsehgerät entfernt aufstellen. - Das Netzkabel des Gerätes an einer Steckdose anschließen, an der weder ein Rundfunk- noch ein Fernsehgerät angeschlossen ist.
Die True HEPA- und Kohlefilteranzeigen bleiben aktiviert, nachdem der True HEPA- und/oder Kohlefilter ausgetauscht wurde.	Die Anleitungen zum Zurücksetzen der Filterlampen aus dem Abschnitt Einrichtung und Betrieb wiederholen.
Das Symbol PlasmaTRUE™ leuchtet nicht auf.	Das Symbol PlasmaTRUE™ berühren und für fünf Sekunden gedrückt halten, bis Gerät piept.
Die falsche Filteraustauschlampe wurde zurückgesetzt.	Bei unerwünschtem Filterzurücksetzen das Verfahren zum Filterzurücksetzen aus dem Abschnitt „Einrichten und Betrieb“ innerhalb von 5 Minuten nach unerwünschtem Zurücksetzen wiederholen. Die Filteranzeige wird auf den Status vor dem Zurücksetzen eingestellt.

# ITALIANO

## AeraMax™ DX95

Grazie per avere acquistato un depuratore d'aria AeraMax™. Leggere attentamente questo manuale prima dell'uso.

### CONTENUTO DELLA CONFEZIONE

- Depuratore d'aria Fellowes® AeraMax™
- Filtro a carbone (1 filtro)
- Filtro True HEPA con trattamento antimicrobico AeraSafe™ (1 filtro)
- Manuale d'uso

### CARATTERISTICHE TECNICHE DEL DEPURATORE D'ARIA

Depuratore d'aria AeraMax™ DX95	
Area della stanza	28 m <sup>2</sup>
Alimentazione elettrica	220-240 V / 50/60 Hz
Potenza nominale	Min 6 W, max 86 W
Velocità ventola	4 velocità
Display	Schermo tattile
Regolazione	Automatica/Manuale/Aera+™
Sensore qualità aria	SI
Filtri	1 filtro True HEPA con trattamento antimicrobico AeraSafe™ 1 filtro a carbone
Sistema di pulizia	Filtro a carbone/filtro True HEPA con trattamento antimicrobico AeraSafe™/tecnologia PlasmaTRUE™
Tasso di produzione di aria pulita (CADR)	191 fumo/ 196 polvere/ 188 polline
Colore	Bianco
Caratteristiche tecniche del filtro	
Sostituzione del filtro True HEPA	9287201
Sostituzione del filtro a carbone	9324201

Per i filtri di ricambio visitare: [www.fellowes.com](http://www.fellowes.com)

### CARATTERISTICHE DEL DEPURATORE D'ARIA

- **FUNZIONAMENTO SILENZIOSO** - Questo depuratore d'aria Fellowes AeraMax™ è dotato di una ventola a quattro velocità silenziosa, ideale per l'uso sia di giorno che di notte.
- **MANUTENZIONE FACILE** - Per ottenere risultati ottimali, sostituire il filtro True HEPA quando la spia corrispondente si accende in rosso oppure ogni 12 mesi in condizioni di uso normale. Sostituire il filtro a carbone quando la spia corrispondente si accende in rosso oppure ogni tre mesi.
- **SENSORE AeraSmart™** - Questo depuratore d'aria è dotato di un sensore della qualità dell'aria che regola automaticamente la velocità della ventola per mantenere l'aria esente da impurità. Le spie di colore blu, ambra e rosso indicano la qualità dell'aria.

### PANNELLO CON DISPLAY/FUNZIONI

1. **SENSORE AeraSmart™** - Monitora la qualità dell'aria e regola automaticamente la velocità della ventola per mantenere l'aria esente da impurità. Quando viene acceso la prima volta, l'apparecchio va nella modalità di funzionamento automatico. Se l'apparecchio è nella modalità di funzionamento manuale, si può ritornare in qualsiasi momento alla modalità di funzionamento automatico premendo l'icona AUTO.
2. **MODALITÀ Aera+™** - Concepita per la stagione in cui la concentrazione di pollini raggiunge il picco. Aumenta il tasso di ricambio dell'aria del 50% rispetto alla modalità di bassa velocità della ventola per rimuovere ancora più allergeni dall'aria. Selezionare la modalità Aera+™ premendo l'icona (+). Per ritornare alla modalità di funzionamento automatico, premere di nuovo l'icona (+).
3. **INDICATORE DELLA VELOCITÀ DELLA VENTOLA** - Le velocità possibili sono quattro: bassa, media, alta e turbo.
4. **REGOLAZIONE MANUALE DELLA VELOCITÀ DELLA VENTOLA** - Toccare l'icona della ventola per selezionarne manualmente la velocità.
5. **SPIA DEL FILTRO TRUE HEPA** - Le spie color ambra e rosso indicano quando occorre sostituire il filtro. La spia si accende in rosso per segnalare che occorre sostituire il filtro (si consiglia di sostituirlo ogni 12 mesi in condizioni di uso normale).
6. **SPIA DEL FILTRO A CARBONE** - Le spie color ambra e rosso indicano quando occorre sostituire il filtro. La spia si accende in rosso per segnalare che occorre sostituire il filtro (si consiglia di sostituirlo ogni tre mesi in condizioni di uso normale).
7. **TECNOLOGIA PlasmaTRUE™** - Crea un campo ionizzato che contribuisce a rimuovere in sicurezza gli inquinanti a livello molecolare.

### SISTEMA DI DEPURAZIONE A QUATTRO STADI

- **FILTRO A CARBONE** - Elimina gli odori e cattura le particelle inquinanti più grandi.
- **FILTRO TRUE HEPA** - Cattura il 99,97% delle particelle, fino a 0,3 micron, comprese le spore della muffa, polline, acari della polvere, forfora degli animali domestici, la maggior parte dei microbi presenti nell'aria, allergeni e fumo del tabacco.
- **TRATTAMENTO ANTIMICROBICO AeraSafe™** - Protezione incorporata sul filtro True HEPA contro la crescita di funghi, muffa e batteri causa di odori.
- **TECNOLOGIA PlasmaTRUE™** - Nello stadio finale di depurazione, la tecnologia Fellowes® PlasmaTRUE™ crea un campo ionizzato che contribuisce a rimuovere in sicurezza gli inquinanti a livello molecolare.

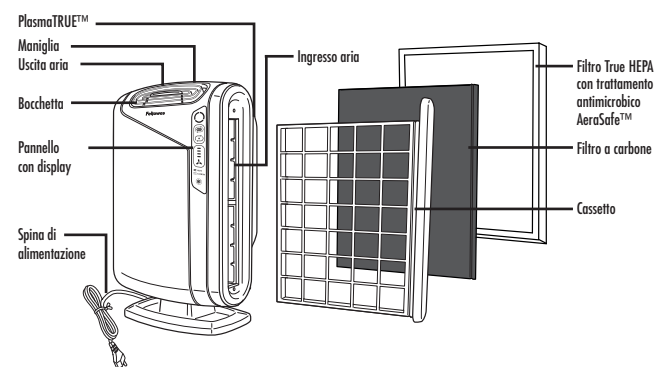

- **SPIE DEI FILTRI** - Indicano quando sostituire il filtro True HEPA e il filtro a carbone quando sono intasati.
- **SCELTA DI QUATTRO VELOCITÀ** - Da BASSA per un funzionamento silenzioso e a basso consumo energetico a TURBO per la massima efficacia della depurazione.
- **MODALITÀ Aera+™** - Concepita per la stagione in cui la concentrazione di pollini raggiunge il picco. Aumenta il tasso di ricambio dell'aria del 50% rispetto alla modalità di bassa velocità della ventola per rimuovere ancora più allergeni dall'aria.

#### SENSORE AeraSmart™

- Spie della qualità dell'aria.
- Il livello blu indica che la qualità dell'aria è buona.
  - Il livello ambra indica che la qualità dell'aria è scadente.
  - Il livello rosso indica un alto livello di inquinanti nell'aria.

#### IMPOSTAZIONI DELLA VELOCITÀ DELLA VENTOLA

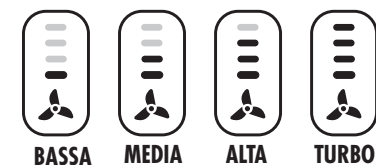

### ISTRUZIONI PER LA SICUREZZA/AVVERTENZA

**AVVERTENZA** Seguire scrupolosamente le istruzioni di questo manuale per ridurre il rischio di folgorazione, cortocircuito e incendio:

- Non riparare né modificare l'apparecchio se non specificamente consigliato in questo manuale. Tutte le riparazioni devono essere eseguite da un tecnico qualificato.
- Non forzare la spina in una presa di corrente.
- Non modificare la spina in nessun modo. Se la spina non entra nella presa di corrente, girarla di 180 gradi. Se ancora la spina non si adatta, rivolgersi a un elettricista qualificato per fare installare una presa di corrente adatta.
- Non usare l'apparecchio se il cavo di alimentazione o la spina presenta danni o se la connessione con la presa di corrente è lenta.
- Usare solo una presa di corrente a 220-240 V.
- Non danneggiare, spezzare, piegare con forza, tirare con forza eccessiva, torcere, legare in un fascio, verniciare o schiacciare il cordone di alimentazione né collocare oggetti pesanti sopra di esso.
- Spolverare periodicamente la spina di alimentazione. Si riduce così il rischio di accumulazione dell'umidità e quindi il rischio di folgorazione.
- Se il cavo di alimentazione è danneggiato, deve essere sostituito dal produttore, da un suo rappresentante o da una persona con qualifiche analoghe, per prevenire rischi.
- Rimuovere la spina di alimentazione dalla presa di corrente prima di pulire l'apparecchio. Quando si rimuove la spina di alimentazione, afferrare la spina stessa, mai il cavo.
- Rimuovere la spina di alimentazione dalla presa di corrente mentre l'apparecchio non è in uso.
- Non maneggiare la spina di alimentazione con le mani umide.
- Non fare funzionare l'apparecchio quando si usano insetticidi per locali chiusi che generano fumo.
- Non pulire l'apparecchio con benzene o con un solvente. Non spruzzare insetticidi sull'apparecchio.
- Non usare l'apparecchio in luoghi umidi o dove può diventare umido, ad esempio in una stanza da bagno.
- Non introdurre le dita o oggetti estranei nella presa dell'aria o nella bocchetta di uscita dell'aria.
- Non usare l'apparecchio vicino a gas infiammabili. Non usare l'apparecchio vicino a sigarette, incenso o altri oggetti o sostanze che possono creare scintille.
- L'apparecchio non elimina l'ossido di carbonio emesso da apparecchi di riscaldamento o altre fonti di calore.
- Non ostruire né la presa d'aria né la bocchetta di uscita dell'aria.
- Non usare l'apparecchio presso oggetti caldi, come un fornello. Non usare l'apparecchio in un luogo in cui possa venire a contatto di vapore.
- Non usare l'apparecchio poggiandolo su uno dei lati.
- Tenere l'apparecchio lontano da prodotti che generano residui di olio, come friggitorii.
- Non utilizzare detergenti per pulire l'apparecchio.
- Non fare funzionare l'apparecchio senza un filtro.
- Non lavare né riutilizzare il filtro True HEPA.
- Non posare il cavo di alimentazione sotto moquette né coprirlo con un tappeto.
- Quando si sposta l'apparecchio, sollevarlo sempre per la maniglia.
- Questo apparecchio non è concepito per l'uso da parte di persone (inclusi bambini) con capacità sensoriali o mentali ridotte o che manchino di esperienza o cognizioni adeguate, a meno che non siano sotto vigilanza o abbiano ricevuto istruzioni concernenti l'uso dell'apparecchio da parte di persone responsabili della loro sicurezza.
- Questo apparecchio può essere utilizzato da bambini di età uguale o superiore agli 8 anni e da persone con ridotte capacità fisiche, sensoriali o mentali oppure con mancanza di esperienza e competenza solo se sotto supervisione o se informati sull'uso dell'apparecchio in condizioni di sicurezza e se comprendono gli eventuali rischi. I bambini non devono giocare con l'apparecchio. Le operazioni di pulizia e manutenzione non devono essere effettuate da bambini in assenza di supervisione.

### APPONTAMENTO E FUNZIONAMENTO

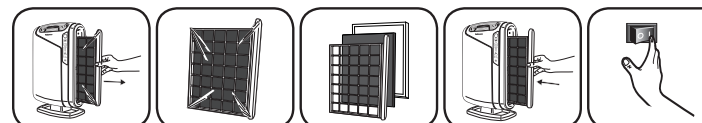

**NOTA** - Seguire queste istruzioni per ottenere risultati ottimali.

Collocare l'apparecchio ad almeno ½ metro di distanza dalla parete. Tenere l'apparecchio lontano da correnti d'aria. Tenere l'apparecchio lontano da tende, poiché queste possono interferire con la presa d'aria o con la bocchetta di uscita dell'aria. Collocare l'apparecchio su una superficie stabile, con buona circolazione dell'aria.

1. Rimuovere la pellicola protettiva dal pannello di controllo.
2. Estrarre il cassetto.
3. Rimuovere il sacchetto portascarti dai filtri. Riposizionare i filtri nell'apparecchio.
4. Inserire prima il filtro a carbone e quindi il filtro True HEPA.
5. Inserire il cassetto completamente, finché non si blocca con uno scatto.
6. Collegare il cavo di alimentazione a una presa di corrente.
7. Accendere l'apparecchio. L'apparecchio emette un segnale acustico. Per i primi quattro minuti circa dopo che si è acceso l'apparecchio, le spie lampeggiano mentre l'apparecchio misura la qualità dell'aria.

### CURA E MANUTENZIONE

#### PULIZIA

Pulire l'apparecchio come necessario passandovi sopra un panno asciutto e morbido; per macchie resistenti, usare un panno inumidito con acqua tiepida. Non utilizzare fluidi volatili come benzene, solventi o polveri lucidanti, poiché si può danneggiare la superficie dell'apparecchio. Mantenere l'apparecchio asciutto.

#### RISOLUZIONE DEI PROBLEMI Soluzioni dei problemi più frequenti

Prima di richiedere assistenza, consultare la tabella che segue, elencante i problemi non derivanti da difetti di materiali o lavorazione.

PROBLEMA	SOLUZIONE POSSIBILE
L'apparecchio emette fumo e odori.	Accertarsi che il sensore non sia ostruito o intasato. Avvicinare l'apparecchio agli odori sgradevoli. Sostituire i filtri come necessario.
Sembra che l'apparecchio produca odori.	Sostituire i filtri come necessario.
L'apparecchio emette un fiavole ticchettio.	Questo suono indica che il sistema PlasmaTRUE™ è in funzione.
L'apparecchio interferisce con la ricezione dei segnali radio o televisivi.	Poiché l'apparecchio irradia energia a radiofrequenza, si consiglia uno o più dei seguenti interventi: <ul style="list-style-type: none"> <li>- Per migliorare la ricezione, riorientare l'antenna radio/televisiva.</li> <li>- Allontanare l'apparecchio dal televisore o dalla radio interessata.</li> <li>- Collegare l'apparecchio a una presa di corrente inserita in un circuito diverso da quello del televisore o della radio.</li> </ul>
Le spie del filtro True HEPA e del filtro a carbone rimangono accese dopo che si è sostituito il filtro HEPA e/o il filtro a carbone.	Rieseguire le istruzioni per il ripristino delle spie dei filtri indicate nella sezione Approntamento e funzionamento.
L'icona PlasmaTRUE™ non è illuminata.	Tenere premuta l'icona PlasmaTRUE™ per 5 secondi, finché l'apparecchio non emette un segnale acustico.
È stata ripristinata la spia di sostituzione del filtro sbagliato.	Nel caso si sia ripristinata la spia del filtro sbagliato, ripetere la procedura di ripristino indicata nella sezione Approntamento e funzionamento entro 5 minuti dal ripristino involontario. La spia e il contatore del filtro ritornano allo stato precedente il ripristino.



# NEDERLANDS

## AeraMax™ DX95

Hartelijk dank voor uw aankoop van een Fellowes® AeraMax™ luchtzuiveringsinstallatie. Vóór gebruik moet deze handleiding zorgvuldig worden gelezen.

### INHOUD VAN DE VERPAKKING:

- Fellowes® AeraMax™ Luchtzuiveringsinstallatie
- True HEPA-filter met AeraSafe™ antimicrobiële behandeling (1 filter)
- Koolstoffilter (1 filter)
- Gebruikershandleiding

### SPECIFICATIES VAN DE LUCHTZUIVERINGSINSTALLATIE

AeraMax™ DX95 luchtzuiveringsinstallatie	
Afmeting van kamer/gebied voor gebruik	28 m²
Stroombron	Wisselstroom 220-240 V/ 50/60 Hz
Stroomvermogen	Laag 6 W, turbo 86 W
Ventilatorsnelheid	4 snelheden
Display	Touchscreen
Besturingstype	Automatisch/Handmatig/Aera+™
Luchtkwaliteitssensor	Ja
Filters	1 True HEPA-filter met AeraSafe™ antimicrobiële behandeling 1 koolstoffilter
Reinigingssysteem	Koolstoffilter/True HEPA-filter met AeraSafe™ antimicrobiële behandeling/ PlasmaTRUE™
CADR	191 Rook/196 Stof/188 Pollen
Kleur	Wit
<b>Filterspecificaties</b>	
True HEPA-filtervervangings	9287201
Koolstoffiltervervangings	9324201

Voor vervangingsfilters bezoekt u: [www.fellowes.com](http://www.fellowes.com)

### VOORZIENINGEN VAN DE LUCHTZUIVERINGSINSTALLATIE

- ULTRASTILLE WERKING:** Deze Fellowes AeraMax™ luchtzuiveringsinstallatie heeft een ventilator met vier snelheden en ultrasnelle werking die ideaal is voor gebruik 24 uur per dag.
- EENVOUDIG ONDERHOUD:** Vervang voor optimale prestaties het True HEPA-filter wanneer de indicator voor het HEPA-filter rood is geworden of ongeveer elke 12 maanden onder normale gebruiksomstandigheden. Vervang het koolstoffilter als de indicator voor het koolstoffilter rood is geworden of ongeveer elke 3 maanden.
- AeraSmart™-SENSOR:** Deze luchtzuiveringsinstallatie is uitgerust met een luchtkwaliteitssensor die automatisch de ventilatorsnelheid aanpast om uw lucht schoon te houden. Blauwe, gele en rode lichtjes geven aan hoe schoon uw lucht is.

### ZUIVERINGSSYSTEEM VAN VIER FASES

- KOOLSTOFFILTER:** Verwijdert geuren en vangt de grotere deeltjes in de lucht.
- TRUE HEPA-FILTER:** Vangt 99,97% van alle deeltjes tot een grootte van 0,3 micron, met inbegrip van pollen en andere allergenen, virussen, microben, huisstofmijten, schimmelsporen, huidschilfers van huisdieren en sigarettenrook.
- AeraSafe™ ANTIMICROBIËLE BEHANDELING:** Ingebouwde bescherming tegen de ontwikkeling van geurtjes veroorzakende bacteriën, meeldauw en schimmels op het True HEPA-filter.
- PlasmaTRUE™-TECHNOLOGIE:** Tijdens de laatste fase van de zuivering creëert de Fellowes® PlasmaTRUE™-technologie een geïoniseerd veld voor het veilig verwijderen van in de lucht aanwezige verontreinigende stoffen.

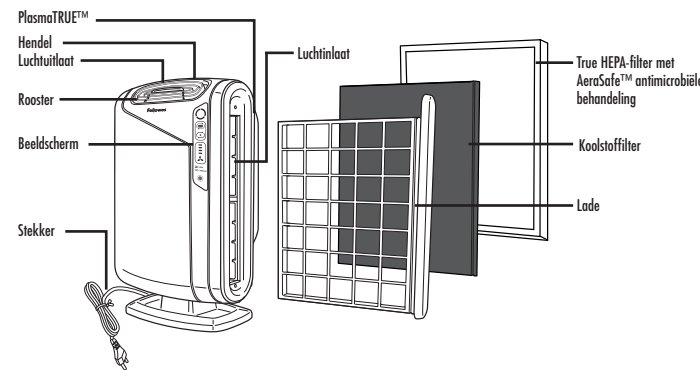

### BEELDSCHERM/FUNCTIES

- AeraSmart™-SENSOR:** Controleert de luchtkwaliteit en past automatisch de ventilatorsnelheid aan om uw lucht schoon te houden. Het apparaat is standaard op automatische werking ingesteld wanneer het voor het eerst wordt ingeschakeld. Ga, als de handmatige werking is ingeschakeld, op elk gewenst moment terug naar automatisch door op het AUTO-pictogram te drukken.
- Aera+™-MODUS:** Ontworpen voor gebruik tijdens het zwaarste allergieseizoen. Vergroot de luchtverplaatsing met 50% vergeleken met de lage ventilatorstand om nog meer allergenen uit uw lucht te verwijderen. Schakel over op de Aera+™-modus door op het Aera+™-pictogram te drukken. U kunt teruggaan naar automatische werking door nogmaals op het AUTO-pictogram te drukken.
- VENTILATORSNELHEIDSLICHTJES:** Toont de huidige ventilatorsnelheidsinstelling: laag, middelmatig, hoog of turbo.
- HANDMATIGE AANPASSING VAN VENTILATORSNELHEID** - Tik op het ventilatorpictogram om handmatig de ventilatorsnelheid te selecteren.
- INDICATOR VOOR VERVANGING VAN TRUE HEPA-FILTER** - Het gele en rode lichtje geven aan wanneer het filter moet worden vervangen. Het rode indicatorlichtje signaleert wanneer het filter moet worden vervangen. (Onder normale gebruiksomstandigheden wordt vervanging van het filter om de twaalf maanden aanbevolen.)
- INDICATOR VOOR VERVANGING VAN KOOLSTOFFILTER** - Het gele en rode lichtje geven aan wanneer het filter moet worden vervangen. Het rode indicatorlichtje signaleert wanneer het filter moet worden vervangen. (Onder normale gebruiksomstandigheden wordt vervanging van het filter om de drie maanden aanbevolen.)
- PlasmaTRUE™ TECHNOLOGY** - Creëert een geïoniseerd veld voor het veilig verwijderen van in de lucht aanwezige verontreinigende stoffen.

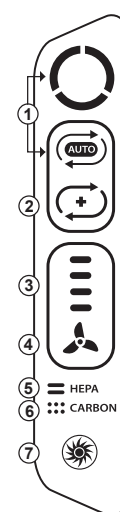

#### AeraSmart™-SENSOR

Indicator voor luchtkwaliteit geeft de kwaliteit van de lucht aan.



Het blauwe niveau geeft aan dat de lucht schoon is.

Het gele niveau geeft aan dat de luchtkwaliteit slecht is.

Het rode niveau geeft aan dat zich een hoog niveau van verontreinigende stoffen in de lucht bevindt.

#### INSTELLINGEN VOOR VENTILATORSNELHEID

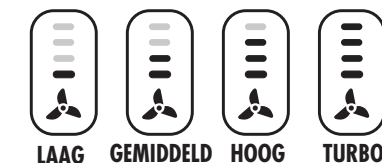

### VEILIGHEIDSLICHTJES/WAARSCHUWING

**WAARSCHUWING:** Volg de instructies in deze handleiding om het risico op elektrische schok, kortsluiting en/of brand te verlagen:

- Het apparaat niet repareren of wijzigen, tenzij dit specifiek in deze handleiding wordt aanbevolen. Alle reparaties moeten door een bevoegde monteur worden uitgevoerd.
- De stekker niet in een stopcontact forceren.
- De stekker niet op enige wijze veranderen. Als de stekker niet in het stopcontact past, moet hij worden omgekeerd. Als hij nog steeds niet past, neemt u contact op met een bevoegde monteur om een goed stopcontact te laten installeren.
- Niet gebruiken als het netsnoer of de stekker beschadigd is, of de aansluiting naar het stopcontact los is.
- Gebruik uitsluitend 220-240 V wisselstroom.
- Het netsnoer niet beschadigen, breken, geforceerd buigen, eraan trekken, verdraaien, samenbinden, coaten, knippen of er zware voorwerpen op plaatsen.
- Regelmatig het stof van de stekker verwijderen. Dit vermindert de kans dat vochtigheid zich kan verzamelen, wat het risico op elektrische schok vergroot.
- Als het netsnoer beschadigd is, moet dit worden vervangen door de fabrikant, diens servicevertegenwoordiger of vergelijkbare bevoegde personen om gevaren te voorkomen.
- Haal de stekker uit het stopcontact voordat u het apparaat gaat reinigen. Bij het verwijderen moet de stekker worden vastgepakt; verwijder hem nooit door aan het netsnoer te trekken.
- Haal de stekker uit het stopcontact als het apparaat niet in gebruik is.
- De stekker niet met natte handen aanraken.
- Niet met het apparaat werken bij gebruik van insecticiden binnenshuis die rook veroorzaken.
- Het apparaat niet met wasbenzine of verfverdunder reinigen. Geen insecticiden op het apparaat sproeien.
- Het apparaat niet in een vochtige omgeving gebruiken of waar het nat kan worden, zoals in een badkamer.
- Steek geen vingers of vreemde voorwerpen in de luchtinlaat of -uitlaat.
- Het apparaat niet in de nabijheid van ontvlambare gassen gebruiken. Niet gebruiken in de buurt van sigaretten, wierook of andere items die vonken voortbrengen.
- Het apparaat verwijderd geen koolmonoxide die door verwarmingsapparaten of andere bronnen wordt uitgestoten.
- De inlaat- of uitlaatopeningen niet blokkeren.
- Niet gebruiken in de nabijheid van hete voorwerpen, zoals een fornuis. Niet gebruiken waar het apparaat met stoom in contact kan komen.
- Het apparaat niet op de zijkant liggend gebruiken.
- Op afstand houden van producten die een olieachtig residu achterlaten, bijvoorbeeld een frituurpan.
- Geen schoonmaakmiddel gebruiken om het apparaat te reinigen.
- Niet zonder filter gebruiken.
- Het True HEPA-filter niet wassen en opnieuw gebruiken.
- Het netsnoer niet onder tapijten door leiden of bedekken met vloerkleedjes.
- Het apparaat bij het verplaatsen altijd aan de hendel optillen.
- Dit apparaat is niet bedoeld voor gebruik door personen (met inbegrip van kinderen) met verminderde lichamelijke, zintuiglijke of geestelijke capaciteiten of met een gebrek aan kennis en ervaring, tenzij dit gebeurt onder toezicht of na instructie van een persoon die verantwoordelijk is voor hun veiligheid.
- Dit apparaat kan worden gebruikt door kinderen van 8 jaar of ouder en door personen met verminderde lichamelijke, zintuiglijke of geestelijke capaciteiten of met een gebrek aan kennis en ervaring, mits dit gebeurt onder toezicht of na instructie met betrekking tot het veilige gebruik van het apparaat en indien de betrokkenen begrijpen welke risico's hieraan verbonden zijn. Kinderen mogen niet met het apparaat spelen. Reiniging en onderhoud door de gebruiker mag alleen door kinderen worden uitgevoerd als een volwassene hierop toezicht houdt.

### OPSTELLING EN WERKING

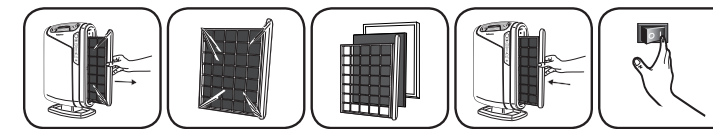

#### OPMERKING: Volg deze instructies voor de beste resultaten

Plaats het apparaat op minstens ½ meter van de wand. Houd het apparaat uit de buurt van plekken waar het tocht. Houd het apparaat uit de buurt van gordijnen aangezien deze de luchtinlaat/-uitlaat kunnen verstoren. Plaats het apparaat op een stabiele ondergrond met een goede luchtcirculatie.

- Verwijder de beschermende laag van het bedieningspaneel.
- Trek de lade naar buiten.
- Verwijder de zak van de filters. Plaats de filters terug in het apparaat.
- Plaats eerst het koolstoffilter en daarna het True HEPA-filter.
- Schuif de lade volledig in het toestel totdat u een klik hoort.
- Steek de stekker in een stopcontact.
- Zet het apparaat aan. Er klinkt een pieptoon.

Gedurende de eerste 4 minuten na het inschakelen van het apparaat knippen de indicatoren terwijl het apparaat de luchtkwaliteit meet.

### VERZORGING EN ONDERHOUD

#### REINIGING:

Reinig het apparaat zoals benodigd door het af te nemen met een droge, zachte doek; voor hardnekkige vlekken gebruikt u een warme, vochtige doek. Gebruik geen vluchtige vloeistoffen zoals benzol, verfverdunder of schuurpoeder, omdat die het oppervlak van het apparaat kunnen beschadigen. Houd het apparaat droog.

#### PROBLEEM OPLOSSEN: Oplossingen voor veelvoorkomende problemen

Neem deze lijst door voordat u om service verzoekt. Deze lijst vermeldt problemen die niet het gevolg zijn van defecte materialen of afwerking.

PROBLEEM:	MOGELIJKE OPLOSSING:
Het apparaat laat rook en geuren in de lucht achter.	Zorg ervoor dat de sensor niet geblokkeerd of verstopt is. Zet het apparaat dichterbij de irriterende geuren. Vervang de filters zoals noodzakelijk.
Het apparaat schijnt geuren voort te brengen.	Vervang de filters zoals noodzakelijk.
Het apparaat maakt een zacht tikkend geluid.	Dit geeft aan dat de PlasmaTRUE™-functie werkt.
Het apparaat stoort de radio- of televisieontvangst.	Omdat dit apparaat RF-energie (radiofrequentie) uitstraalt, stellen wij voor dat u een of meer van de volgende bewerkingen uitvoert: - Verplaats de televisie-/radio-antenne voor een betere ontvangst. - Zet het apparaat op afstand van de desbetreffende televisie/radio. - Steek de stekker van het apparaat in een ander stopcontact dan dat van het televisie-/radiosnoer.
De indicatoren voor het True HEPA- en koolstoffilter blijven oplichten na vervanging van het True HEPA- en/of koolstoffilter.	Voer de instructies voor het resetten van de filterlichtjes in het gedeelte Opstelling en werking opnieuw uit.
Het PlasmaTRUE™-pictogram licht niet op.	Raak het PlasmaTRUE™-pictogram aan en houd het vijf seconden lang vast totdat het apparaat een pieptoon afgeeft.
Het verkeerde filtervervangingslichtje is gereset.	Wanneer onbedoeld een filter wordt gereset, herhaalt u de procedure voor het resetten van het filter in het gedeelte Opstelling en werking binnen 5 minuten na de onbedoelde reset. De filterteller en -indicator gaan terug naar de status voorafgaand aan de reset.

# SVENSKA

## AeraMax™ DX95

Tack för att du har köpt en Fellowes® AeraMax™ luftrenare. Läs igenom denna handbok noga före användning.

### FÖRPACKNINGENS INNEHÅLL

- Fellowes® AeraMax™ luftrenare
- True HEPA-filter med AeraSafe™ antimikrobisk behandling (1 filter)
- Kolfilter (1 filter)
- Användarhandbok

### SPECIFIKATIONER FÖR LUFTRENAREN

AeraMax™ DX95 luftrenare	
Bejäntat utrymme	28 m <sup>2</sup>
Nättaggregat	AC 220-240V/ 50/60 Hz
Effekt	Låg 6 W, turbo 86 W
Fläkthastighet	4 hastighetslägen
Display	Pekskärm
Kontrolltyp	Auto/Manuell/Aera+™
Luftkvalitetssensor	Ja
Filter	1 True HEPA-filter med AeraSafe™ antimikrobisk behandling 1 kolfilter
Rengöringssystem	Kolfilter/True HEPA-filter med AeraSafe™ antimikrobisk behandling/PlasmaTRUE™
CADR	191 rök/ 196 damm/ 188 pollen
Färg	Vit
Filterspecifikationer	
Byte av True HEPA-filter	9287201
Byte av kolfilter	9324201

### SYSTEMET FOUR-STAGE PURIFICATION (4-STEGSRENING)

- KOLFILTER:** Avlägsnar lukter och fångar upp stora luftburna partiklar.
- TRUE HEPA-FILTER:** Fångar upp 99,97 % av partiklar i storlek ned till 0,3 mikromillimeter, inklusive ambrosiapollen och andra allergiframkallande partiklar, virus, bakterier, dammpartiklar, mögel, mjäll från husdjur samt cigaretttrök.
- AeraSafe™ ANTIMIKROBISK BEHANDLING:** Inbyggt skydd mot tillväxt av luftframkallande bakterier, mögel och svamp på True HEPA-filtret.
- PlasmaTRUE™-TEKNIK:** I det slutliga reningsstadiet, skapar Fellowes® PlasmaTRUE™-tekniken ett joniserat fält för att hjälpa till att avlägsna luftburna föroreningar på ett säkert sätt.

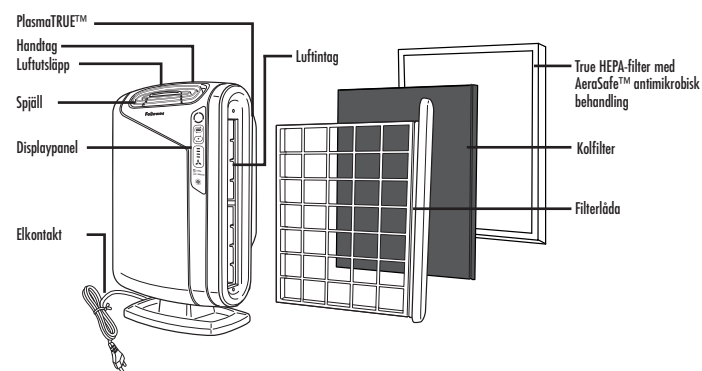

Mer om ersättningsfilter på: [www.fellowes.com](http://www.fellowes.com)

### LUFTRENARENS FUNKTIONER

- ULTRATYST DRIFT:** Denna Fellowes AeraMax™ luftrenare har en fläkt med fyra hastighetslägen och ultratyst drift som passar utmärkt för användning dygnet runt.
- ENKELT UNDERHÅLL:** För optimala prestanda ska True HEPA-filtret bytas ut när HEPA-filterindikatorn har blivit röd, eller ca en gång om året under normala användningsförhållanden. Byt ut kolfiltret när kolfilterindikatorn har blivit röd eller ca var tredje månad.
- AeraSmart™ SENSOR:** Denna luftrenare är utrustad med en luftkvalitetssensor som automatiskt justerar fläktens hastighet för att hålla luften ren. Blå, gula och röda indikatorlampor indikerar hur ren luften är.

- INDIKATORLAMPOR FÖR FILTERBYTTE:** Indikerar när True HEPA-filtret och kolfiltret behöver bytas ut, beroende på användning.
- FYRA HASTIGHETSLÄGEN:** Från LÅG för tyst, energieffektiv drift till TURBO för den mest effektiva rengöringen.
- Aera+™-LÄGE:** Utformat för förhållanden under högallergisäsonger. Ökar luftomsättningen med 50 % jämfört med det låga hastighetsläget, för att avlägsna ännu fler allergiframkallande partiklar från luften.

### DISPLAYPANEL/FUNKTIONER

- AeraSmart™-SENSOR:** Övervakar luftkvaliteten och justerar fläkthastigheten automatiskt för att hålla luften ren. Apparaten är standardinställd till automatisk drift när den först slås på. Återställ från manuell läge till automatisk läge när som helst genom att trycka på AUTO-ikonen.
- Aera+™-LÄGE:** Utformat för förhållanden under högallergisäsonger. Ökar luftomsättningen med 50 % jämfört med det låga hastighetsläget, för att avlägsna ännu fler allergiframkallande partiklar från luften. Växla till Aera+™-läget genom att trycka på ikonen (☺). Återgå till automatisk drift genom att trycka på ikonen (☺) en gång till.
- INDIKATORLAMPOR FÖR FLÄKTHASTIGHET:** Visar aktuellt fläkthastighetsläge: låg, medel- hög eller turbostastighet.
- MANUELL JUSTERING AV FLÄKTHASTIGHET** – Tryck på fläktikonen för att välja hastighet manuellt.
- INDIKATORLAMPOR FÖR BYTTE AV TRUE HEPA-FILTER** – Gul och röd lampa anger när filtret behöver bytas ut. Den röda indikatorlampan signalerar när filtret behöver bytas ut. (Vi rekommenderar att filtret byts ut var 12:e månad vid normal användning.)
- INDIKATORLAMPOR FÖR BYTTE AV KOLFILTER** – Gul och röd lampa indikerar när filtret behöver bytas ut. Den röda indikatorlampan signalerar när filtret behöver bytas ut. (Vi rekommenderar att filtret byts ut var 3:e månad vid normal användning.)
- PlasmaTRUE™-TEKNIK** - Skapar ett joniserat fält för att hjälpa till att avlägsna luftburna föroreningar på ett säkert sätt.

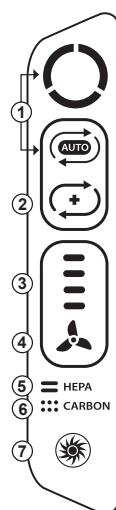

#### AeraSmart™-SENSOR

Indikatorlampa för luftkvalitet som visar luftkvalitetsnivåer.

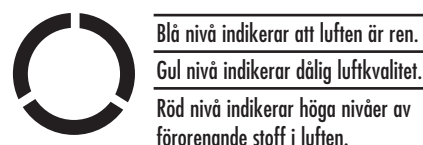

#### FLÄKTHASTIGHETSINSTÄLLNINGAR

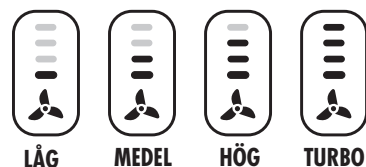

### SÄKERHETSINSTRUKTIONER/VARNING

**VARNING:** Följ instruktionerna i denna handbok för att minska risken för elektriska stötar, kortslutning och/eller eldsvåda:

- Reparera eller modifiera inte apparaten såvida det inte rekommenderas specifikt i denna handbok. Alla reparationer ska utföras av en kvalificerad tekniker.
- Forcera inte i stickkontakten i eluttaget.
- Ändra inte stickkontakten på något sätt. Om stickkontakten inte passar i uttaget, prova att vända på den. Om den fortfarande inte passar, kontakta en behörig tekniker för att installera ett lämpligt uttag.
- Använd inte om elsladden eller stickkontakten är skadad eller om vägguttaget hänger löst.
- Använd endast AC 220-240 V.
- Du får inte skada, bryta, böja med kraft, dra, vrida, bunta ihop, täcka över, klämma ihop eller placera tunga föremål på elsladden.
- Damma av stickkontakten med jämna mellanrum. Detta reducerar risken för ansamling av fukt, som kan öka risken för elektriska stötar.
- Om elkabeln är skadad ska den bytas ut av tillverkaren, serviceombudet eller någon annan behörig person, så att det inte sker några olyckor.
- Dra ut stickkontakten ur eluttaget före rengöring av apparaten. När stickkontakten dras ur ska du gripa tag i själva kontakten, aldrig i sladden.
- Dra ut stickkontakten ur eluttaget när apparaten inte används.
- Hantera inte stickkontakten med våta händer.
- Kör inte apparaten vid användning av rökframkallande insektsmedel inomhus.
- Rengör inte apparaten med bensen eller färgförtunningsmedel. Spruta inte insektsmedel på apparaten.
- Använd inte apparaten i fuktiga utrymmen eller där den kan bli blöt, till exempel i badrum.

- Stick inte i fingrar eller främmande föremål i luftintaget- eller utloppet.
- Använd inte apparaten i närheten av lättantändliga gaser. Använd inte apparaten i närheten av cigaretter, rökelse eller andra gnistbildande artiklar.
- Apparaten avlägsnar inte kolmonoxid som släpps ut från värmesystem eller andra källor.
- Blockera inte till- eller frånluftsöppningar.
- Använd inte i närheten av varma föremål, såsom en ugn. Använd inte på platser där apparaten kan komma i kontakt med ånga.
- Använd inte apparaten stående på sidan.
- Håll apparaten på avstånd från produkter som genererar oljiga restprodukter, till exempel fritöser.
- Använd inte lösningsmedel för att rengöra apparaten.
- Använd inte apparaten utan filter.
- Tvätta inte och återanvänd inte True HEPA-filter.
- Dra inte elsladden under mattor och täck inte heller över den.
- Lyft alltid apparaten i handtaget när den ska flyttas.
- Den här apparaten är inte avsedd att användas av personer (inkl. barn) med reducerad fysisk, sensorisk eller mental förmåga eller som saknar erfarenhet och kunskap, om inte det sker under uppsyn eller om de fått anvisningar om hur de ska använda apparaten av någon som ansvarar för deras säkerhet.
- Apparaten får användas av barn från 8 år och av personer som har nedsatt fysisk, sensorisk eller mental förmåga eller saknar erfarenhet och kunskap, under förutsättning att det sker under uppsikt eller de har fått anvisningar om säker användning av apparaten och förstår riskerna. Låt inte barn leka med apparaten. Barn får inte rengöra eller utföra underhåll på apparaten utan uppsikt.

### INSTALLATION OCH DRIFT

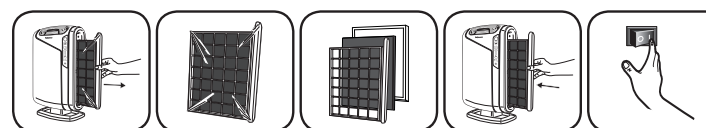

**OBS:** Följ dessa instruktioner för bästa resultat.

Placera apparaten minst 50 cm från väggen. Håll apparaten på avstånd från dragiga områden. Placera inte apparaten i närheten av gardiner eftersom de kan störa till-/frånluftsöppningen. Placera apparaten på ett stabilt underlag med tillfredsställande luftcirkulation.

- Ta av skyddsplasten från kontrollpanelen.
- Dra ut filterlådan.
- Ta bort påsen från filtren. Sätt tillbaka filtren i apparaten.
- Sätt in kolfiltret först och därefter True HEPA-filtret.
- Skjut in filterlådan helt i apparaten tills ett klickljud hörs.
- Koppla in elsladden i ett vägguttag.
- Slå på apparaten. Apparaten avger ett pipljud.

Under de cirka fyra första minuterna efter att apparaten slagits på, kommer indikatorlamporna att blinka medan apparaten mäter luftkvaliteten.

#### FILTERBYTTE:

Indikatorlamporna för filterbyte signalerar när det är dags att byta ut True HEPA-filtret och/eller kolfiltret. Hållbarhetsperioden varierar beroende på antalet användningstimmar och luftkvaliteten. Under normal användning måste de flesta True HEPA-filtren dock bytas ut årligen och kolfiltren var 3:e månad.

Tvätta inte och återanvänd inte True HEPA-filter eller kolfilter – de kommer då inte att fungera effektivt. Använd endast AeraMax™-filter från Fellowes.

**VARNING:** Innan du byter ut ett filter, se till att dra ut kontakten ur vägguttaget.

#### ÅTERSTÄLLNING AV FILTERINDIKATOR:

- Se till att filterlådan är stängd.
- Slå på apparaten.
- Lokalisera filterutbytesikonen på displaypanelen.
- Tryck och håll knappen intryckt under tre sekunder. HEPA-filterikonen blinkar med gult ljus. Tryck på filterikonen för att växla mellan HEPA- och kolfiltret.
- När önskat filter lyser ska du trycka och hålla under tre sekunder. Ett kort pipljud hörs och indikatorlamporna ska släckas. Upprepa processen för varje filter efter behov.



### SKÖTSEL OCH UNDERHÅLL

#### RENGÖRING:

Rengör apparaten vid behov genom att torka av den med en torr, mjuk torkduk. Vid envisa fläckar, använd en varm, fuktig torkduk. Använd inte flyktiga ämnen såsom bensen, förtunningsmedel eller rengöringsmedel i pulverform, eftersom de kan skada apparatens yta. Håll apparaten torr.

#### FELSÖKNING: Lösningar på vanliga problem

Titta igenom listan innan du ringer för service. Denna lista tar upp de problem som inte är ett resultat av material- och tillverkningsdefekter.

PROBLEM:	MÖJLIG ÅTGÄRD:
Apparaten lämnar kvar rök och lukter i luften.	Säkerställ att sensorn inte är blockerad eller tilltäppt. Flytta apparaten närmare de störande lukterna. Byt filtren enligt behov.
Apparaten verkar framkalla lukter.	Byt filtren enligt behov.
Apparaten avger ett svagt tickande ljud.	Detta indikerar att PlasmaTRUE™-funktionen fungerar.
Apparaten stör radio- eller TV-mottagning.	Eftersom denna apparat utstrålar radiofrekvensenergi, föreslår vi att du testar en eller flera av följande åtgärder: - Justera tv-/radioantennen för bättre mottagning. - Flytta apparaten bort från den påverkade tv-/radioapparaten. - Koppla in apparatens elsladd i ett annat eluttag än det som tv:ns/radions elsladd är ansluten till.
True HEPA- och kolfilterindikatorlamporna förblir tända efter att True HEPA- och/eller kolfiltren har bytts ut.	Upprepa återställningen av filterindikatorerna enligt instruktionerna i avsnittet Installation och drift.
PlasmaTRUE™-ikonen tänds inte.	Tryck och håll på PlasmaTRUE™-ikonen under fem sekunder, tills apparaten avger ett pipljud.
Fel filterutbytesindikator återställdes.	I händelse av oavsiktlig filteråterställning ska du upprepa filteråterställningsproceduren i avsnittet Installation och drift inom fem minuter efter den oavsiktliga återställningen. Filterräknaren och -indikatorn återgår till den status som föregick återställningen.



# DANSK

## AeraMax™ DX95

Tak fordi du købte en Fellowes® AeraMax™-luftrenser. Læs denne manual omhyggeligt for brug.

### PAKKEN INDEHOLDER

- Fellowes® AeraMax™-luftrenser
- True HEPA-filtre med AeraSafe™ antimikrobiel behandling (1 filter)
- Kulstoffilter (1 filter)
- Brugermanual

### SPECIFIKATIONER FOR LUFTRENSER

AeraMax™ DX95-luftrenser	
Renser rum op til	28 m <sup>2</sup>
Strømforsyning	100-240 V/50/60 Hz
Effektforbrug	Lav 6 W, Turbo 86W
Ventilatorhastighed	4-trins
Skærm	Berøringskærm
Kontroltype	Automatisk/manual/Aera+™
Lufkvalitetssensor	Ja
Filtre	1 HEPA-filter med AeraSafe™ antimikrobiel behandling 1 kulstoffilter
Rensningssystem	Kulstoffilter/True HEPA-filter med AeraSafe™ antimikrobiel behandling/PlasmaTRUE™
CADR	191 røg/196 støv/188 pollen
Farve	Hvid
Specifikationer for filter	
True HEPA-filter til udskiftning	9287201
Kulstoffilter til udskiftning	9324201

Gå til [www.fellowes.com](http://www.fellowes.com) ang. udskiftningsfiltre.

### LUFTRENSERENS FUNKTIONER

- SÆRDELES STØJSVAG BRUG:** Denne Fellowes AeraMax™-luftrenser har en firetrins blæser med særdeles støjsvag brug, som er ideel til brug døgnet rundt.
- NEM VEDLIGEHOLDSELSE:** For optimal ydeevne skal HEPA-filtret udskiftes, når HEPA-filtret-indikatoren lyser rødt, eller ca. årligt under normale driftsforhold. Skift kulstoffiltret, når kulstoffilter-indikatoren lyser rødt, eller ca. hver 3. måned.
- AeraSmart™-SENSOR:** Denne luftrenser er udstyret med en luftkvalitetssensor, som automatisk justerer blæserhastigheden for at holde luften renset. Blå, gule og røde lamper indikerer luftens renhed.

### DISPLAYPANEL/FUNKTIONER

- AeraSmart™-SENSOR:** Overvåger luftkvaliteten og justerer automatisk blæserhastigheden for holde luften renset. Enheden er indstillet til som standard at starte automatisk funktion, når den tændes. I manuel funktion kan der til hver en tid skiftes til automatisk funktion ved at trykke på auto-ikonet.
- Aera+™-funktion:** Beregnet til forhold under allergihøjsæson. Forhøjer luftudskiftningen med 50% sammenlignet med lav blæserindstilling for at fjerne endnu flere allergener fra luften. Skift til Aera+™-funktion ved at trykke på ikonet ( ). Tryk på ikonet ( ) igen for at slå funktionen fra og vende tilbage til automatisk funktion.
- INDIKATOR TIL BLÆSERHASTIGHED:** Viser den aktuelle blæserhastighed: lav, middel eller turbo hastighed.
- MANUEL JUSTERING AF BLÆSERHASTIGHED** – Tryk på blæserikonet for at vælge blæserhastigheden manuelt.
- INDIKATOR TIL UDSKIFTNING AF HEPA-FILTER** – Gule og røde lamper angiver, når filtret skal udskiftes. Den røde indikatorlampe angiver, når filtret skal udskiftes. (Det anbefales at udskifte filtret årligt under normale driftsforhold).
- INDIKATOR TIL UDSKIFTNING AF KULSTOFFILTER** – Gule og røde lamper angiver, når filtret skal udskiftes. Den røde indikatorlampe angiver, når filtret skal udskiftes. (Det anbefales at udskifte filtret hver 3. måned under normale driftsforhold).
- PlasmaTRUE™-TEKNOLOGI** – Danner et ioniseret felt, der hjælper med at fjerne luftbårne forureningskilder på en sikker måde.

### FIRETRINS RENSNINGSSYSTEM

- KULSTOFFILTER:** Fjerner lugte og indfanger store luftbårne partikler.
- TRUE HEPA-FILTER:** Indfanger 99,97 % partikler, helt ned til 0,3 mikroner, herunder ambrosie og andre allergener, vira, bakterier, støvmider, skimmelsporer, skæl fra kæledyr og cigaretrøg.
- AeraSafe™ ANTIMIKROBIEL BEHANDLING:** Indbygget beskyttelse fra lugtvækst, som er årsag til bakterier, mug og svampevækst på HEPA-filtret.
- PlasmaTRUE™ TEKNOLOGI:** I den afsluttende rensning danner Fellowes® PlasmaTRUE™ teknologi et ioniseret felt, der hjælper med at fjerne luftbårne forureningskilder på en sikker måde.

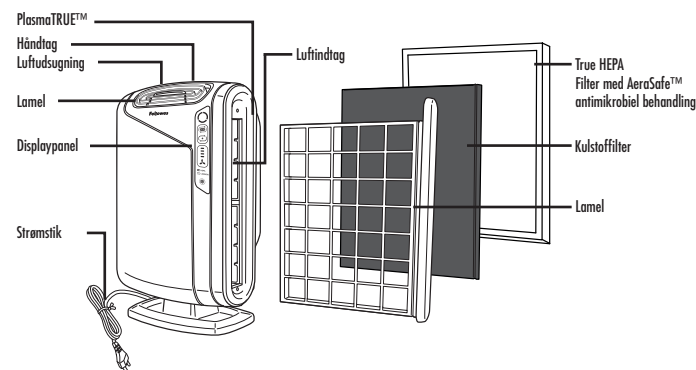

- INDIKATORLAMPER TIL UDSKIFTNING AF FILTER:** Angiver, hvornår HEPA- og kulstoffiltret skal udskiftes, afhængig af brug.
- FIRETRINS HASTIGHEDSINDSTILLING:** Fra LAV til støjsvag, energieffektiv drift til TURBO til den mest effektive rensning.
- Aera+™-FUNKTION:** Beregnet til forhold under allergihøjsæson. Forhøjer luftudskiftningen med 50% sammenlignet med lav blæserindstilling for at fjerne endnu flere allergener fra luften.

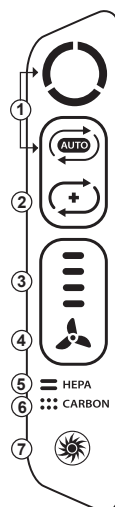

#### AeraSmart™-SENSOR

Luftkvalitetssensor viser luftkvalitetens niveauer.

	Blåt niveau angiver, at luften er ren.
	Gult niveau angiver, at luftkvaliteten er dårlig.
	Rødt niveau angiver et højt niveau af forureningskilder i luften.

#### INDSTILLINGER TIL BLÆSERHASTIGHED

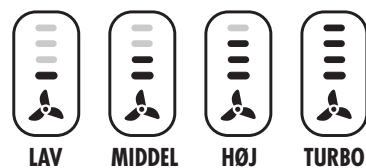

### SIKKERHEDSVEJLEDNING/ADVARSEL

**ADVARSEL:** Følg vejledningen i denne manual for at mindske faren for elektrisk stød, kortslutning og/eller brand:

- Enheden må ikke repareres eller modificeres, medmindre det specificeret er anbefalet i manualen. Alle reparationer bør udføres af en kvalificeret tekniker.
- Tving ikke stikket ind i en stikkontakt.
- Stikket må ikke ændres på nogen måde. Vend stikket om, hvis det ikke passer ind i stikkontakten. Kontakt en kvalificeret elektriker for at montere den rigtige stikkontakt, hvis stikket ikke passer.
- Brug ikke, hvis ledningen eller stikket er beskadiget, eller hvis forbindelsen til stikkontakten er løs.
- Brug kun 220-240 V vekselstrøm.
- Vær forsigtig med ikke at beskadige, knække, bukke kraftfuldt, trække i, dreje, samle, tildække, klemme eller stille tunge genstande oven på ledningen.
- Fjern regelmæssigt støv fra stikkontakten. Det vil formindske risikoen for ophobning af fugtighed, hvilket kan øge risikoen for elektrisk stød.
- Hvis ledningen, der medfølger, bliver beskadiget, skal den udskiftes af producenten, dennes serviceforhandler eller lignende kvalificeret personale for at undgå fare.
- Tag strømstikket ud af stikkontakten før enheden rengøres. Tag fat i selve stikket, når det tages ud, aldrig ledningen.
- Tag stikket ud af stikkontakten, når enheden ikke er i brug.
- Tag ikke fat i ledningen med våde hænder.
- Brug ikke enheden ved brug af indendørs røgudviklende insektbekæmpelsesmidler.
- Enheden må ikke rengøres med benzen eller farvefortynder. Sprøjt ikke insektbekæmpelsesmidler på enheden.
- Brug ikke enheden, hvor der er fugtigt, eller hvor enheden måske bliver våd, såsom i et badeværelse.
- Kom ikke fingre eller fremmedlegemer ind i luftindtaget eller udsugningen.
- Brug ikke enheden i nærheden af brandfarlige luftarter. Brug ikke i nærheden af cigaretter, røgelse eller andre gnistdannende elementer.
- Enheden fjerner ikke kulilte, der er emitteret fra varmeanlæg eller andre kilder.
- Blokér ikke indtaget eller udsugningsåbninger.
- Brug ikke i nærheden af varme elementer, såsom et komfur. Brug ikke, hvor enheden kan komme i kontakt med damp.
- Brug ikke enheden på dens side.
- Hold væk fra produkter, som genererer olieholdigt bundfald, såsom et fritureapparat.
- Du må ikke bruge rengøringsmidler til at rengøre enheden.
- Brug ikke uden et filter.
- Vask og genbrug ikke True HEPA-filtret.
- Læg ikke ledningen under gulvtæpper og tildæk den ikke med tæpper.
- Løft altid maskinen med håndtaget, når den flyttes.
- Dette apparat er ikke beregnet til anvendelse af personer (herunder børn) med nedsatte fysiske, føle- eller mentale evner eller manglende erfaring eller viden, medmindre de er under opsyn eller har fået anvisninger i sikker brug af apparatet af en person, som er ansvarlig for deres sikkerhed.
- Dette apparat kan anvendes af børn over 8 år og af personer med nedsatte fysiske, føle- eller mentale evner eller manglende erfaring eller viden, såfremt de er under opsyn eller har fået anvisninger i sikker brug af apparatet og forstår farene. Børn må ikke lege med apparatet. Må ikke rengøres eller vedligeholdes af børn, der ikke er under opsyn.

### OPSÆTNING OG BETJENING

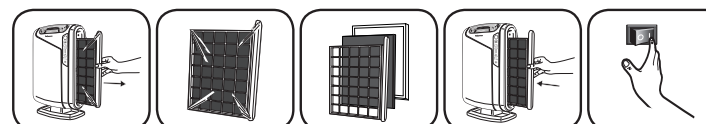

#### BEMÆRK: Følg disse anvisninger for at få de bedste resultater

Placer enheden mindst ½ meter fra væggen. Hold enheden væk fra utætte områder. Hold gardiner væk fra enheden, da de kan være forstyrrende for luftindtag-/udsugning. Placer enheden på en stabil overflade med rigelig luftcirkulation.

- Fjern den beskyttende film fra kontrolpanelet.
- Træk skuffen ud.
- Tag filtrene ud af posen. Anbring filtrene i enheden igen.
- Sæt først kulstoffiltret i og derefter True HEPA-filtret.
- Sæt skuffen helt ind i enheden, til der høres et klik.
- Sæt ledningen i en stikkontakt.
- Tænd for enheden. Enheden bipper.

Indikatorerne blinker, mens enheden måler luftkvaliteten i ca. de første 4 minutter efter der er tændt for enheden.

### OPBEVARING OG VEDLIGEHOLDSELSE

#### RENGØRING:

Rengør enheden efter behov ved at tørre med en tør, blød klud. Brug en varm, fugtig klud til genstridige pletter. Brug ikke flygtige væsker, såsom benzen, farvefortynder eller skurepulver, da det kan beskadige enhedens overflade. Hold enheden tør.

#### FEJLFINDING Løsninger til almindelige problemer

Gennemse denne liste, før du ringer efter service. Listen omhandler problemer, som ikke er resultatet af defekte materialer eller fabriktionsfejl.

PROBLEM:	MULIG LØSNING:
Enheden efterlader røg og lugtgener i luften.	Sørg for, at sensoren ikke er blokeret eller tilstoppet. Flyt enheden tættere på luftgenerne. Udskift filtrene efter behov.
Enheden forekommer at producere lugtgener.	Udskift filtrene efter behov.
Enheden laver en svag tikkende lyd.	Dette indikerer, at PlasmaTRUE™-funktionen virker.
Enheden forstyrrer radio- eller tv-modtagelse.	Da denne enhed udstråler radiofrekvensenergi, foreslår vi, at du prøver et eller flere af følgende forslag: <ul style="list-style-type: none"> <li>Justér tv-/radioantennen for bedre modtagelse.</li> <li>Flyt enheden væk fra det tv eller den radio, som er påvirket.</li> <li>Sæt enhedens strømledning i en stikkontakt, hvor tv's eller radioens strømledning er sat i.</li> </ul>
HEPA- og kulstoffiltrens indikatorer forbliver tændt efter udskiftning af HEPA- og/eller kulstof-filtret.	Gentag vejledningen til nulstilling af filterlampen fra afsnittet Opsætning og drift.
Ikonet PlasmaTRUE™ er ikke oplyst.	Tryk og hold på ikonet PlasmaTRUE™ i fem sekunder, til enheden bipper.
Den forkerte indikatorlampe til udskiftning af filter blev nulstillet.	I tilfælde af en utilsigtet filter-nulstilling, gentages filter-nulstillingsproceduren fra afsnittet Opsætning og drift inden for 5 minutter efter den utilsigtede nulstilling. Filtertælleren og indikatoren vender tilbage til status før nulstillingen.

# SUOMI

## AeraMax™ DX95

Kiitos, että hankit Fellowes® AeraMax™ -ilmanpuhdistimen. Lue tämä opas huolellisesti ennen käyttöä.

### PAKKAUKSEN SISÄLTÖ

- Fellowes® AeraMax™ -ilmanpuhdistin
- Hiilisuodatin (1 suodatin)
- True HEPA -suodatin, jossa AeraSafe™ antimikrobikäsittely (1 suodatin)
- Käyttöopas

### ILMANPUHDISTIMEN TEKNISET TIEDOT

AeraMax™ DX95 -ilmanpuhdistin	
Kattavuusalue	28 m <sup>2</sup>
Virransyöttö	Vaihtovirta, 220–240 V / 50/60 Hz
Tehotaso	Matala 6 W, Turbo 86W
Tuulettimen nopeus	4 nopeutta
Näyttö	Kosketusnäyttö
Säädintyyppi	Automaattinen/Manuaalinen/Aera+™
Ilmanlaadun tunnistin	On
Suodattimet	1 True HEPA -suodatin, jossa AeraSafe™-antimikrobikäsittely 1 hiilisuodatin
Puhdistusjärjestelmä	Hiilisuodatin / True HEPA -suodatin, jossa AeraSafe™-antimikrobikäsittely/ PlasmaTRUE™
CADR	191 savu / 196 pöly / 188 siitepöly
Väri	Valkoinen
Suodattimen tekniset tiedot	
True HEPA -vaihtosuodatin	9287201
Hiilisuodattimen vaihtosuodatin	9324201



Voit tilata vaihtosuodattimia vierailemalla osoitteessa [www.fellowes.com](http://www.fellowes.com)

### ILMANPUHDISTIMEN OMINAISUUDET

- ERITTÄIN HILJAINEN KÄYNTI:** Tässä Fellowes AeraMax™ -ilmanpuhdistimessa on nelinopeuksinen tuuletin, joka soveltuu ympärivuorokautiseen käyttöön erittäin hiljaisen käyntinsä vuoksi.
- HELPPO HUOLTAA:** Saat parhaan suorituskyvyn vaihtamalla True HEPA -suodattimen, kun HEPA-suodattimen merkivalo on muuttunut punaiseksi, tai noin 12 kuukauden kuluttua normaalissa käytössä. Vaihda hiilisuodatin, kun hiilisuodattimen merkivalo on muuttunut punaiseksi, tai noin 3 kuukauden välein.
- AeraSmart™-TUNNISTIN:** Tässä ilmanpuhdistimessa on ilman laadun tunnistin, joka säätää tuulettimen nopeuden automaattisesti varmistaen ilman puhtautta. Sininen, keltainen ja punainen valo ilmaisevat ilman puhtautta.

- VAIHTOSUODATTIMEN MERKKIVALOT:** Ilmaisevat, milloin True HEPA -suodatin ja hiilisuodatin on vaihdettava, käytöstä riippuen.
- NELJÄ NOPEUSASETUSTA:** Hiljaisesta ja energiatehokkaasta MATALA-asetuksesta tehokkaimpaan TURBO-puhdistusasetukseen.
- Aera+™-TILA:** Suunniteltu eniten allergioita aiheuttavan vuodenajan olosuhteisiin. Parantaa ilman kiertonopeutta 50 % verrattuna tuulettimen matalaan nopeustilaan ja poistaa huoneilmastasi entistä enemmän allergiaa aiheuttavia aineita.

### NÄYTTÖPANEELI/TOIMINNOT

- AeraSmart™-TUNNISTIN:** Tarkkaile ilmanlaadun ja pitää ilman puhtautta säätämällä tuulettimen nopeuden automaattisesti. Laitteen oletusasetuksena on automaattinen käynti, kun siihen kytketään virta ensimmäisen kerran. Voit siirtyä manuaalisesta käytöstä takaisin automaattiseen milloin tahansa painamalla automaattisen toiminnon painiketta.
- Aera+™-TILA:** Suunniteltu eniten allergioita aiheuttavan vuodenajan olosuhteisiin. Parantaa ilman kiertonopeutta 50 % verrattuna tuulettimen matalaan nopeustilaan ja poistaa huoneilmastasi entistä enemmän allergiaa aiheuttavia aineita. Siirry Aera+™-tilaan painamalla -kuvaketta. Palaa takaisin automaattiseen toimintoon painamalla -kuvaketta, mikä kytkee tilan pois päältä.
- TUULETTIMEN NOPEUDEN ILMAISIN:** Näyttää tuulettimen nykyisen nopeusasetuksen: matala, keskitasoinen, korkea tai turbo.
- MANUAALINEN TUULETTIMEN NOPEUDEN SÄÄTÖ** – Valitse tuulettimen nopeus manuaalisesti napauttamalla tuulettimen kuvaketta.
- TRUE HEPA -SUODATTIMEN VAIHTOILMAISIN** – Keltainen ja punainen merkivalo ilmaisevat, milloin suodatin on vaihdettava. Punainen merkivalo ilmoittaa, kun suodatin on vaihdettava. (Suosittelemme suodattimen vaihtamista 12 kuukauden välein normaalissa käytössä.)
- HIILISUODATTIMEN VAIHTOILMAISIN** – Keltainen ja punainen merkivalo ilmaisevat, milloin suodatin on vaihdettava. Punainen merkivalo ilmoittaa, kun suodatin on vaihdettava. (Suosittelemme suodattimen vaihtamista kolmen kuukauden välein normaalissa käytössä.)
- PlasmaTRUE™-TEKNIikka** – Luo ionisoidun kentän, joka auttaa poistamaan ilman epäpuhtauksia turvallisesti.

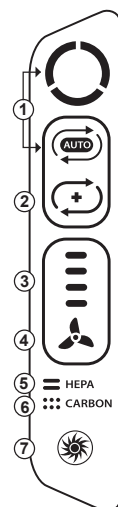

#### AeraSmart™-TUNNISTIN

Ilman laadun ilmaisin näyttää ilman laatutason.



- Sininen taso ilmoittaa ilman olevan puhdasta.
- Keltainen taso ilmoittaa huonosta ilmanlaadusta.
- Punainen taso ilmoittaa, että ilmassa on paljon saasteaineita.

#### TUULETTIMEN NOPEUSASETUKSET



MATALA KESKITASO KORKEA TURBO

### NELIVAIHEINEN PUHDISTUSJÄRJESTELMÄ

- HIILISUODATIN:** Poistaa hajut ja vangitsee ilman mukana kulkeutuvat suuret hiukkaset.
- TRUE HEPA -SUODATIN:** Vangitsee 99,97 % jopa 0,3 mikronin kokoisista hiukkasista, mukaan lukien tuoksut ja muut allergioita aiheuttavat ainekset, virukset, bakteerit, pölypunkit, homeitiöt, lemmikkien hilseen ja tupakansavun.
- AeraSafe™-ANTIMIKROBIKÄSITTELY:** True HEPA -suodattimessa on sisäänrakennettu suoja hajuja aiheuttavista bakteereista, homeista ja sienistä vastaan.
- PlasmaTRUE™-TEKNIikka:** Puhdistuksen viimeisessä vaiheessa Fellowes® PlasmaTRUE™-tekniikka luo ionisoidun kentän, joka poistaa tehokkaasti ilman mukana kantautuvat saasteaineet.

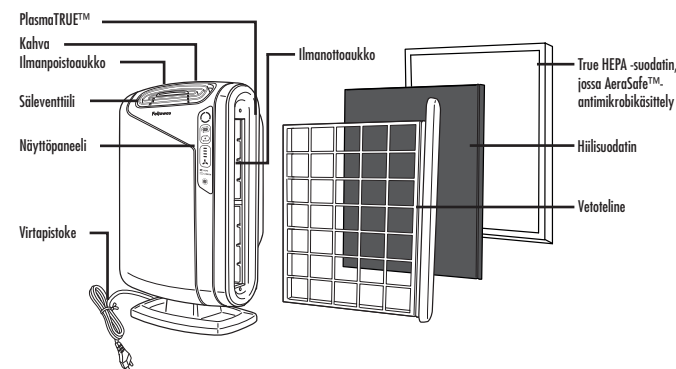

### TURVALLISUUSOHJEET JA VAROITUS

**VAROITUS:** Noudata tämän oppaan ohjeita vähentääksesi sähköiskun, oikosulun ja tulipalon vaaraa:

- Älä korjaa tai muunna laitetta, ellei käyttöoppaassa erityisesti suositella toimimaan niin. Vain pätevä teknikko saa suorittaa korjaustoimenpiteitä.
- Älä työnnä pistoketta väkisin pistorasiaan.
- Älä muunna pistoketta millään tavalla. Jos pistoke ei sovi pistorasiaan, käännä se toisinpäin. Jos se ei siliikään sovi, ota yhteyttä pätevään teknikkoon, joka voi asentaa toimivan pistorasian.
- Älä käytä laitetta, jos sen virtajohto tai pistoke on vahingoittunut tai jos se istuu löyhästi pistorasiassa.
- Käytä vain 220–240 V:n vaihtovirtaa.
- Älä vahingoita, riko, taivuta väkisin, vedä, väännä, kierrä, päällystä tai purista virtajohtoa äläkä aseta sen päälle painavia esineitä.
- Pyyhi pöly säännöllisesti pistokkeesta. Tämä alentaa kosteuden kerääntymisen mahdollisuutta, sillä kosteus lisää sähköiskun vaaraa.
- Jos virtajohto on vaurioitunut, valmistajan, valmistajan valtuuttaman huoltajan tai vastaavan pätevän tahon on vaihdettava se vaaran välttämiseksi.
- Poista pistoke pistorasiasta ennen kuin puhdistat laitteen. Irrota pistoke pitämällä kiinni itse pistokkeesta, älä koskaan vedä johdosta.
- Irrota pistoke pistorasiasta, kun laite ei ole käytössä.
- Älä käsittele pistoketta märin käsin.
- Älä käytä laitetta käyttäessäsi sisätiloihin tarkoitettuja savuavia hyönteismyrkkyjä.
- Älä puhdistaa laitetta benseenillä tai ohenteilla. Älä suihkuta laitetta hyönteismyrkkyillä.
- Älä käytä laitetta kosteissa olosuhteissa tai paikoissa, joissa se voi kastua, esimerkiksi kylpyhuoneessa.

- Älä työnnä sormia tai vieraita esineitä ilmanotto- tai ilmanpoistoaukoihin.
- Älä käytä laitetta herkästi syttyvien kaasujen läheisyydessä. Älä käytä savukkeiden, suitsukkeiden tai muiden kipinöitä aiheuttavien esineiden läheisyydessä.
- Laite ei poista lämmityslaitteiden tai muiden lähteiden tuottamaa hiilimonoksidia.
- Älä tuki ilmanotto- tai ilmanpoistoaukkoja.
- Älä käytä kuumien esineiden, kuten uunien läheisyydessä. Älä käytä paikoissa, joissa laite voi joutua kosketuksiin höyryn kanssa.
- Älä käytä laitetta sen ollessa kyljellään.
- Pidä laite kaukana öljyisiä jämiä tuottavista esineistä, kuten oppaistimista.
- Älä käytä pesuaineita laitteen puhdistamiseen.
- Älä käytä laitetta ilman suodattimia.
- Älä pese True HEPA -suodatinta tai käytä sitä uudelleen.
- Älä aseta virtajohtoa mattojen alle äläkä peitä sitä pikkomatalla.
- Siirrä laitetta ainoastaan kahvasta nostamalla.
- Tätä laitetta ei ole tarkoitettu sellaisten henkilöiden (lapset mukaan lukien) käytettäväksi, joilla on alentuneet fyysiset, aistinvaraiset tai henkiset kyvyt, tai joilla ei ole kokemusta tai tietoa, ellei heidän turvallisuudestaan vastaava henkilö valvo ja ohjeista heitä laitteen käyttöön.
- Tätä laitetta voivat käyttää yli 8-vuotiaat lapset ja henkilöt, joiden fyysiset, aistinvaraiset tai henkiset kyvyt tai kokemukset ja tiedot ovat tavanomaista heikkomat, jos heitä on opastettu laitteen turvalliseen käyttöön ja jos he ymmärtävät siihen liittyvät vaaratekiöt. Lapset eivät saa leikkiä laitteella. Lapset eivät saa puhdistaa tai huoltaa laitetta ilman valvontaa.

### ASENNUS JA KÄYTTÖ

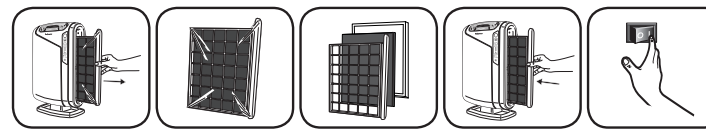

**HUOM:** saat parhaat tulokset noudattamalla näitä ohjeita

Sijoita laite vähintään ½ metrin etäisyydelle seinästä. Pidä laite poissa vetoisilta alueilta. Pidä verhot kaukana laitteesta, sillä ne saattavat tukkia ilmanotto- tai ilmanpoistoaukot. Sijoita laite vakaalle pinnalle, jossa ilma kiertää hyvin.

- Poista suojamuovi ohjauspaneelistä.
- Vedä vetoteline pois laitteesta.
- Poista suodattimet pakkauksistaan. Aseta suodattimet laitteeseen.
- Aseta hiilisuodatin ensin ja True HEPA -suodatin sen jälkeen.
- Työnnä vetotelinettä takaisin paikalleen, kunnes kuulet naksahduksen.
- Liitä virtajohto pistorasiaan.
- Kytke laitteeseen virta. Laitteesta kuuluu merkkiääni. Kun käynnistät laitteen, merkivalot välkyvät noin 4 minuutin ajan laitteen mitassa ilman laatua.

#### SUODATTIMEN VAIHTAMINEN:

Suodattimen vaihdon merkivalot ilmoittavat, kun True HEPA -suodatin ja/tai hiilisuodatin tulee vaihtaa. Vaihdeväli riippuu käyttötunneista ja ilman laadusta. Normaalikäytössä useimmat True HEPA -suodattimet tulee vaihtaa vuosittain ja hiilisuodattimet kolmen kuukauden välein.

Älä pese tai käytä True HEPA- tai hiilisuodattimia uudelleen – ne eivät toimi tehokkaasti. Käytä vain Fellowes-merkkisiä AeraMax™-vaihtosuodattimia.

**VAROITUS:** Varmista ennen suodattimien vaihtamista, että olet irrottanut virtajohdon pistorasiasta.

#### SUODATTIMEN MERKKIVALON NOLLAUS:

- Varmista, että vetoteline on suljettu.
- Kytke laitteeseen virta.
- Etsi suodattimen vaihtokuvake näyttöpaneelistä.
- Pidä suodattimen vaihtokuvaketta alapainettuna 3 sekunnin ajan. HEPA-suodattimen kuvake välkyttyä keltaisena. Vaihda HEPA- ja hiilisuodattimen välillä koskettamalla suodattimen kuvakealuetta.
- Kun haluttuun suodattimeen sytty valo, pidä kuvaketta alapainettuna 3 sekunnin ajan. Laitteesta kuuluu lyhyt merkkiääni, jonka jälkeen valo sammuu. Toista toimenpiteet tarvittaessa muiden suodattimien kohdalla.



### KUNNOSSAPITO JA HUOLTO

#### PUHDISTUS:

Pyyhi laite tarvittaessa kuivalla ja pehmeällä rätillä. Poista tahrat lämpimällä ja kostealla rätillä. Älä käytä haihtuvia nesteitä, kuten benseeniä, ohenteita tai hankausjauhetta, sillä ne voivat vahingoittaa laitteen pintaa. Pidä laite kuivana.

#### VIANMÄÄRITYS: Ratkaisuja yleisimpiin ongelmiin

Lue tämä luettelo, ennen kuin soitat huoltopalveluun. Tämä luettelo kattaa muista syistä kuin viallisista materiaaleista tai valmistusvirheistä johtuvat ongelmat.

ONGELMA:	MAHDOLLINEN RATKAISU:
Laitteesta lähtee savua ja hajua.	Varmista, ettei tunnistin ole peitetty tai tukossa. Siirrä laite lähemmäksi hajua. Vaihda suodattimet tarvittaessa.
Laitteesta tuntuu lähtevän hajua.	Vaihda suodattimet tarvittaessa.
Laitteesta kuuluu hiljainen tikittävä ääni.	Tämä tarkoittaa, että PlasmaTRUE™-ominaisuus toimii.
Laite häiritsee radio- tai televisiosignaalia.	Koska tässä laitteessa käytetään radiotaajuusenergiaa, suosittelemme kokeilemaan yhtä tai useampaa seuraavista vaihtoehtoja: - Paranna kuuluvuutta tai näkyvyyttä säätämällä television tai radion antennia. - Siirrä laite kauemmas kyseisestä televisiosta tai radiosta. - Liitä laitteen virtajohto toiseen pistorasiaan kuin television tai radion virtajohto.
True HEPA- ja hiilisuodattimien merkivalot pysyvät valaistuna vaihdettuasi True HEPA- ja/tai hiilisuodattimen.	Toista Asennus ja käyttö -kohdassa olevat suodattimen valojen nollausohjeet.
PlasmaTRUE™-kuvakkeeseen ei syty valoa.	Pidä PlasmaTRUE™-kuvaketta alapainettuna viiden sekunnin ajan, kunnes laitteesta kuuluu merkkiääni.
Väärän suodattimen vaihtovallo nollautui.	Jos nollat suodattimen vahingossa, toista Asennus ja käyttö -kohdassa olevat suodattimen nollausohjeet 5 minuutin kuluessa vahingossa tapahtuneesta nollauksesta. Suodattimen laskin ja merkivalo palaavat nollauksesta edeltäneeseen tilaan.



# NORSK

## AeraMax™ DX95

Takk for at du kjøpte en Fellowes® AeraMax™ luftrensere. Les denne bruksanvisningen nøye for du tar i bruk enheten.

### PAKKENS INNHOLD

- Fellowes® AeraMax™ Luftrensere
- True HEPA-filte med AeraSafe™ Antimikrobiell behandling (1 filter)
- Kullfilter (1 filter)
- Bruksanvisning

### LUFTRENSERENS SPESIFIKASJONER

AeraMax™ DX95 Luftrensere	
Område-dekning	28 m <sup>2</sup>
Strømforsyning	AC 220–240 V / 50/60 Hz
Oppgitt effekt	Lav 6 W, Turbo 86 W
Viftehastighet	4 hastigheter
Skjerm	Berørings-skjerm
Kontrolltype	Auto/Manual/Aera+™
Luftkvalitetssensor	Ja
Filtre	1 True HEPA-filte med AeraSafe™ antimikrobiell behandling 1 kullfilter
Rengjøringsystem	Kullfilter/True HEPA-filte med AeraSafe™ antimikrobiell behandling/PlasmaTRUE™
CADR	191 røyk/196 støv/188 pollen
Farge	Hvit
Filterspesifikasjoner	
Bytte av True HEPA-filte	9287201
Bytte av kullfilter	9324201



For erstatningsfiltre, gå til: [www.fellowes.com](http://www.fellowes.com)

### LUFTRENSERENS FUNKSJONER

- ULTRASTILLE DRIFT:** Denne Fellowes AeraMax™-luftrenseren har en fire-trinns vifte med ultra-stillestående drift som er ideell for 24 timers bruk.
- ENKELT VEDLIKEHOLD:** For optimal ytelse, bytt ut True HEPA-filte når HEPA-filteindikatoren endres til rød, eller omtrent hver 12. måned under normale bruksforhold. Bytt kullfilteret når kullfilterindikatoren endres til rød eller ca hver 3. måned.
- AeraSmart™-SENSOR:** Denne luftrenseren er utstyrt med en luftkvalitetssensor som automatisk justerer viftehastigheten for å holde luften rensert. Blå, gule og røde lys indikerer renheten i luften din.

- INDIKATORLYS FOR BYTTE AV FILTER:** Indikerer når du må bytte True HEPA-filte og kullfilter, avhengig av bruk.
- FIRE-TRINNS INNSTILLING:** Fra LAV til stille, energieffektiv drift for TURBO for den mest effektive rensingen.
- Aera+™-MODUS:** Designet for forholdene under topp allergisegang. Øker luftens omsetningshastighet med 50 % sammenlignet med lav vifteinstillingsmodus for å fjerne enda flere allergener fra luften.

### SKJERMPANEL/FUNKSJONER

- AeraSmart™-SENSOR:** Overvåker luftkvaliteten og justerer automatisk viftehastigheten for å holde luften din ren. Enheten er satt som standard til automatisk drift når den slås på for første gang. Hvis du er i manuell modus, kan du gå tilbake til automatisk når som helst ved å trykke på auto-ikonet.
- Aera+™-MODUS:** Designet for forholdene under topp allergisegang. Øker luftens omsetningshastighet med 50 % sammenlignet med lav vifteinstillingsmodus for å fjerne enda flere allergener fra luften. Bytt til Aera+™-modus ved å trykke på -ikonet. For å gå tilbake til automatisk drift, trykk på -ikonet en gang til for å slå av.
- VIFTEHASTIGHETSINDIKATOR:** Viser gjeldende viftehastighet: lav, middels, høy eller turbo hastighet.
- MANUELL VIFTEHASTIGHETSJUSTERING** – Trykk på vifte-ikonet for å velge viftehastigheten manuelt.
- INDIKATOR FOR TRUE HEPA FILTERBYTTE** – Gult og rødt lys indikerer når du skal skifte filter. Den røde varselampen vil signalisere når du skal skifte filter. (Det anbefales å skifte filter hver 12. måned under normale bruksforhold.)
- INDIKATOR FOR KULLFILTERBYTTE** – Gult og rødt lys indikerer når du skal skifte filter. Den røde varselampen vil signalisere når du skal skifte filter. (Det anbefales å skifte filter hver 3. måned under normale bruksforhold.)
- PlasmaTRUE™-TEKNOLOGI** – Lager et ionisert felt for å bidra til å fjerne luftforurensninger på en trygg måte.

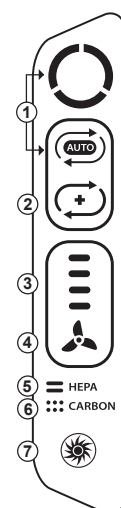

**AeraSmart™-SENSOR**  
Luftkvalitetsindikator viser nivåer av luftkvalitet.



- Blått nivå indikerer at luften er ren.
- Gult nivå indikerer at luftkvaliteten er dårlig.
- Rødt nivå indikerer en høy grad av forurensninger i luften.

#### VIFTEHASTIGHET-INNSTILLINGER

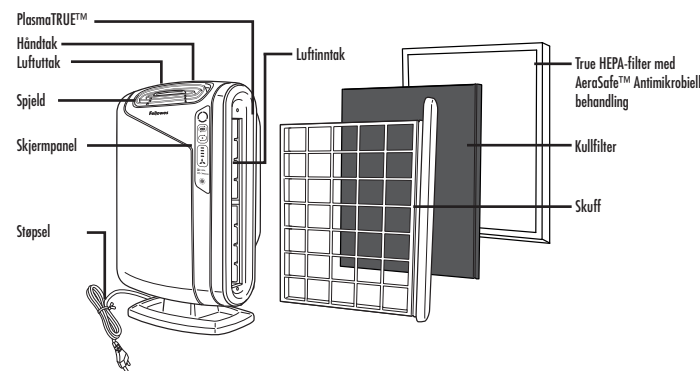
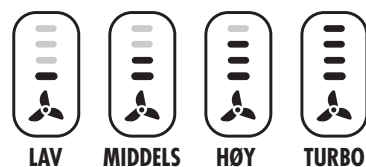

### SIKKERHETSINSTRUKSJONER/ADVARSEL

**ADVARSEL:** Følg instruksjonene i denne manualen for å redusere risiko for elektrisk støt, kortslutning og/eller brann:

- Enheten skal ikke repareres eller modifiseres med mindre det anbefales spesifikt i denne håndboken. Alle reparasjoner skal utføres av en kvalifisert tekniker.
- Ikke tving støpselet inn i en stikkontakt.
- Støpselet må ikke modifiseres på noen måte. Hvis støpselet ikke passer inn i stikkontakten, må støpselet reverseres. Hvis det fortsatt ikke passer, må du kontakte en kvalifisert tekniker for å installere en korrekt type stikkontakt.
- Må ikke brukes hvis strømledningen eller støpselet er skadet, eller hvis tilkoblingen til stikkontakten er løs.
- Bruk kun 220–240 V nettstrøm (vekselstrøm).
- Strømledningen må ikke skades, knekkes, bøyes kraftig, trekkes i, vis, bantes sammen, tildekkes eller klemmes, og tunge gjenstander må ikke plasseres oppå den.
- Fjern støv fra støpselet regelmessig. Dette reduserer faren for oppsamling av fukt, noe som igjen øker faren for elektrisk støt.
- Hvis ledningen er ødelagt, må den skiftes av produsenten eller dennes serviceagent eller en tilsvarende kvalifisert person, om farlige situasjoner skal unngås.
- Støpselet må tas ut av stikkontakten før rengjøring av enheten. Hold i selve støpselet når det skal trekkes ut av stikkontakten. Trekk aldri i ledningen.
- Ta støpselet ut av stikkontakten når enheten ikke er i bruk.
- Ikke ta i støpselet med våte hender.
- Enheten må ikke brukes når innendørs røykgenererende insektmidler blir brukt.
- Ikke rengjør apparatet med benzen eller tynner. Ikke spray insektmidler på enheten.
- Ikke bruk enheten der det er fuktig eller der enheten kan bli våt, for eksempel i et bad.
- Ikke rør fingrer eller fremmede objekter inn i luftinntaket eller -utløpet.
- Ikke bruk enheten i nærheten av brannfarlige gasser. Må ikke brukes nær sigaretter, røkelse, eller andre tennskapende elementer.
- Enheten vil ikke fjerne karbonmonoksid som slipper ut fra ildsteder eller andre kilder.
- Ikke blokker luftinntaket eller -utløpet.
- Ikke bruk nær varme gjenstander, slik som en komfyr. Ikke bruk der enheten kan komme i kontakt med damp.
- Ikke bruk enheten på siden.
- Hold deg unna produkter som genererer fettrester, for eksempel en frityrkoker.
- Ikke bruk vaskemiddel for å rengjøre enheten.
- Må ikke brukes uten filter.
- Ikke vask og bruk opp igjen True HEPA-filte.
- Ikke legg strømledningen under et gulvteppe eller dekk den til med en gulvmatte.
- Når du flytter maskinen, må du alltid løfte den etter håndtaket.
- Dette apparatet er ikke ment for bruk av personer (inkludert barn) med redusert fysisk, sensoriske eller mentale muligheter, eller mangel på erfaring og kunnskap, med mindre de er under tilsyn eller har mottatt instruksjoner om bruk av apparatet av en person som er ansvarlig for deres sikkerhet.
- Dette apparatet kan brukes av barn fra 8 år og oppover og av personer med nedsatte fysiske, sanselige eller mentale evner og kunnskap, dersom de har vært under oppsyn eller mottatt instruksjoner om sikker bruk av apparatet og forstår farene forbundet med bruk. Barn skal ikke leke med apparatet. Rengjøring og brukervedlikehold skal ikke gjøres av barn uten overvåking.

### OPPETT OG BRUK

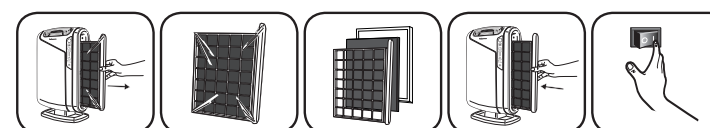

**MERK:** Følg disse instruksjonene for best resultat

Plasser enheten minst ½ meter fra veggen. Hold enheten unna trekkfulle områder. Hold gardiner unna enheten, da de kan forstyrre luftinntaket/-utløpet. Plasser enheten på et stabilt underlag med mye luft sirkulasjon.

- Fjern beskyttelsesfilmen fra kontrollpanelet.
- Trekk ut skuffen.
- Fjern posen fra filterne. Plasser filterne tilbake i enheten.
- Sett inn kullfilteret først og deretter True HEPA-filte.
- Sett skuffen helt inn i enheten til den klikkes på plass.
- Koble strømledningen til en stikkontakt.
- Slå på enheten. Enheten vil pipe.

I ca de første 4 minuttene etter enhetens slås på, vil indikatorene blinke mens enheten måler luftkvaliteten.

#### FILTERBYTTE:

Indikatorene for bytte av filter vil gi signal når du skal bytte True HEPA- og/eller kullfilter. Perioden mellom hvert bytte varierer avhengig av brukstidene og luftkvaliteten. Men under vanlig bruk trenger de fleste True HEPA-filtre å bli byttet årlig, og kullfiltere hver 3. måned.

Ikke vask eller bruk True HEPA- eller kullfilterne – de vil ikke virke like effektivt. Bruk kun Fellowes-merkede AeraMax™ erstatningsfiltre.

**ADVARSEL:** Før du bytter ut noen filtre, sørg for å ta støpselet ut fra stikkontakten.

#### TILBAKESTILLING AV FILTERINDIKATOR:

- Pass på at skuffen er lukket.
- Slå på enheten.
- Finn filterskift-ikonet på displayet.
- Trykk og hold filterskift-ikonet i 3 sekunder. HEPA-filteikonet blinker gult. Berør filterikon-feltet for å veksle mellom HEPA og kull.
- Når det ønskede filteret lyser, trykk og hold i 3 sekunder. En kort pipetone høres og lyset skal slukke. Gjenta prosessen for hvert filter etter behov.



### VEDLIKEHOLD OG REPARASJON

#### RENGJØRING:

Rengjør enheten etter behov ved å tørke med en tørr, myk klut. For vanskelige flekker kan du bruke en varm, fuktig klut. Ikke bruk flyktige væsker slik som benzen, tynner, skurepulver siden de kan skade enhetens overflate. Hold enheten tørr.

#### FEILSØKING: Løsninger på vanlige problemer

Gjennom denne listen før du ringer etter service. Denne listen dekker problemer som ikke er forårsaket av defekte materialer eller utførelse.

PROBLEM:	MULIG LØSNING:
Enheten etterlater røyk og lukt i luften.	Pass på at sensoren ikke er blokkert eller tilstoppet. Flytt enheten nærmere til den dårlige lukten. Bytt filtre etter behov.
Det virker som at enheten produserer lukt.	Bytt filtre etter behov.
Enheten lager en svak tikkelyd.	Dette indikerer at PlasmaTRUE™-funksjonen fungerer.
Enheten forstyrrer mottak av radio eller fjernsyn.	Fordi denne enheten utstråler radiofrekvensenergi, foreslår vi at du prøver en eller flere av følgende løsninger: <ul style="list-style-type: none"> <li>For bedre mottak, juster TV-/radioantenne.</li> <li>Flytt enheten bort fra den berørte TV-en/radioen.</li> <li>Plugg enhetens strømkabel til et annet veggstøpsele enn det TV-en/radioens strømledning er tilkoblet.</li> </ul>
True HEPA- og kullfilterindikatorerne lyser etter utskifting av True HEPA- og/eller kullfilteret.	Gjenta instruksjonene for tilbakestilling av filterlyset fra oppsettet og under drift.
PlasmaTRUE™-ikonet lyser ikke.	Trykk og hold PlasmaTRUE™-ikonet i fem sekunder til enheten piper.
Feil filterskiftlys ble tilbakestillt.	I tillegg av utilsiktet tilbakestilling av filter, gjenta prosedyren for tilbakestilling av filter fra oppsett og drift-delen innen 5 minutter av den utilsiktede tilbakestillingen. Filtertelleren og indikatoren vil gå tilbake til den tidligere statusen til tilbakestillingen.

## POLSKI AeraMax™ DX95

Dziękujemy za dokonanie wyboru i zakup oczyszczacza powietrza Fellowes® AeraMax™. Przed użyciem proszę zapoznać się z niniejszą instrukcją.

### ZAWARTOŚĆ OPAKOWANIA

- Oczyszczacz powietrza Fellowes® AeraMax™
- Filtr węglowy (1 filtr)
- Filtr True HEPA z technologią antymikrobową AeraSafe™ (1 filtr)
- Instrukcja użytkownika

### DANE TECHNICZNE OCZYSZCZACZA POWIETRZA

Oczyszczacz powietrza AeraMax™ DX95	
Maksymalna powierzchnia pomieszczenia	28 m <sup>2</sup>
Zasilanie	AC 220–240 V/ 50/60 Hz
Moc znamionowa	Niska 6 W, turbo 86 W
Prędkość wentylatora	4 prędkości
Wyświetlacz	Ekran dotykowy
Rodzaj sterowania	Automatyczny/ręczny/Aera+™
Czujnik jakości powietrza	Tak
Filtry	1 filtr True HEPA z technologią antymikrobową AeraSafe™ 1 filtr węglowy
System czyszczący	Filtr węglowy/filtr True HEPA z technologią antymikrobową AeraSafe™/PlasmaTRUE™
Wydajność oczyszczania (CADR)	191 dym/ 196 pył/ 188 pyłki
Kolor	Biały
Dane techniczne filtrów	
Zamiennik filtra True HEPA	9287201
Zamiennik filtra węglowego	9324201

Aby uzyskać informacje o zamiennikach filtrów, odwiedź stronę [www.fellowes.com](http://www.fellowes.com)

### CECHY OCZYSZCZACZA POWIETRZA

- WYJĄTKOWO CICHE DZIAŁANIE:** Oczyszczacz powietrza Fellowes AeraMax™ wyposażony jest w wentylator o czterech prędkościach i niezwykle cichej pracy, doskonali do 24-godzinnego użytku.
- ŁATWA KONSERWACJA:** Aby uzyskać optymalną wydajność, filtr True HEPA należy wymieniać, gdy wskaźnik filtra HEPA osiągnie poziom czerwony lub co około 12 miesięcy w normalnych warunkach użytkowania. Filtr węglowy należy wymieniać, gdy wskaźnik filtra węglowego osiągnie poziom czerwony lub co około 3 miesiące.
- CZUJNIK AeraSmart™:** Ten oczyszczacz powietrza wyposażono w czujnik jakości powietrza, który automatycznie reguluje prędkość wentylatora, zapewniając czystość powietrza. Czystość powietrza wskazują niebieskie, bursztynowe i czerwone lampki.

### CZTEROSTOPNIOWY SYSTEM OCZYSZCZANIA

- FILTR WĘGLOWY:** Eliminuje zapachy i usuwa duże cząstki występujące w powietrzu.
- FILTR TRUE HEPA:** Wychwytuje 99,97% cząstek o rozmiarach do 0,3 mikrona, m.in. pyłki i inne alergeny, wirusy, mikroby, roztocza, zarodniki pleśni, łupież zwierzęcy i dym papierosowy.
- TECHNOLOGIA ANTYMIKROBOWA AeraSafe™:** Wbudowana ochrona przed zapachami powstającymi w wyniku gromadzenia się bakterii, pleśni i grzybów na filtrze True HEPA.
- TECHNOLOGIA PlasmaTRUE™:** Na ostatnim etapie oczyszczania technologia Fellowes® PlasmaTRUE™ tworzy zjonizowane pole, które pomaga w bezpiecznym usuwaniu zanieczyszczeń powietrza.

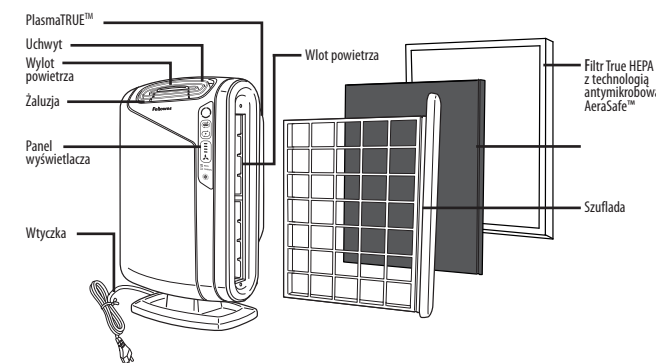

### INSTRUKCJE BEZPIECZEŃSTWA/OSTRZEŻENIE

**OSTRZEŻENIE:** Należy postępować zgodnie z zaleceniami w tej instrukcji, aby zmniejszyć ryzyko porażenia prądem elektrycznym, zwarcia i/lub pożaru:

- Nie naprawiać ani nie modyfikować urządzenia, chyba że jest to wyraźnie zalecane w tej instrukcji. Wszystkie naprawy powinny być wykonywane przez wykwalifikowanego elektryka.
- Nie wkładać wtyczki na siłę do gniazdka sieciowego.
- Nie modyfikować wtyczki w żaden sposób. Jeżeli wtyczka nie pasuje do gniazdka, obrócić ją. Jeżeli wtyczka nadal nie pasuje, należy skontaktować się z wykwalifikowanym elektrykiem, który zamontuje właściwe gniazdko.
- Nie należy używać urządzenia, jeśli wtyczka lub kabel zasilania są uszkodzone lub jeśli połączenie z gniazdem ściennym jest niestabilne.
- Używać tylko zasilania prądem zmiennym o napięciu 220–240 V.
- Nie uszkadzać, nie łamać, nie zginać zbyt mocno, nie ciągnąć, nie skręcać, nie zwijać, nie powlekać, nie zaciskać, ani nie umieszczać ciężkich przedmiotów na przewodzie zasilającym.
- Okresowo usuwać kurz z wtyczki zasilającej. Zmniejszy to ryzyko gromadzenia się wilgoci, która zwiększa ryzyko porażenia prądem.
- Jeśli kabel zasilający jest uszkodzony, musi zostać wymieniony przez producenta, jego przedstawiciela lub inną wykwalifikowaną osobę w celu uniknięcia zagrożenia.
- Przed czyszczeniem urządzenia należy wyciągnąć wtyczkę z gniazdka zasilającego. Wyciągając wtyczkę chwycić ją za uchwyt. Nigdy nie wyciągać wtyczki ciągnąc za przewód.
- Jeśli urządzenie nie jest używane, należy wyciągnąć wtyczkę z gniazdka.
- Nie dotykać wtyczki mokrymi rękami.
- Nie używać urządzenia podczas korzystania ze środków owadobójczych wydzielających dym.
- Nie czyścić urządzenia za pomocą benzenu ani rozcieńczalnika. Nie rozpylać środków owadobójczych na urządzenie.
- Nie używać urządzenia w wilgotnych miejscach lub tam, gdzie urządzenie może zostać zawilgocone, np. w łazience.
- Nie wkładać palców lub innych przedmiotów do wlotu lub wylotu urządzenia.
- Nie używać urządzenia w pobliżu gazów łatwopalnych. Nie używać w pobliżu papierosów, kadzidełek lub innych żarzących się przedmiotów.
- Urządzenie nie usuwa tlenu węgla wydzielanego przez urządzenia grzewcze lub inne źródła.
- Nie zakrywać wlotowych i wylotowych otworów wentylacyjnych.
- Nie używać w pobliżu gorących przedmiotów, np. w pobliżu pieca. Nie używać w miejscach, w których urządzenie może mieć kontakt z parą wodną.
- Nie kłaść urządzenia na boku.
- Trzymać z dala od produktów powodujących powstawanie osadów olejowych np. frytkownicy.
- Do czyszczenia urządzenia nie używać żadnych detergentów.
- Nie uruchamiać urządzenia bez założonego filtra.
- Nie myć i nie używać ponownie filtra True HEPA.
- Nie układać kabla zasilającego pod dywanami ani nie przykrywać go nimi.
- Podczas przenoszenia urządzenia zawsze chwycić je za uchwyt.
- To urządzenie nie jest przeznaczone do użytku przez osoby (w tym dzieci) o ograniczonych zdolnościach fizycznych, zmysłowych i mentalnych oraz niewystarczającym doświadczeniu lub wiedzy, chyba że osoby te posiadają nadzór lub otrzymały instrukcje na temat korzystania z urządzenia od osoby odpowiedzialnej za ich bezpieczeństwo.
- Niniejsze urządzenie jest przeznaczone do użytku przez osoby w wieku od 8. lat oraz osoby o obniżonych możliwościach fizycznych, sensorycznych, umysłowych lub osoby nieposiadające odpowiedniego doświadczenia czy wiedzy, o ile osoby te pozostają pod nadzorem lub zostały przeszkolone w zakresie bezpiecznego użytkowania urządzenia i rozumieją zagrożenia związane z jego użytkowaniem. Dzieci nie powinny bawić się urządzeniem. Dzieci nie powinny czyścić ani konserwować urządzenia bez nadzoru.

### INSTALACJA I OBSŁUGA

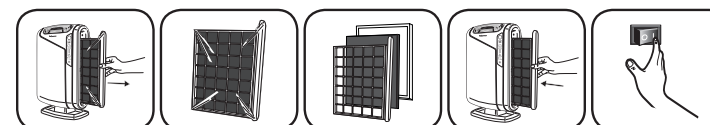

**UWAGA:** W celu osiągnięcia najlepszych wyników należy postępować zgodnie z tymi instrukcjami

Umieść urządzenie co najmniej 50 cm od ściany. Nie stawiaj urządzenia w przeciągach. Trzymaj zasłony z dala od urządzenia, ponieważ mogą one zakłócać wlot/wylot powietrza. Umieść urządzenie na stabilnym podłożu z zapewnionym swobodnym obiegiem powietrza.

- Zdejmij folię zabezpieczającą z panelu sterującego.
- Wysuwana szuflada.
- Zdejmij opakowanie filtrów. Umieść filtry ponownie w urządzeniu.
- Włóż najpierw filtr węglowy, a następnie filtr True HEPA.
- Wsuń szufladę do końca, aż będzie słychać kliknięcie.
- Podłącz przewód zasilający do gniazdka elektrycznego.
- Włącz urządzenie. Urządzenie wyda sygnał dźwiękowy.

Przez pierwsze 4 minuty po włączeniu urządzenia wskaźniki migają, podczas gdy urządzenie dokonuje pomiaru jakości powietrza.

### KONSERWACJA

**CZYSZCZENIE:**

Urządzenie należy czyścić w miarę potrzeb wycierając je suchą, miękką ściereczką. Uporczywe plamy można usunąć ciepłą, wilgotną ściereczką. Nie należy używać łatwo parujących płynów, takich jak benzen, rozcieńczalnik, ani proszku do szorowania, gdyż mogą one uszkodzić powierzchnię urządzenia. Utrzymywać urządzenie w czystości.

**ROZWIĄZYWANIE PROBLEMÓW: Rozwiązania typowych problemów**

Przed wezwaniem serwisu przejrzyj listę przedstawioną poniżej. Lista ta obejmuje zagadnienia, które nie są wynikiem wad materiałowych i wykonawczych.

PROBLEM	MOŻLIWE ROZWIĄZANIE
Urządzenie nie usuwa dymu i zapachów z powietrza.	Upewnij się, że czujnik nie został zablokowany lub zatkany. Przenieś urządzenie bliżej źródła zapachu. Wymień filtry, zależnie od potrzeb.
Urządzenie generuje zapach.	Wymień filtry, zależnie od potrzeb.
Z urządzenia dobywa się ciche tykanie.	Oznacza to, że funkcja PlasmaTRUE™ działa prawidłowo.
Urządzenie zakłóca odbiór radiowy lub telewizyjny.	Urządzenie promieniuje energią o częstotliwościach fal radiowych, w związku z czym zalecamy jedno z poniższych rozwiązań: - Aby uzyskać lepszy odbiór, zmień ustawienie anteny radiowej/telewizyjnej. - Umieść urządzenie z dala od odbiornika radiowego/telewizyjnego. - Podłącz przewód urządzenia do innego gniazdka niż przewód odbiornika radiowego/telewizyjnego.
Wskaźniki filtra True HEPA i filtra węglowego pozostają zapalone po wymianie filtra True HEPA lub filtra węglowego.	Powtórz procedurę resetowania filtra opisaną w sekcji Instalacja i obsługa.
Ikona PlasmaTRUE™ nie świeci się.	Dotknij i przytrzymaj ikonę PlasmaTRUE™ przez pięć sekund, aż urządzenie wyda sygnał dźwiękowy.
Zresetowano niewłaściwy wskaźnik wymiany filtra.	W przypadku niezaplannego zresetowania filtra należy powtórzyć procedurę resetowania filtra opisaną w sekcji Instalacja i obsługa w ciągu 5 minut od niezamierzonego resetu. Licznik i wskaźnik filtra powrócą do stanu sprzed resetu.

### PANEL WYŚWIETLACZA/FUNKCJE

- CZUJNIK AeraSmart™:** Monitoruje jakość powietrza i automatycznie reguluje szybkość wentylatora, zapewniając czystość powietrza. Po włączeniu zasilania włączany jest domyślnie tryb automatyczny. W przypadku włączenia trybu ręcznego można w dowolnym momencie powrócić do trybu automatycznego, naciskając jego ikonę.
- TRYB Aera+™:** Zaprojektowany do użytku w szczytowym okresie alergii. Zwiększa szybkość filtrowania powietrza o 50% w porównaniu z trybem LOW wentylatora, usuwając z powietrza jeszcze więcej alergenów. Aby przełączyć się w tryb Aera+™, należy nacisnąć ikonę (Aera+). Aby powrócić do trybu automatycznego, należy ponownie nacisnąć ikonę (AUTO), aby wyłączyć tryb Aera+.
- WSKAŹNIK PRĘDKOŚCI WENTYLATORA:** Wskazuje aktualne ustawienie prędkości wentylatora: niska prędkość, średnia prędkość, wysoka prędkość lub turbo.
- RĘCZNA REGULACJA PRĘDKOŚCI WENTYLATORA** — Dotknij ikony wentylatora, aby ręcznie wybrać prędkość wentylatora.
- WSKAŹNIK WYMIANY FILTRA TRUE HEPA** — Bursztynowy i czerwony wskaźnik informują, kiedy należy wymienić filtr. Wskaźnik czerwony informuje o konieczności wymiany filtra. (W normalnych warunkach użytkowania zaleca się wymianienie filtra co dwadzieścia miesięcy.)
- WSKAŹNIK WYMIANY FILTRA WĘGLOWEGO** — Bursztynowy i czerwony wskaźnik informują o konieczności wymiany filtra. Wskaźnik czerwony informuje o konieczności wymiany filtra. (W normalnych warunkach użytkowania zaleca się wymianienie filtra co trzy miesiące.)
- TECHNOLOGIA PlasmaTRUE™** — Tworzy zjonizowane pole, które ułatwia bezpieczne usuwanie zanieczyszczeń powietrza.

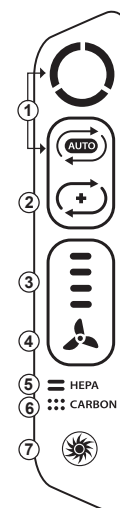

**CZUJNIK AeraSmart™**

Wskaźnik jakości powietrza wskazuje poziom jakości powietrza.

Wskaźnik niebieski informuje, że powietrze jest czyste.

Wskaźnik bursztynowy informuje, że jakość powietrza jest niska.

Wskaźnik czerwony informuje, że w powietrzu znajduje się duża ilość zanieczyszczeń.

Wskaźnik czerwony informuje, że w powietrzu znajduje się duża ilość zanieczyszczeń.

**USTAWIENIA PRĘDKOŚCI WENTYLATORA**





Благодарим вас за покупку воздухоочистителя Fellowes® AeraMax™. Внимательно прочтите данное руководство перед эксплуатацией.

## СОДЕРЖАНИЕ КОМПЛЕКТА

- Воздухоочиститель Fellowes® AeraMax™
- Угольный фильтр (1 шт.)
- Фильтр True HEPA с антимикробной защитой AeraSafe™ (1 шт.)
- Руководство для оператора

## ХАРАКТЕРИСТИКИ ВОЗДУХООЧИСТИТЕЛЯ

Воздухоочиститель AeraMax™ DX95	
Площадь охвата в помещении	28 м²
Питание	220–240 В (перем. тока) / 50/60 Гц
Номинальная мощность	Низкая — 6 Вт, турбо — 86 Вт
Скорость вентилятора	4 скорости
Дисплей	Сенсорный экран
Тип регулирования	Авто / вручную / Aera+™
Датчик качества воздуха	Да
Фильтры	1 фильтр True HEPA с антимикробной защитой AeraSafe™ 1 угольный фильтр
Система очистки	Угольный фильтр / фильтр True HEPA с антимикробной защитой AeraSafe™ / PlasmaTRUE™
Скорость подачи очищенного воздуха (CADR)	191 — дым / 196 — пыль / 188 — пыльца
Цвет	Белый
<b>Характеристики фильтра</b>	
Сменный фильтр True HEPA	9287201
Сменный угольный фильтр	9324201

Для получения информации о сменных фильтрах посетите веб-сайт [www.fellowes.com](http://www.fellowes.com)

## ОСОБЕННОСТИ ВОЗДУХООЧИСТИТЕЛЯ

- **СВЕРХТИХАЯ ЭКСПЛУАТАЦИЯ.** Данный воздухоочиститель Fellowes AeraMax™ оснащен четырехскоростным вентилятором, отличающимся сверхтихой работой, что идеально подходит для круглосуточной эксплуатации.
- **ПРОСТОЕ ТЕХНИЧЕСКОЕ ОБСЛУЖИВАНИЕ.** Для обеспечения оптимальной производительности меняйте фильтр True HEPA, когда индикатор срока службы фильтра HEPA достигает красного уровня, или через каждые 12 месяцев при нормальных условиях эксплуатации. Меняйте угольный фильтр, когда индикатор фильтра загорается красным цветом, или приблизительно через каждые 3 месяца.
- **ДАТЧИК AeraSmart™.** Данный воздухоочиститель оснащен датчиком качества воздуха, который автоматически регулирует скорость вентилятора для очищения воздуха. Синий, желтый и красный цвета указывают на степень чистоты воздуха.

## ЧЕТЫРЕХЭТАПНАЯ СИСТЕМА ОЧИСТКИ

- **УГОЛЬНЫЙ ФИЛЬТР.** Удаляет запахи и задерживает крупные частицы, переносимые по воздуху.
- **ФИЛЬТР TRUE HEPA.** Задерживает 99,97 % частиц и примесей (до 0,3 микрона), включая пыльцу и другие аллергены, вирусы, микробы, пылевых клещей, споры плесени, перхоть домашних животных и сигаретный дым.
- **АНТИМИКРОБНАЯ ЗАЩИТА AeraSafe™.** Встроенная защита от роста бактерий, вызывающих появление запаха, плесени и грибка на фильтре True HEPA.
- **ТЕХНОЛОГИЯ PlasmaTRUE™.** На последнем этапе очистки технология Fellowes PlasmaTRUE™ создает ионизированное поле для безопасного удаления переносимых по воздуху загрязняющих веществ.

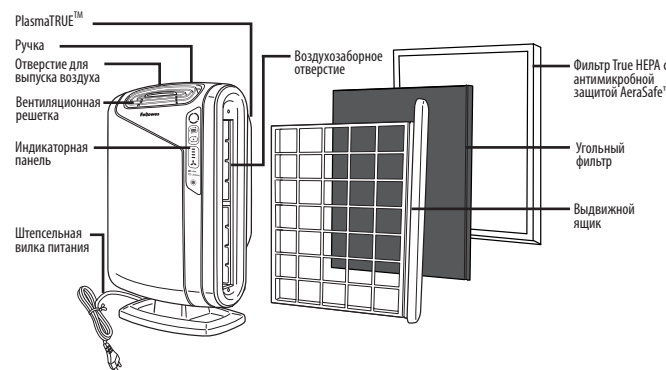

- **СВЕТОВЫЕ ИНДИКАТОРЫ ЗАМЕНЫ ФИЛЬТРОВ.** Указывают на необходимость замены фильтра True HEPA и угольного фильтра в зависимости от условий эксплуатации.
- **ЧЕТЫРЕ СКОРОСТИ.** От НИЗКОЙ для тихой энергосберегающей работы до ТУРБО для наиболее эффективной очистки.
- **РЕЖИМ Aera+™.** Предназначен для работы при максимальной нагрузке в сезон аллергии. Повышает скорость циркуляции воздуха на 50 % в сравнении с режимом низкой скорости вращения вентилятора для удаления еще большего количества аллергенов из воздуха.

## ИНДИКАТОРНАЯ ПАНЕЛЬ/ФУНКЦИИ

1. **ДАТЧИК AeraSmart™.** Контролирует состояние воздуха и автоматически регулирует скорость вентилятора для очищения воздуха. По умолчанию устройство установлено в автоматический режим работы при его первом включении. Если устройство установлено в ручной режим, вы можете включить автоматический режим, нажав на значок AUTO.
2. **РЕЖИМ Aera+™.** Предназначен для работы при максимальной нагрузке в сезон аллергии. Повышает скорость циркуляции воздуха на 50 % в сравнении с режимом низкой скорости вращения вентилятора для удаления еще большего количества аллергенов из воздуха. Для переключения в режим Aera+™ нажмите на значок (Aera+). Чтобы вернуться в автоматический режим, нажмите на значок (AUTO) еще раз для отключения.
3. **ИНДИКАТОР СКОРОСТИ ВЕНТИЛЯТОРА.** Показывает текущую скорость вентилятора: низкую, среднюю, высокую или турбо.
4. **РУЧНАЯ РЕГУЛИРОВКА СКОРОСТИ ВЕНТИЛЯТОРА.** Чтобы вручную изменить скорость вентилятора, нажмите на значок вентилятора.
5. **ИНДИКАТОР ЗАМЕНЫ ФИЛЬТРА TRUE HEPA.** Желтый и красный цвета индикатора указывают на необходимость замены фильтра. Красный цвет индикатора указывает на необходимость замены фильтра. (Рекомендуется менять фильтр через каждые двенадцать месяцев при нормальных условиях эксплуатации.)
6. **ИНДИКАТОР ЗАМЕНЫ УГОЛЬНОГО ФИЛЬТРА.** Желтый и красный цвета индикатора указывают на необходимость замены фильтра. Красный цвет индикатора указывает на необходимость замены фильтра. (Рекомендуется менять фильтр через каждые три месяца при нормальных условиях эксплуатации.)
7. **ТЕХНОЛОГИЯ PlasmaTRUE™.** Создает ионизированное поле для безопасного удаления переносимых по воздуху загрязняющих веществ.

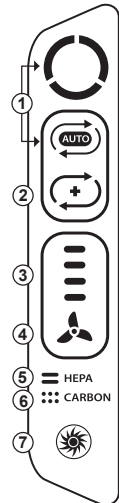

### ДАТЧИК AeraSmart™

Световой индикатор качества воздуха показывает уровень качества воздуха.

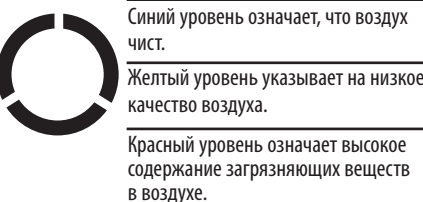

### УРОВНИ СКОРОСТИ ВЕНТИЛЯТОРА



## ИНСТРУКЦИИ ПО ТЕХНИКЕ БЕЗОПАСНОСТИ/ПРЕДУПРЕЖДЕНИЕ

**ПРЕДУПРЕЖДЕНИЕ.** Следуйте указаниям, приведенным в данном руководстве, чтобы уменьшить опасность поражения электрическим током, возникновения короткого замыкания и/или пожара.

- Запрещается ремонтировать или модифицировать данное устройство за исключением случаев, конкретно рекомендованных в данном руководстве. Любой ремонт должен выполняться квалифицированным техническим специалистом.
- Не вставляйте вилку в электрическую розетку с усилием.
- Запрещается видоизменять вилку любым образом. Если вилка не входит в розетку, переверните ее. Если вилка не входит в розетку и в этом случае, обратитесь к квалифицированному техническому специалисту для установки правильной розетки.
- Запрещается эксплуатировать устройство с поврежденным шнуром питания или вилкой, а также при неплотном подключении к розетке.
- Используйте только сеть переменного тока с напряжением 220–240 В.
- Запрещается повреждать, разрывать, с усилием изгибать, вытягивать, скручивать, связывать в узлы, накрывать, сдавливать шнур питания или помещать на него тяжелые предметы.
- Периодически стирайте пыль со штепсельной вилки. Это уменьшит вероятность скапливания влаги, которая повышает опасность поражения электрическим током.
- Если шнур питания поврежден, то во избежание опасности заменять его должен производитель, его сервисный агент или лицо, обладающее аналогичной квалификацией.
- Извлекайте штепсельную вилку из розетки перед очисткой устройства. Извлекая штепсельную вилку, удерживайте ее за штепель. Запрещается тянуть за шнур питания.
- Извлекайте штепсельную вилку из розетки, когда устройство не эксплуатируется.
- Запрещается прикасаться к штепсельной вилке мокрыми руками.
- Запрещается эксплуатировать устройство при использовании в помещении инсектицидов, выделяющих дым.
- Запрещается очищать устройство с помощью бензола или разбавителя для краски. Запрещается распылять инсектициды на устройство.
- Запрещается использовать устройство во влажных условиях или там, где устройство может намочить, например в ванной.
- Запрещается вставлять пальцы или посторонние предметы в воздухозаборник или отверстие для выпуска воздуха.
- Запрещается использовать устройство вблизи огнеопасных газов. Запрещается использовать устройство вблизи сигарет, курительниц или других искрящих объектов.
- Устройство не выводит угарный газ, выделяемый нагревательными приборами или другими источниками.
- Запрещается перекрывать входные и выходные отверстия.
- Запрещается использовать устройство вблизи горячих объектов, например кухонной плиты. Запрещается использовать устройство в местах его возможного контакта с паром.
- Запрещается использовать устройство в положении на боку.
- Держите устройство вдали от изделий, содержащих остатки масла, например от фритюрницы.
- Запрещается использовать моющие средства для чистки устройства.
- Запрещается использовать устройство без фильтра.
- Запрещается мыть и повторно использовать фильтр True HEPA.
- Запрещается накрывать шнур питания коврами.
- При перемещении устройства всегда поднимайте его за ручку.
- Данное устройство не предназначено для использования лицами (в том числе детьми) с ограниченными физическими, сенсорными или психическими возможностями, а также лицами, не обладающими необходимым опытом и знаниями, если при использовании устройства они не находятся под наблюдением или руководством лица, отвечающего за их безопасность.
- Данное устройство разрешено использовать детям в возрасте 8 лет и старше, лицам с ограниченными физическими, сенсорными или психическими возможностями, а также лицам, не обладающим необходимым опытом и знаниями, если при использовании устройства они находятся под присмотром или ознакомлены с техникой безопасности и осознают возможную опасность. Не позволяйте детям играть с устройством. Не позволяйте детям чистить и разбирать устройство без присмотра.

## УСТАНОВКА И ЭКСПЛУАТАЦИЯ

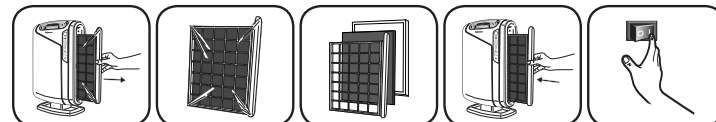

**ПРИМЕЧАНИЕ.** Для достижения наилучших результатов следуйте приведенным ниже указаниям

Установите устройство на расстоянии не менее 50 см от стены. Установите устройство вдали от продуваемых зон. Занавески должны находиться вдали от устройства, поскольку они могут помешать забору или выпуску воздуха. Установите устройство на устойчивой поверхности с хорошей циркуляцией воздуха.

1. Снимите защитную пленку с панели управления.
2. Выдвиньте ящик.
3. Достаньте фильтры из мешка. Поместите фильтры обратно в устройство.
4. Вставьте сначала угольный фильтр, затем фильтр True HEPA.
5. Вставьте выдвижной ящик в устройство до конца, пока не услышите щелчок.
6. Подключите шнур питания к настенной розетке.
7. Включите устройство. Устройство издаст звуковой сигнал.

В течение первых 4 минут после включения индикаторы будут мигать, пока устройство измеряет качество воздуха.

## УХОД И ТЕХНИЧЕСКОЕ ОБСЛУЖИВАНИЕ

### ЧИСТКА

Очищайте устройство по мере необходимости, протирая его сухой, мягкой тканью; для трудновыводимых пятен используйте теплую, влажную ткань. Запрещается использовать для чистки летучие жидкости, такие как бензол, разбавитель для краски или чистящий порошок, поскольку они могут повредить поверхность устройства. Берегите устройство от влаги.

### ПОИСК И УСТРАНЕНИЕ НЕИСПРАВНОСТЕЙ. Решения для наиболее частых проблем.

Ознакомьтесь со следующим списком перед тем, как звонить в центр обслуживания. В данном списке перечислены проблемы, не являющиеся следствием дефектов материалов или производственных дефектов.

ПРОБЛЕМА	ВОЗМОЖНОЕ РЕШЕНИЕ
Устройство оставляет дым и запахи в воздухе.	Убедитесь в том, что датчик не перекрыт и не загрязнен. Переместите устройство ближе к проблемным запахам. При необходимости замените фильтры.
Кажется, устройство выделяет запахи.	При необходимости замените фильтры.
Устройство издает тихий тикающий звук.	Это указывает на активный режим функции PlasmaTRUE™.
Устройство вызывает помехи для приема радио- или телевизионных сигналов.	Поскольку данное устройство излучает радиочастотную энергию, попробуйте выполнить одно или несколько из следующих действий. - Для улучшения приема сигнала настройте радио/телевизионную антенну. - Отодвиньте устройство от телевизора/радиоприемника, работающего с помехами. - Включите шнур питания устройства в сетевую розетку, к которой не подключены телевизор/радиоприемник.
Индикаторы фильтра True HEPA и угольного фильтра продолжают гореть после замены фильтра True HEPA и/или угольного фильтра.	Повторите указания по сбросу световых индикаторов фильтра из раздела «Установка и эксплуатация».
Значок PlasmaTRUE™ не горит.	Нажмите и удерживайте значок PlasmaTRUE™ в течение пяти секунд, пока устройство не издаст звуковой сигнал.
Сброшен неправильный световой индикатор замены фильтра.	В случае непреднамеренного сброса фильтра повторите процедуру его сброса из раздела «Установка и эксплуатация» в течение 5 минут после непреднамеренного сброса. Счетчик и индикатор фильтра вернуться в предшествующее сбросу состояние.



# ΕΛΛΗΝΙΚΑ

## AeraMax™ DX95

Σας ευχαριστούμε για την αγορά του Ιονιστή Fellowes® AeraMax™. Διαβάστε το παρόν εγχειρίδιο προσεκτικά πριν από τη χρήση της μονάδας.

### ΠΕΡΙΕΧΟΜΕΝΑ ΣΥΣΚΕΥΑΣΙΑΣ

- Ιονιστής Fellowes® AeraMax™
- Φίλτρο άνθρακα (1 φίλτρο)
- Φίλτρο True HEPA με αντιμικροβιακή επεξεργασία AeraSafe™ (1 φίλτρο)
- Εγχειρίδιο χρήσης

### ΧΑΡΑΚΗΡΙΣΤΙΚΑ ΙΟΝΙΣΤΗ

Ιονιστής AeraMax™ DX95	
Καλυπτόμενος χώρος	28 m <sup>2</sup>
Παροχή ρεύματος	AC 220-240V/ 50/60Hz
Ισχύς	Χαμηλή 6W, Τούρμπο 86W
Ταχύτητα ανεμιστήρα	4 ταχύτητες
Θόνη	Θόνη αφής
Τύπος ελέγχου	Αυτόματος/Χειροκίνητος/Aera+™
Αισθητήρας ποιότητας αέρα	Ναι
Φίλτρα	1 φίλτρο True HEPA με αντιμικροβιακή επεξεργασία AeraSafe™ 1 φίλτρο άνθρακα
Σύστημα Καθαρισμού	Φίλτρο άνθρακα/Φίλτρο True HEPA με αντιμικροβιακή επεξεργασία AeraSafe™/ PlasmaTRUE™
CADR	191 Καπνός/ 196 Σκόνη/ 188 Γύρη
Χρώμα	Λευκό
Χαρακτηριστικά φίλτρου	
Ανταλλακτικό φίλτρο True HEPA	9287201
Ανταλλακτικό φίλτρο άνθρακα	9324201

Για τα ανταλλακτικά φίλτρα, επισκεφθείτε τον ιστότοπο: [www.fellowes.com](http://www.fellowes.com)

### ΔΥΝΑΤΟΤΗΤΕΣ ΤΟΥ ΙΟΝΙΣΤΗ

- **ΕΞΑΙΡΕΤΙΚΑ ΑΘΟΡΥΒΗ ΛΕΙΤΟΥΡΓΙΑ:** Αυτός ο ιονιστής Fellowes AeraMax™ διαθέτει έναν ανεμιστήρα τεσσάρων ταχυτήτων με εξαιρετικά αθόρυβη λειτουργία και αυτό τον καθιστά ιδανικό για 24ωρη χρήση.
- **ΕΥΚΟΛΗ ΣΥΝΤΗΡΗΣΗ:** Για βέλτιστη απόδοση, αντικαθιστάτε το φίλτρο True HEPA όταν η ένδειξη του φίλτρου HEPA έχει αλλάξει σε κόκκινο χρώμα ή περίπου κάθε 12 μήνες υπό φυσιολογικές συνθήκες χρήσης. Αλλάξτε το φίλτρο άνθρακα όταν η ένδειξη του φίλτρου άνθρακα έχει αλλάξει σε κόκκινο χρώμα ή περίπου κάθε 3 μήνες.
- **ΑΙΣΘΗΤΗΡΑΣ AeraSmart™:** Αυτός ο ιονιστής διαθέτει έναν αισθητήρα ποιότητας αέρα, ο οποίος ρυθμίζει αυτόματα την ταχύτητα του ανεμιστήρα για να διατηρείται καθαρός ο αέρας στο χώρο σας. Οι λυχνίες με μπλε, πορτοκαλί και κόκκινο χρώμα υποδεικνύουν την καθαρότητα του αέρα στο χώρο σας.

- **ΕΝΔΕΙΚΤΙΚΕΣ ΛΥΧΝΙΕΣ ΑΝΤΙΚΑΤΑΣΤΑΣΗΣ ΦΙΛΤΡΟΥ:** Υποδεικνύουν πότε χρειάζεται αντικατάσταση του φίλτρου True HEPA και του φίλτρου άνθρακα, ανάλογα με τη χρήση.
- **ΡΥΘΜΙΣΗ ΤΕΣΣΑΡΩΝ ΤΑΧΥΤΗΤΩΝ:** Από ΧΑΜΗΛΗ για αθόρυβη, χαμηλής κατανάλωσης λειτουργία έως ΤΟΥΡΜΠΟ για τον πιο αποτελεσματικό καθαρισμό.
- **ΛΕΙΤΟΥΡΓΙΑ Aera+™:** Έχει σχεδιαστεί για ακραίες συνθήκες εποχικών αλλεργιών. Αυξάνει το ρυθμό του κύκλου διακίνησης αέρα κατά 50% σε συνάρτηση με τη λειτουργία χαμηλής ρύθμισης του ανεμιστήρα για την αφαίρεση περισσότερων αλλεργιογόνων από τον αέρα του χώρου σας.

### ΘΘΟΝΗ/ΛΕΙΤΟΥΡΓΙΕΣ

1. **ΑΙΣΘΗΤΗΡΑΣ AeraSmart™:** Ελέγχει την ποιότητα του αέρα και ρυθμίζει αυτόματα την ταχύτητα του ανεμιστήρα για να διατηρείται καθαρός ο αέρας στο χώρο σας. Η μονάδα ρυθμίζεται από προεπιλογή στην αυτόματη λειτουργία κατά την πρώτη ενεργοποίηση. Αν βρίσκεται στη χειροκίνητη λειτουργία, μπορείτε να επιστρέψετε στην αυτόματη λειτουργία οποιαδήποτε στιγμή πατώντας το εικονίδιο αυτόματης λειτουργίας.
2. **ΛΕΙΤΟΥΡΓΙΑ Aera+™:** Έχει σχεδιαστεί για ακραίες συνθήκες εποχικών αλλεργιών. Αυξάνει το ρυθμό του κύκλου διακίνησης αέρα κατά 50% σε συνάρτηση με τη λειτουργία χαμηλής ρύθμισης του ανεμιστήρα για την αφαίρεση περισσότερων αλλεργιογόνων από τον αέρα του χώρου σας. Αλλάξτε στη λειτουργία Aera+™ πατώντας το εικονίδιο . Για να επανέρθετε στην αυτόματη λειτουργία, πατήστε το εικονίδιο ακόμα μία φορά για απενεργοποίηση.
3. **ΕΝΔΕΙΞΗ ΤΑΧΥΤΗΤΑΣ ΑΝΕΜΙΣΤΗΡΑ:** Εμφανίζει την τρέχουσα ρύθμιση ταχύτητας του ανεμιστήρα: χαμηλή, μεσαία ή τούρμπο ταχύτητα.
4. **ΧΕΙΡΟΚΙΝΗΤΗ ΡΥΘΜΙΣΗ ΤΑΧΥΤΗΤΑΣ ΑΝΕΜΙΣΤΗΡΑ** - Πατήστε το εικονίδιο ανεμιστήρα για να επιλέξετε χειροκίνητα την ταχύτητα του ανεμιστήρα.
5. **ΕΝΔΕΙΞΗ ΑΛΛΑΓΗΣ ΤΟΥ ΦΙΛΤΡΟΥ TRUE HEPA** - Οι πορτοκαλί και κόκκινες λυχνίες υποδεικνύουν πότε πρέπει να αντικαταστήσετε το φίλτρο. Η κόκκινη ενδεικτική λυχνία θα υποδείξει πότε πρέπει να αντικαταστήσετε το φίλτρο. (Συνιστάται να αντικαθιστάτε το φίλτρο κάθε δώδεκα μήνες, υπό φυσιολογικές συνθήκες χρήσης.)
6. **ΕΝΔΕΙΞΗ ΑΛΛΑΓΗΣ ΤΟΥ ΦΙΛΤΡΟΥ ΑΝΘΡΑΚΑ** - Οι πορτοκαλί και κόκκινες λυχνίες υποδεικνύουν πότε πρέπει να αντικαταστήσετε το φίλτρο. Η κόκκινη ενδεικτική λυχνία θα υποδείξει πότε πρέπει να αντικαταστήσετε το φίλτρο. (Συνιστάται να αντικαθιστάτε το φίλτρο κάθε τρεις μήνες, υπό φυσιολογικές συνθήκες χρήσης.)
7. **ΤΕΧΝΟΛΟΓΙΑ PlasmaTRUE™** - Δημιουργεί ένα ιονισμένο πεδίο που βοηθά την ασφαλή απομάκρυνση των αερομεταφερόμενων μολυσματικών ουσιών.

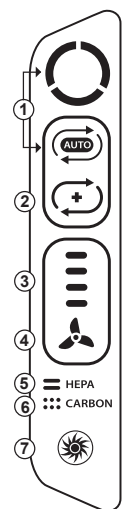

#### ΑΙΣΘΗΤΗΡΑΣ AeraSmart™

Η ένδειξη ποιότητας του αέρα δείχνει τα επίπεδα της ποιότητας αέρα.



Το μπλε επίπεδο υποδεικνύει ότι ο αέρας είναι καθαρός.

Το πορτοκαλί επίπεδο υποδεικνύει χαμηλής ποιότητας αέρα.

Το κόκκινο επίπεδο υποδεικνύει μεγάλη ποσότητα μολυσματικών ουσιών στον αέρα.

#### ΡΥΘΜΙΣΕΙΣ ΤΑΧΥΤΗΤΑΣ ΑΝΕΜΙΣΤΗΡΑ



### ΣΥΣΤΗΜΑ ΚΑΘΑΡΙΣΜΟΥ ΤΕΣΣΑΡΩΝ ΣΤΑΔΙΩΝ

- **ΦΙΛΤΡΟ ΑΝΘΡΑΚΑ:** Απομακρύνει τις οσμές και συγκρατεί μεγάλα αερομεταφερόμενα σωματίδια.
- **ΦΙΛΤΡΟ TRUE HEPA:** Συγκρατεί το 99,97% των σωματιδίων, ακόμα και τα πολύ μικρά μεγέθους 0,3 micron, όπως γύρη αμβροσίας και άλλα αλλεργιογόνα βακτήρια, ιούς, μικρόβια, ακάρεα σκόνης, σπόρους μούχλας, τρίχια κατοικίδιων και καπνό τσιγάρου.
- **ΑΝΤΙΜΙΚΡΟΒΙΑΚΗ ΕΠΕΞΕΡΓΑΣΙΑ AeraSafe™:** Ενσωματωμένη προστασία από την ανάπτυξη οσμών που προκαλούν βακτήρια, μούχλα και μύκητες στο φίλτρο True HEPA.
- **ΤΕΧΝΟΛΟΓΙΑ PlasmaTRUE™:** Στο τελικό στάδιο του καθαρισμού, η Τεχνολογία Fellowes® PlasmaTRUE™ δημιουργεί ένα ιονισμένο πεδίο που βοηθά την ασφαλή απομάκρυνση των αερομεταφερόμενων μολυσματικών ουσιών.

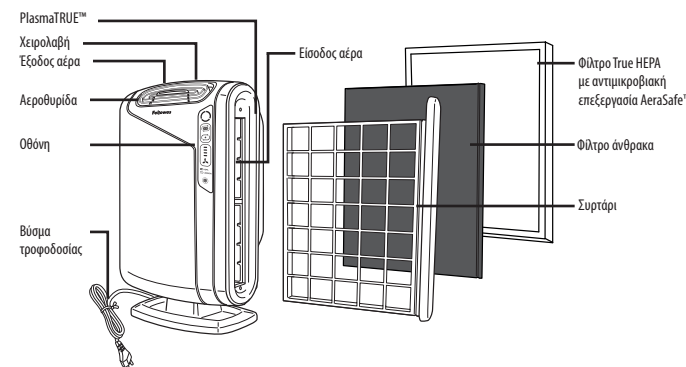

### ΟΔΗΓΙΕΣ ΑΣΦΑΛΕΙΑΣ/ΠΡΟΕΙΔΟΠΟΙΗΣΗ

**ΠΡΟΕΙΔΟΠΟΙΗΣΗ:** Ακολουθείτε τις οδηγίες σε αυτό το εγχειρίδιο για να μειώσετε τον κίνδυνο ηλεκτροπληξίας, βραχυκυκλώματος ή/και πυρκαγιάς:

- Μην επισκευάζετε ή τροποποιείτε τη μονάδα, εκτός κι αν συγκεκριμένα συνιστάται στο παρόν εγχειρίδιο.
- Όλες οι επισκευές θα πρέπει να εκτελούνται από εξουσιοδοτημένο τεχνικό.
- Μην πιέζετε με βία το βύσμα μέσα σε ηλεκτρική πρίζα.
- Μην μετατρέπετε με κανέναν τρόπο το βύσμα. Αν το βύσμα δεν ταιριάζει στην πρίζα, αντιστρέψτε το βύσμα. Αν παρόλα αυτά δεν ταιριάζει, επικοινωνήστε με έναν εξειδικευμένο τεχνικό για να εγκαταστήσει μια κατάλληλη πρίζα.
- Μην χρησιμοποιείτε τη μονάδα αν το καλώδιο τροφοδοσίας ή η πρίζα είναι ελαττωματικά ή η σύνδεση στην πρίζα τοίχου είναι χαλαρή.
- Χρησιμοποιείτε μόνο AC 220-240V.
- Μην καταστρέψετε, σπάτε, λυγίσετε με βία, τραβάτε, συστρέψετε, συνενώνετε, επικαλύπτετε, σφίγγετε ή τοποθετείτε βαριά αντικείμενα πάνω στο καλώδιο τροφοδοσίας.
- Απομακρύνετε κατά διαστήματα τη σκόνη από το βύσμα τροφοδοσίας. Έτσι θα περιοριστούν οι πιθανότητες να συγκεντρωθεί υγρασία, η οποία αυξάνει τον κίνδυνο ηλεκτροπληξίας.
- Αν το καλώδιο παροχής παρουσιάζει βλάβη, πρέπει να αντικατασταθεί από τον κατασκευαστή, τον εκπρόσωπο του ή αντίστοιχα ειδικευμένα άτομα, για την αποφυγή κινδύνου.
- Αφαιρέστε το βύσμα τροφοδοσίας από την πρίζα πριν καθαρίσετε τη μονάδα. Όταν αφαιρείτε το βύσμα τροφοδοσίας, πάνετε το ίδιο το βύσμα και ποτέ από το καλώδιό του.
- Αφαιρέστε το βύσμα τροφοδοσίας από την πρίζα όταν η μονάδα δεν χρησιμοποιείται.
- Μην πιάνετε το βύσμα τροφοδοσίας με βρεγμένα χέρια.
- Μην λειτουργείτε τη μονάδα όταν χρησιμοποιείτε εντομοκτόνα εσωτερικού χώρου που δημιουργούν καπνό.
- Μην καθαρίζετε τη μονάδα με βενζίνη ή αρωματικό χρώμα. Μην ψεκάζετε εντομοκτόνα επάνω ή μέσα στη μονάδα.
- Μην χρησιμοποιείτε τη μονάδα όπου υπάρχει υγρασία ή όπου η μονάδα μπορεί να βραχεί, όπως μέσα σε λουτρό.

- Μην εισάγετε δάχτυλα ή ξένα αντικείμενα στην είσοδο ή έξοδο του αέρα.
- Μην χρησιμοποιείτε τη μονάδα κοντά σε εύφλεκτα αέρια. Μην χρησιμοποιείται κοντά σε τσιγάρα, θυμιάματα ή άλλα στοιχεία που δημιουργούν οπνθήρες.
- Η μονάδα δεν αφαιρεί το μονοξείδιο του άνθρακα που εκλύεται από θερμομαντικές συσκευές ή άλλες πηγές.
- Μην φράζετε τα ανοίγματα εισαγωγής ή εξαγωγής αέρα.
- Μην χρησιμοποιείται κοντά σε θερμά αντικείμενα, όπως θερμάστρες. Μην χρησιμοποιείται όπου η μονάδα μπορεί να έρθει σε επαφή με ατμό.
- Μην χρησιμοποιείτε τη μονάδα όταν βρίσκεται στο πλάι.
- Κρατήστε μακριά από προϊόντα που δημιουργούν ελαιώδη κατάλοιπα, όπως φριτζά.
- Μην χρησιμοποιείτε απορρυπαντικό για να καθαρίσετε τη μονάδα.
- Μην λειτουργείτε τη μονάδα χωρίς φίλτρο.
- Μην πλένετε και μην επαναχρησιμοποιείτε το φίλτρο True HEPA.
- Μην περνάτε το καλώδιο τροφοδοσίας κάτω από χαλιά ή μην το καλύπτετε με ριχάρια.
- Κατά τη μετακίνηση του μηχανήματος, να το ανασκάνετε πάντα χρησιμοποιώντας τη λαβή.
- Αυτή η συσκευή δεν προορίζεται για χρήση από άτομα (συμπεριλαμβανομένων και παιδιών) με μειωμένες σωματικές, αισθητηριακές ή διανοητικές ικανότητες ή έλλειψη εμπειρίας και γνώσης, εκτός και αν έχουν τύχει επίβλεψης ή καθοδήγησης σχετικά με τη χρήση της συσκευής από ένα άτομο που είναι υπεύθυνο για την ασφάλειά τους.
- Αυτή η συσκευή μπορεί να χρησιμοποιηθεί από παιδιά ηλικίας από 8 ετών και άνω και από άτομα με μειωμένες σωματικές, αισθητηριακές ή διανοητικές ικανότητες ή έλλειψη εμπειρίας και γνώσης, εκτός και αν έχουν τύχει επίβλεψης ή καθοδήγησης σχετικά με τη χρήση της συσκευής με ασφαλή τρόπο κατανοώντας τους κινδύνους που υπάρχουν. Τα παιδιά δεν πρέπει να παίζουν με αυτή τη συσκευή. Ο καθαρισμός και η συντήρηση από τον χρήστη δεν θα πρέπει να γίνεται από παιδιά χωρίς επίβλεψη.

### ΡΥΘΜΙΣΗ ΚΑΙ ΛΕΙΤΟΥΡΓΙΑ

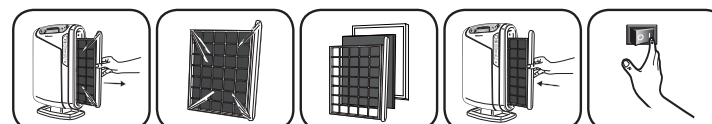

#### Σημείωση: Ακολουθήστε αυτές τις οδηγίες για βέλτιστα αποτελέσματα

Τοποθετήστε τη μονάδα σε απόσταση τουλάχιστον ½ μέτρου από τον τοίχο. Κρατήστε τη μονάδα μακριά από χώρους με ρεύματα. Κρατήστε τη μονάδα μακριά από κουρτίνες, διότι μπορεί να παρεμποδίζουν την είσοδο/έξοδο αέρα. Τοποθετήστε τη μονάδα σε μια σταθερή επιφάνεια με μεγάλη κυκλοφορία αέρα.

1. Αφαιρέστε την προστατευτική μεμβράνη από τον πίνακα ελέγχου.
2. Τραβήξτε το συρτάρι προς τα έξω.
3. Αφαιρέστε τη συσκευασία από τα φίλτρα. Τοποθετήστε τα φίλτρα πίσω στη μονάδα.
4. Τοποθετήστε πρώτα το φίλτρο άνθρακα και μετά το φίλτρο True HEPA.
5. Τοποθετήστε το συρτάρι τελειώς μέσα στη μονάδα μέχρι να ακουστεί ένα κλικ.
6. Συνδέστε το καλώδιο τροφοδοσίας σε μια πρίζα.
7. Ενεργοποιήστε τη μονάδα. Η μονάδα εκπέμπει έναν ήχο μπιπ.

Μετά την ενεργοποίηση της μονάδας, οι ενδεικτικές λυχνίες θα αναβοσβήνουν περίπου για τα 4 πρώτα λεπτά ενώ η μονάδα μετρά την ποιότητα αέρα.

#### ΑΝΤΙΚΑΤΑΣΤΑΣΗ ΦΙΛΤΡΟΥ:

Οι ενδεικτικές λυχνίες αντικατάστασης φίλτρων θα ανήψουν όταν θα χρειαστεί αντικατάσταση του φίλτρου True HEPA ή/και του φίλτρου άνθρακα. Το χρονικό διάστημα αντικατάστασης ποικίλλει ανάλογα με τις ώρες χρήσης και την ποιότητα του αέρα. Ωστόσο, υπό κανονική χρήση, τα περισσότερα φίλτρα True HEPA πρέπει να αντικαθιστώνται κάθε χρόνο και τα φίλτρα άνθρακα κάθε τρεις μήνες.

Μην πλένετε και μην επαναχρησιμοποιείτε το φίλτρο True HEPA ή το φίλτρο άνθρακα, διότι δεν θα λειτουργήσουν αποτελεσματικά. Χρησιμοποιείται μόνο ανταλλακτικά φίλτρα AeraMax™ της Fellowes.

**ΠΡΟΕΙΔΟΠΟΙΗΣΗ:** Πριν από την αντικατάσταση κάποιου φίλτρου, πρέπει να αφαιρέσετε το βύσμα τροφοδοσίας από την πρίζα.

#### ΕΠΑΝΑΦΟΡΑ ΕΝΔΕΙΞΗΣ ΦΙΛΤΡΟΥ:

1. Βεβαιωθείτε ότι το συρτάρι είναι κλειστό.
2. Ενεργοποιήστε τη μονάδα.
3. Εντοπίστε το εικονίδιο αντικατάστασης φίλτρου στην οθόνη.
4. Πατήστε παρατεταμένα το εικονίδιο αντικατάστασης φίλτρου για 3 δευτερόλεπτα. Το εικονίδιο του φίλτρου HEPA θα αναβοσβήσει με πορτοκαλί χρώμα. Πατήστε στην περιοχή του εικονιδίου φίλτρου για εναλλαγή μεταξύ του φίλτρου HEPA και του φίλτρου άνθρακα.
5. Όταν ανήψει το επιθυμητό φίλτρο, πατήστε παρατεταμένα για 3 δευτερόλεπτα. Θα ακουστεί ένα σύντομο ήχο μπιπ και η λυχνία θα σβήσει. Επαναλάβετε τη διαδικασία για κάθε φίλτρο, όπως απαιτείται.



### ΦΡΟΝΤΙΔΑ ΚΑΙ ΣΥΝΤΗΡΗΣΗ

#### ΚΑΘΑΡΙΣΜΟΣ:

Καθαρίζετε τη μονάδα όταν είναι απαραίτητο, σκουπίζοντας με ένα στεγνό και μαλακό πανί. Για επίμονους λεκέδες, χρησιμοποιήστε ένα χλιαρό, υγρό πανί. Μην χρησιμοποιείτε πτητικά υγρά όπως π.χ. βενζίνη, αρωματικό χρώματος ή σκόνη λείανσης, διότι ενδέχεται να καταστρέψουν την επιφάνεια της μονάδας. Κρατήστε στεγνή τη μονάδα.

#### ΕΠΙΛΥΣΗ ΠΡΟΒΛΗΜΑΤΩΝ: Λύσεις σε συνηθισμένα προβλήματα

Διαβάστε αυτή τη λίστα προτού καλέσετε το τμήμα εξυπηρέτησης. Αυτή η λίστα καλύπτει προβλήματα τα οποία δεν οφείλονται σε ελαττώματα των υλικών ή των εργατικών.

ΠΡΟΒΛΗΜΑ:	ΠΙΘΑΝΗ ΛΥΣΗ:
Η μονάδα αφήνει καπνό και οσμές στον αέρα.	Βεβαιωθείτε ότι ο αισθητήρας δεν είναι μπλοκαρισμένος ή δεν φράσσεται. Μετακινήστε τη μονάδα πιο κοντά στις ενοχλητικές οσμές. Αντικαταστήστε τα φίλτρα όταν χρειάζεται.
Η μονάδα φαίνεται να εκλύει οσμές.	Αντικαταστήστε τα φίλτρα όταν χρειάζεται.
Η μονάδα εκπέμπει έναν αδύναμο ήχο κτύπου.	Αυτό υποδεικνύει ότι η λειτουργία PlasmaTRUE™ είναι ενεργή.
Η μονάδα δημιουργεί παρεμβολές στη ραδιοφωνική ή τηλεοπτική λήψη.	Επειδή αυτή η μονάδα εκπέμπει ενέργεια ραδιοσυχνότητας, σας συνιστούμε να δοκιμάσετε ένα ή περισσότερα από τα παρακάτω: <ul style="list-style-type: none"> <li>- Για καλύτερη λήψη, ρυθμίστε την κεραία τηλεόρασης/ραδιοφώνου.</li> <li>- Απομακρύνετε τη μονάδα από την επηρεαζόμενη συσκευή τηλεόρασης/ραδιοφώνου.</li> <li>- Συνδέστε το καλώδιο τροφοδοσίας της μονάδας σε μια πρίζα διαφορετική από αυτή που είναι συνδεδεμένο το καλώδιο τηλεόρασης/ραδιοφώνου.</li> </ul>
Οι ενδείξεις για το φίλτρο True HEPA και το φίλτρο άνθρακα παραμένουν αναμμένες μετά την αντικατάσταση του φίλτρου True HEPA ή/και του φίλτρου άνθρακα.	Επαναλάβετε τις οδηγίες για την επαναφορά της ενδεικτικής λυχνίας φίλτρου από την ενότητα "Ρύθμιση και λειτουργία".
Το εικονίδιο PlasmaTRUE™ δεν είναι αναμμένο.	Πατήστε παρατεταμένα το εικονίδιο PlasmaTRUE™ για πέντε δευτερόλεπτα μέχρι η μονάδα να εκπέμψει έναν ήχο μπιπ.
Έγινε επαναφορά λανθασμένης ενδεικτικής λυχνίας για την αντικατάσταση φίλτρου.	Στην περίπτωση ακούσιας επαναφοράς της ενδεικτικής λυχνίας φίλτρου, μέσα σε πέντε λεπτά επαναλάβετε τη διαδικασία επαναφοράς που περιγράφεται στην ενότητα "Ρύθμιση και λειτουργία". Ο μετρητής και η ένδειξη φίλτρου θα επανέλθουν στην κατάσταση που ήταν πριν την επαναφορά.



# TÜRKÇE

## AeraMax™ DX95

Fellowes® AeraMax™ Hava Temizleyicisini Satın aldığınız için teşekkür ederiz. Kullanmadan önce lütfen bu kılavuzu dikkatle okuyun.

### PAKET İÇERİĞİ

- Fellowes® AeraMax™ Hava Temizleyici
- AeraSafe™ Antimikrobiyal İşlem ile Gerçek HEPA Filtresi (1 filtre)
- Karbon Filtre (1 filtre)
- Kullanım Kılavuzu

### HAVA TEMİZLEYİCİ ÖZELLİKLERİ

AeraMax™ DX95 Hava Temizleyici	
Çalıştırılan Oda Alanı	28 m <sup>2</sup>
Güç Kaynağı	AC 220-240V/ 50/60Hz
Güç Oranı	Düşük 6W, Turbo 86W
Fan Hızı	4 Kademeli Hız
Ekran	Dokunmatik Ekran
Kumanda Türü	Otomatik/Manüel/Aera+™
Hava Kalitesi Sensörü	Evet
Filtreler	1 Gerçek HEPA Filtresi, AeraSafe™ Antimikrobiyal İşlemli 1 Karbon Filtre
Temizleme Sistemi	Karbon Filtre/Gerçek HEPA Filtresi, AeraSafe™ Antimikrobiyal İşlemli/PlasmaTRUE™
CADR	191 Duman/ 196 Toz/ 188 Polen
Renk	Beyaz
Filtre Özellikleri	
Gerçek HEPA Filtre Yedeği	9287201
Karbon Filtre Yedeği	9324201



Yedek filtreler için lütfen [www.fellowes.com](http://www.fellowes.com) adresini ziyaret edin.

### HAVA TEMİZLEYİCİ ÖZELLİKLERİ

- SON DERECE SESSİZ:** Fellowes AeraMax™ Hava Temizleyici 24 saatlik kullanıma uygun son derece sessiz çalışan dört kademeli pervaneyle donatılmıştır.
- BAKIMI KOLAY:** En iyi performans için HEPA Filtre göstergesi kırmızı yandığında veya normal kullanım koşullarında yaklaşık olarak 12 ayda bir Gerçek HEPA Filtresini değiştirin. Karbon Filtre göstergesi kırmızı yandığında veya yaklaşık 3 ayda bir Karbon Filtresini değiştirin.
- AeraSmart™ SENSÖR:** Hava temizleyici, havanızı temiz tutmak için Pervane hızını otomatik olarak ayarlayan bir hava kalitesi sensörüyle donatılmıştır. Mavi, sarı ve kırmızı ışıklar, havanızın temizliğini gösterir.



- YEDEK FİLTRE GÖSTERGE IŞIKLARI:** Kullanıma bağlı olarak Gerçek HEPA Filtresi ve Karbon Filtresinin değişmesi gerektiğini belirtir.
- DÖRT KADEMELİ AYAR:** Sessiz, enerji tasarruflu çalışma için DÜŞÜK'ten, etkin temizleme için TURBO'ya kadar.
- Aera+™ MODU:** Alerjilerin en çok etkili oldukları mevsim koşulları için tasarlanmıştır. Düşük pervane ayarı moduna göre hava sirkülasyon oranını %50 artırarak havadan daha fazla alerjeni toplar.

### EKRAN PANELİ/İŞLEVLER

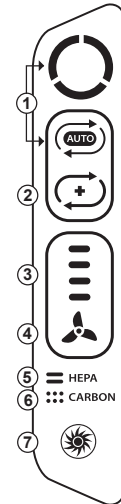
- AeraSmart™ SENSÖR:** Hava kalitesini takip eder ve havanızı temiz tutmak için pervane hızını otomatik olarak ayarlar. Ünite ilk çalıştırıldığında varsayılan olarak otomatik çalıştırmaya ayarlanmıştır. Manüel çalışma modundaydı, otomatik simgesine dokunarak otomatik çalıştırmaya geri dönebilirsiniz.
- Aera+™ MODU:** Alerjilerin en çok etkili oldukları mevsim koşulları için tasarlanmıştır. Düşük pervane ayarı moduna göre hava sirkülasyon oranını %50 artırarak havadan daha fazla alerjeni toplar.  simgesine dokunarak Aera+™ moduna geçin. Otomatik çalıştırmaya geri dönmek için  simgesine bir kez dokunarak kapatın.
- PERVANE HIZ GÖSTERGESİ:** Mevcut pervane hız ayarını gösterir: düşük, orta, yüksek veya turbo hız.
- PERVANE HIZININ MANÜEL OLARAK AYARLANMASI** - Pervane hızını manüel olarak ayarlamak için pervane simgesine dokununuz.
- GERÇEK HEPA FİLTRESİ DEĞİŞİM GÖSTERGESİ** - Sarı veya kırmızı renkte yanan ışıklar, filtrenin ne zaman değiştirileceğini belirtir. Kırmızı gösterge ışığı filtrenin ne zaman değiştirileceğini gösterir. (Normal kullanım koşullarında filtrenin on iki ayda bir değiştirilmesi önerilir).
- KARBON FİLTRESİ DEĞİŞİM GÖSTERGESİ** - Sarı veya kırmızı renkte yanan ışıklar, filtrenin ne zaman değiştirileceğini belirtir. Kırmızı gösterge ışığı filtrenin ne zaman değiştirileceğini gösterir. (Normal kullanım koşullarında filtrenin üç ayda bir değiştirilmesi önerilir).
- PlasmaTRUE™ TEKNOLOJİSİ** - Hava yoluyla taşınan kirletici parçacıklardan güvenle korunmak için iyonize edilmiş bir alan yaratır.



**AeraSmart™ SENSÖRÜ**  
Hava kalitesini belirten hava kalitesi göstergesi.

	Mavi seviye havanın temiz olduğunu gösterir.
	Sarı seviye hava kalitesinin düşük olduğunu gösterir.
	Kırmızı seviye havada yüksek miktarda kirletici olduğunu gösterir.

#### PERVANE HIZ AYARLARI

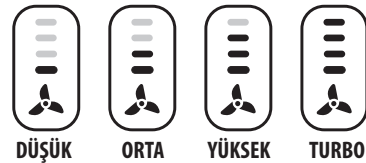

### DÖRT AŞAMALI TEMİZLEME SİSTEMİ

- KARBON FİLTRE:** Kokuları yok eder ve havadaki büyük partikülleri yakalar.
- GERÇEK HEPA FİLTRESİ:** Kanarya otu ve diğer alerjenler, virüsler, mikroplar, toz akarı, küf sporları, hayvan kepeği ve sigara dumanı dahil olmak üzere 0,3 mikron kadar küçük partiküllerin %99,97'sini yakalar.
- AeraSafe™ ANTIMİKROBİYAL İŞLEM:** Gerçek HEPA Filtresinde kokuya neden olan bakteri, küf ve mantar oluşumunu engelleyen yerleşik koruma.
- PlasmaTRUE™ TEKNOLOJİSİ:** Temizlemenin son aşamasında, Fellowes® PlasmaTRUE™ Teknolojisi havadaki kirleticilerin güvenle toplanmasına yardımcı olmak üzere iyonize bir alan oluşturur.

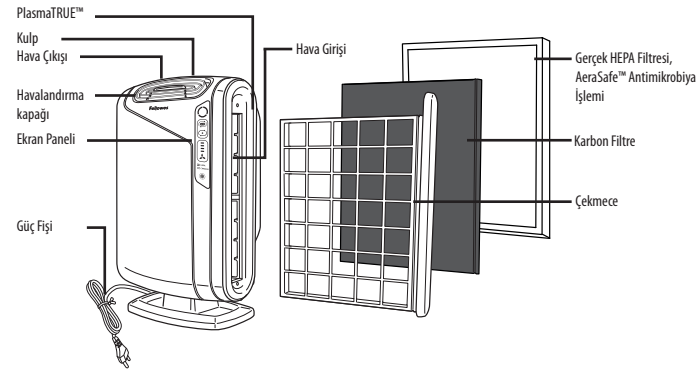

### GÜVENLİK TALİMATLARI/UYARILAR

**UYARI:** Elektrik çarpması, kısa devre ve/veya yangın riskini azaltmak için bu kılavuzdaki talimatlara uymazınız gerekir:

- Bu kılavuzda özellikle belirtilmediği sürece üniteye onarım veya değişiklik yapmayın. Tüm onarımlar yetkili bir teknisyen tarafından yapılmalıdır.
- Fişi elektrik prizine takarken zorlamayın.
- Fiş üzerinde hiçbir şekilde değişiklik yapmayın. Fişi elektrik prizine takamazsanız ters çevirebilir tekrar deneyin. Ters çevirdiğinizde de takamazsanız uygun bir priz takılması için yetkili bir teknisyene başvurun.
- Güç kablosu veya fiş hasarlıysa veya fiş prize tam oturmuyorsa üniteyi kullanmayın.
- Sadece AC 220 - 240V kullanın.
- Güç kablosuna hasar vermemeyi, kablolu kesmeyin, zorlayarak eğmeyin, çekmeyin, bükmeyin, sarmayın, kaplamayın, kabloda çentik açmayın veya üzerine ağır nesnelere yerleştirmeyin.
- Güç fişindeki tozu düzenli olarak temizleyin. Tozunu temizlemesi, elektrik çarpması tehlikesini artıran nem birikimini azaltır.
- Güç kablosu hasar görmüşse, tehlikelerden korunmak için kablolu üretici, servis temsilcisi veya benzer şekilde vasıflı personel tarafından değiştirilmesi gerekir.
- Üniteyi temizlemeden önce güç fişini prizden çıkarın. Güç fişini çıkarırken hiçbir zaman kablolu tutarak çekmeyin; fişin kendisini çekin.
- Ünite kullanımda değilken güç fişini prizden çıkarın.
- Güç fişine ıslak elle dokunmayın.
- Kapalı alanda kullanılan dumanlı böcek ilaçları kullanılırken üniteyi çalıştırmayın.
- Üniteyi benzen ve tinerle temizlemeyin. Cihazın üzerine böcek ilacı püskürtmeyin.
- Üniteyi nemli ortamlarda veya banyo gibi ünitelerin ıslanabileceği yerlerde kullanmayın.
- Parmaklarınızı veya yabancı cisimleri hava girişine veya çıkışına sokmayın.

- Üniteyi alev alabilecek gazların yanında kullanmayın. Sigara, tütsü veya kıvılcım oluşturabilecek nesnelere yanında kullanmayın.
- Ünite ısıtıcı veya diğer kaynakların oluşturduğu karbon monoksiti toplamaz.
- Hava giriş ve çıkışlarını kapatmayın.
- Fırın gibi sıcak nesnelere yanında kullanmayın. Üniteyi buharla temas edebileceği bir yerde kullanmayın.
- Üniteyi yan yatırıp kullanmayın.
- Üniteyi fritöz gibi yağlı kalıntı oluşturan ürünlerden uzak tutun.
- Cihazı temizlemek için deterjan kullanmayın.
- Filtresiz çalıştırmayın.
- HEPA Filtresini yıkayıp yeniden kullanmayın.
- Güç kablosunu halı veya kilimlerin altından geçirmeyin.
- Makineyi hareket ettirirken her zaman kulplarından tutarak kaldırın.
- Bu cihaz, güvenliklerinden sorumlu kişiler tarafından gözetim sağlanmamış veya eğitim verilmemişse, (çocuklar dahil olmak üzere) sınırlı fiziksel, duyuusal veya zihinsel kapasiteye sahip, bilgi ve deneyim sahibi olmayan kişiler tarafından kullanılamaz.
- Bu cihaz, 8 yaş ve üzeri çocuklar tarafından ve cihazın güvenli şekilde kullanımı ve mevcut tehlikelerin anlaşılmasıyla ilgili eğitim verilmişse veya denetleniyorsa düşük fiziksel, duyuusal veya zihinsel yetenekleri veya tecrübe ve bilgi eksikliği olan kişiler tarafından kullanılabilir. Çocuklar bu cihazla oynamamalıdır. Gözetim olmaksızın çocuklar tarafından temizlik ve bakım yapılmamalıdır.

### KURULUM VE KULLANIM

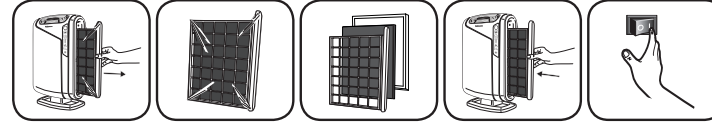

**NOT: En iyi sonuçları almak için bu talimatları izleyin.**

Ünite ile duvar arasında en az 1/2 metre mesafe olmalıdır. Üniteyi hava akımı alan alanlardan uzak tutun. Hava girişi/çıkışı etkileyebileceği için üniteyi perdelerden uzak tutun. Üniteyi hava sirkülasyonu olan sabit bir yüzeye yerleştirin.

- Kontrol paneli üzerindeki koruyucu filmi sökünüz.
- Çekmeceyi çekin.
- Filtrelerin üzerindeki torbayı alın. Filtreleri üniteye yeniden yerleştirin.
- İlk olarak Karbon Filtreyi ardından Gerçek HEPA Filtresini yerleştirin.
- Yerleşme sesi duyulana kadar çekmeceyi üniteye doğru itin.
- Güç kablosunu prize takın.
- Üniteyi çalıştırın. Ünite ses çıkaracaktır.

Üniteyi çalıştırdıktan sonra yaklaşık ilk 4 dakika içerisinde, ünite hava kalitesini ölçerken göstergeler yanıp sönecektir.

### BAKIM

#### TEMİZLİK:

Üniteyi kuru, yumuşak bir bezle gerektiği şekilde temizleyin, lekeleri çıkarmak için ılık ve nemli bir bez kullanın. Cihaz yüzeyine zarar verebileceği için, benzen ve tiner gibi uçucu maddeleri veya aşındırıcı temizlik tozlarını kullanmayın. Üniteyi kuru tutun.

#### SORUN GİDERME Sık karşılaşılan sorunlar için çözümler

Servis çağırılmadan önce bu listeye göz atın. Bu listede hatalı malzeme veya işçilikten kaynaklanmayan sorunlara yer verilmiştir.

SORUN:	OLASI ÇÖZÜM:
Ünite havaya duman ve koku salıyor.	Sensörün engellenmediğinden ve tıkanmadığından emin olun. Üniteyi kötü kokuların yakınına yerleştirin. Filtreleri gerektiği şekilde değiştirin.
Ünite koku yapıyor.	Filtreleri gerektiği şekilde değiştirin.
Cihaz hafif bir tıkradama sesi çıkıyor.	Bu durum, "PlasmaTRUE™" işlevinin çalıştığını gösterir.
Ünite radyo veya televizyon sinyaline karışıyor.	Ünite radyo frekans enerjisi yaydığı için aşağıdaki çözümlerden birini veya birkaçını denemenizi öneriyoruz: - Daha iyi sinyal alabilmek için televizyon/radyo antenini ayarlayın. - Üniteyi etkilenen televizyon/radyodan uzaklaştırın. - Ünitenin güç fişini televizyon/radyo güç fişinin bağlı olduğu prizden farklı bir prize bağlayın.
Gerçek HEPA ve/veya Karbon Filtresi değiştirildikten sonra Gerçek HEPA ve Karbon Filtre göstergeleri yanmaya devam ediyor.	Kurulum ve Kullanım bölümünde yer alan filtre göstergesi sıfırlama talimatlarını tekrarlayın.
PlasmaTRUE™ simgesi yanmıyor.	Ses duyulana kadar beş saniye boyunca PlasmaTRUE™ simgesine dokunup basılı tutun.
Yanlış filtre değiştirme ışığı sıfırlanmış.	Yanlış filtre sıfırlaması durumunda, yanlış sıfırlama sonrasında 5 dakika içerisinde Kurulum ve Çalıştırma bölümündeki filtre sıfırlama sürecini tekrarlayın. Filtre sayacı ve göstergesi sıfırlama öncesindeki durumuna geri dönecektir.

# ČESKY

## AeraMax™ DX95

Děkujeme, že jste si zakoupili čističku vzduchu Fellowes® AeraMax™. Než začnete zařízení používat, přečtěte si pečlivě tuto příručku.

### OBSAH BALENÍ

- Čistička vzduchu Fellowes® AeraMax™
- Uhlíkový filtr (1 filtr)
- Filtr True HEPA s antimikrobiální úpravou AeraSafe™ (1 filtr)
- Návod k obsluze

### TECHNICKÉ PARAMETRY ČISTIČKY VZDUCHU

Čistička vzduchu AeraMax™ DX95	
Dosah	28 m²
Napájecí zdroj	220–240 V (střídavý) / 50/60 Hz
Jmenovitý výkon	Min. 6 W, turbo 86 W
Rychlost ventilátoru	4 rychlosti
Displej	Dotyková obrazovka
Typ ovládání	Automatické/manuální/Aera+™
Čidlo kvality vzduchu	Ano
Filtry	1 filtr True HEPA s antimikrobiální úpravou AeraSafe™ 1 uhlíkový filtr
Čisticí systém	Uhlíkový filtr / filtr True HEPA s antimikrobiální úpravou AeraSafe™ / PlasmaTRUE™
Rychlost dodávání čistého vzduchu (CADR)	191 pro kouř / 196 pro prach / 188 pro pyl
Barva	Bílá
Technické údaje filtrů	
Náhradní filtr True HEPA	9287201
Náhradní uhlíkový filtr	9324201

Náhradní filtry lze zakoupit na adrese: [www.fellowes.com](http://www.fellowes.com)

### FUNKCE ČISTIČKY VZDUCHU

- VELMI TICHÝ PROVOZ:** Tato čistička vzduchu Fellowes AeraMax™ je vybavena čtyřrychlostním ventilátorem s velmi tichým provozem, který je vhodný pro 24hodinové používání.
- SNADNÁ ÚDRŽBA:** Chcete-li dosáhnout optimálního výkonu, vyměňte filtr True HEPA poté, co kontrolka filtru HEPA změní barvu na červenou (nebo při běžných provozních podmínkách přibližně každých 12 měsíců). Uhlíkový filtr vyměňte poté, co jeho kontrolka změní barvu na červenou (nebo přibližně každé 3 měsíce).
- ČIDLO AeraSmart™:** Tato čistička vzduchu je vybavena čidlem kvality vzduchu, které automaticky přizpůsobuje rychlost ventilátoru tak, aby byl vzduch neustále vyčištěný. Kontrolka udává čistotu vzduchu modrou, oranžovou a červenou barvou.

### PANEL DISPLEJE / FUNKCE

- ČIDLO AeraSmart™:** Sleduje kvalitu vzduchu a automaticky upravuje rychlost ventilátoru tak, aby byl vzduch neustále vyčištěný. Při prvním zapnutí je jednotka implicitně nastavená na automatický provoz. Z manuálního režimu lze kdykoli přejít na režim automatický stisknutím ikony „auto“.
- REŽIM Aera+™:** Navržený pro podmínky hlavní pylové sezóny. Zvyšuje rychlost výměny vzduchu o 50 % (ve srovnání s nízkou rychlostí ventilátoru), čímž ze vzduchu odstraňuje ještě více alergenů. Do režimu Aera+™ přejdete stisknutím ikony (↻). Chcete-li se vrátit k automatickému provozu, stiskněte znovu ikonu (↻) a režim Aera+™ se vypne.
- KONTROLKA RYCHLOSTI VENTILÁTORU:** Zobrazuje aktuální nastavení rychlosti ventilátoru: nízká, střední, vysoká nebo turbo.
- MANUÁLNÍ ÚPRAVA RYCHLOSTI VENTILÁTORU** – klepnutím na ikonu ventilátoru manuálně vyberete jeho rychlost.
- KONTROLKA VÝMĚNY FILTRU TRUE HEPA** – oranžové a červené kontrolky upozorňují, kdy je třeba filtr vyměnit. Červená kontrolka značí, kdy je třeba filtr vyměnit. (V běžných provozních podmínkách doporučujeme filtr vyměňovat každých dvanáct měsíců.)
- KONTROLKA VÝMĚNY UHLÍKOVÉHO FILTRU** – oranžové a červené kontrolky upozorňují, kdy je třeba filtr vyměnit. Červená kontrolka značí, kdy je třeba filtr vyměnit. (V běžných provozních podmínkách doporučujeme filtr vyměňovat každé tři měsíce.)
- TECHNOLOGIE PlasmaTRUE™** – vytváří ionizované pole, které napomáhá při bezpečném odstraňování nečistot ze vzduchu.

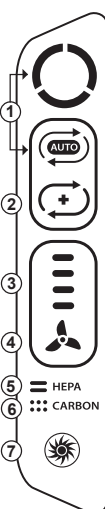

#### ČIDLO AeraSmart™

Kontrolka kvality vzduchu zobrazuje úroveň kvality vzduchu.

- Modrá značí, že vzduch je čistý.
- Oranžová značí špatnou kvalitu vzduchu.
- Červená značí, že se ve vzduchu nachází velké množství nečistot.

#### NASTAVENÍ RYCHLOSTI VENTILÁTORU



### ČTYŘSTUPŇOVÝ SYSTÉM ČIŠTĚNÍ VZDUCHU

- UHLÍKOVÝ FILTR:** Odstraňuje pachy a zachytává ze vzduchu velké částice.
- FILTR TRUE HEPA:** Zachytí 99,97 % částic o velikosti až 0,3 mikronů včetně pylu ambrozie a jiných alergenů, virů, mikroorganismů, roztoců, spor plísní, lupů domácích mazlíčků a cigaretového kouře.
- ANTIMIKROBIÁLNÍ ÚPRAVA AeraSafe™:** Vestavěná ochrana, která na filtru True HEPA brání růstu bakterií, plísní a hub způsobujících zápach.
- TECHNOLOGIE PlasmaTRUE™:** Technologie Fellowes® PlasmaTRUE™ vytvoří během poslední fáze čištění vzduchu ionizované pole, které ze vzduchu pomůže bezpečně odstranit nečistoty.

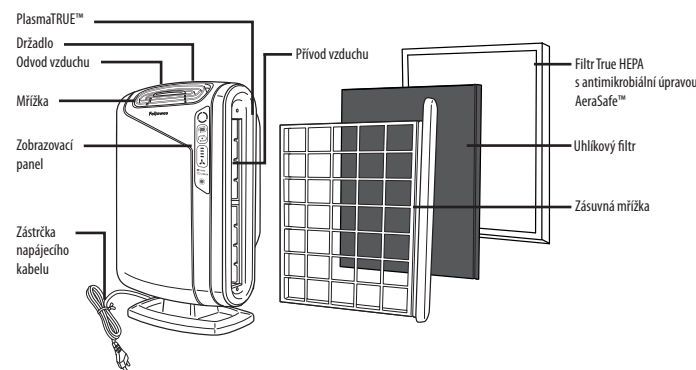

### BEZPEČNOSTNÍ POKYNY/VAROVÁNÍ

**UPOZORNĚNÍ:** Dodržováním pokynů uvedených v této příručce snížíte riziko úrazu elektrickým proudem, zkratu nebo požáru:

- Jednotku neopravujte ani nemodifikujte, pokud tak není konkrétně doporučeno v tomto manuálu. Veškeré opravy by měly být prováděny kvalifikovaným technikem.
- Nezasunujte zástrčku do elektrické zásuvky silou.
- Zástrčku nijak neměňte. Pokud zástrčku do zásuvky nelze zasunout, otočte ji. Pokud do zásuvky stále nepasuje, požádejte kvalifikovaného technika, aby namontoval vhodnou zásuvku.
- Nepoužívejte, pokud jsou napájecí kabel nebo zástrčka poškozené nebo je-li zapojení do zásuvky příliš volné.
- Používejte pouze střídavý proud v rozmezí 220–240 V.
- Napájecí kabel nepoškozujte, nelámejte, silou neohýbejte, netahejte za něj, nekrutěte, nesvasujte, neobalujte, nemačkejte jej ani na něj neumísťujte těžké předměty.
- Ze zástrčky napájecího kabelu pravidelně odstraňujte prach. Sníží se tak šance nashromáždění vlhkosti, která zvyšuje riziko zasažení elektrickým proudem.
- Poškozený napájecí kabel musí vyměnit výrobce, jeho servisní technik nebo jiná podobně kvalifikovaná osoba, aby nedošlo ke vzniku nebezpečných situací.
- Než začnete jednotku čistit, vyjměte zástrčku napájecího kabelu ze zásuvky. Při vyjímání zástrčky napájecího kabelu ze zásuvky netahejte za kabel, ale uchopte zástrčku.
- Ne-li jednotka v provozu, vyjměte zástrčku napájecího kabelu ze zásuvky.
- Se zástrčkou napájecího kabelu nemanipulujte mokřými rukama.
- Jednotku nepoužívejte, pokud používáte kouřové insekticidy určené pro vnitřní prostory.
- K čištění jednotky nepoužívejte benzen ani ředidla. Nestříkejte na jednotku insekticidy.
- Nepoužívejte jednotku ve vlhkém prostředí ani v místech, kde by mohla přijít do styku s tekutinami, např. v koupelně.
- Nevkládejte prsty nebo jiné cizí předměty do vstupu či výstupu vzduchu.
- Nepoužívejte jednotku v blízkosti hořlavých plynů. Nepoužívejte v blízkosti cigaret, kadidla ani jiných předmětů, které mohou vytvářet jiskry.
- Jednotka neodstraňuje oxid uhelnatý vydávaný topnými zařízeními či jinými zdroji.
- Neblokujte vstupní ani výstupní otvory.
- Nepoužívejte v blízkosti horáků objektů, jako je sporák. Nepoužívejte v místech, kde by jednotka mohla přijít do styku s párou.
- Nepoužívejte jednotku převrácenou na bok.
- Neumísťujte do blízkosti produktů, které zanechávají mastné usazeniny, jako je fritovací hrnec.
- K čištění jednotky nepoužívejte saponáty.
- Nepoužívejte bez filtru.
- Filtr True HEPA neomývejte ani opakovaně nepoužívejte.
- Napájecí kabel nevedte pod koberec ani jej nezakrývejte malými koberečky.
- Při přemísťování zařízení vždy zdvihejte za držadlo.
- Osoby (včetně dětí) se sníženými fyzickými, smyslovými či mentálními schopnostmi nebo s nedostatkem zkušeností a znalostí mohou toto zařízení používat pouze pod dozorem osoby odpovědné za jejich bezpečnost nebo poté, co je tato osoba poučí o používání zařízení.
- Toto zařízení mohou používat děti starší 8 let a osoby se sníženými fyzickými, smyslovými či mentálními schopnostmi nebo s nedostatkem zkušeností a znalostí za předpokladu, že budou zařízení používat pod dozorem nebo že budou poučení o jeho bezpečném používání a rozumí rizikům, která jsou s touto činností spojena. Se zařízením si nesmíjí hrát děti. Děti bez dozoru nesmí zařízení čistit ani provádět uživatelskou údržbu.

### NASTAVENÍ A POUŽÍVÁNÍ

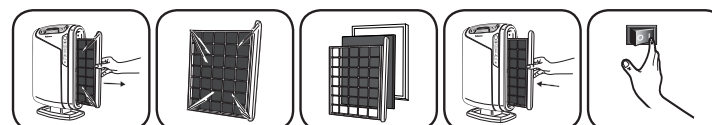

**POZNÁMKA:** Nejlepších výsledků dosáhnete, pokud se budete řídit následujícími pokyny:

Jednotku umístěte minimálně ½ metru od stěny. Neumísťujte jednotku do míst, kde je příván. Neumísťujte jednotku do blízkosti záclon, které by mohly bránit správnému nasávání/vypouštění vzduchu. Umístěte jednotku na stabilní povrch, kde je k dispozici dostatečné proudění vzduchu.

- Sejměte z ovládacího panelu ochrannou fólii.
  - Vyjměte zásuvnou mřížku.
  - Vyjměte filtry ze sáčku. Vložte filtry zpět do jednotky.
  - Nejdříve vložte uhlíkový filtr a poté filtr True HEPA.
  - Zásuvnou mřížku zcela zasuňte do jednotky, dokud neuslyšíte kliknutí.
  - Připojte napájecí kabel do zásuvky.
  - Zapněte jednotku. Jednotka vydá zvukový signál.
- Po zapnutí budou kontrolky jednotky přibližně 4 minuty blikat, zatímco probíhá měření kvality vzduchu.

### PÉČE A ÚDRŽBA

#### ČIŠTĚNÍ:

Jednotku čistěte podle potřeby otřením suchým, měkkým hadříkem. Na odolné skvrny použijte teplý, vlhký hadřík. Nepoužívejte těkavé kapaliny, jako je benzen, ředidla nebo brusné pasty, protože by mohly poškodit povrch jednotky. Udržujte jednotku suchou.

#### ODSTRAŇOVÁNÍ PORUCH: Řešení běžných potíží

Než zažádáte o servis, přečtěte si tento seznam. Jsou v něm uvedeny problémy, které nejsou výsledkem vad materiálů ani provedení.

PROBLÉM:	MOŽNÉ ŘEŠENÍ:
Jednotka ze vzduchu neodstraňuje kouř a pachy.	Ujistěte se, že čidlo není zablokováno nebo zanesené nečistotami. Přemístěte jednotku blíže k místu s nepříjemným zápachem. Dle potřeby vyměňte filtry.
Zdá se, že jednotka vytváří nepříjemný zápach.	Dle potřeby vyměňte filtry.
Zařízení vydává slabý zvuk podobný tikání.	Znamená to, že funguje funkce PlasmaTRUE™.
Jednotka způsobuje rušení příjmu rádiového nebo televizního signálu.	Vzhledem k tomu, že jednotka vytváří radiofrekvenční signál, doporučujeme vyzkoušet jednu nebo více následujících možností: – Zlepšete příjem přenastavením televizní/rádiové antény. – Přemístěte jednotku dále od příslušné televize/rádia. – Zapojte napájecí kabel jednotky do jiné zásuvky, než kde je zapojen napájecí kabel televize/rádia.
Kontrolky filtru True HEPA a uhlíkového filtru zůstávají rozsvícené i po provedení výměny filtru True HEPA nebo uhlíkového filtru.	Znovu proveďte kroky týkající se resetu kontrolky filtrů, které jsou uvedeny v části Nastavení a používání.
Ikona PlasmaTRUE™ nesvítí.	Dotkněte se ikony PlasmaTRUE™ a pět sekund ji podržte, dokud neuslyšíte zvukový signál.
Došlo k nechtěnému resetu kontrolky výměny filtru.	V případě, že dojde k neúmyslnému resetu filtru, zopakujte do 5 minut kroky týkající se resetu filtru uvedené v části Nastavení a používání. Počítadlo a kontrolka filtru se vrátí do stavu před resetem.



# SLOVENČINA

## AeraMax™ DX95

Ďakujeme Vám za zakúpenie čističa vzduchu Fellowes® AeraMax™. Pozorne si prosím prečítajte tento návod.

### OBSAH BALENIA

- Čistič vzduchu Fellowes® AeraMax™
- Právý HEPA Filter s AeraSafe™ Antimikrobiálne ošetrovanie (1 filter)
- Uhlíkový filter (1 filter)
- Používateľská príručka

### ŠPECIFIKÁCIE ČISTIČA VZDUCHU

Čistič vzduchu AeraMax™ DX95	
Pokrytá časť miestnosti	28 m <sup>2</sup>
Napájanie	AC 220-240V/ 50/60Hz
Menovitá hodnota napájania	Nízke 6W, Turbo 86W
Rýchlosť ventilátora	4 rýchlosti
Obrazovka	Dotyková obrazovka
Typ ovládania	Auto/Manual/Aera+™
Snímač kvality vzduchu	Áno
Filtere	1 Právý HEPA Filter s AeraSafe™ antimikrobiálnym ošetrovaním 1 uhlíkový filter
Čistiaci systém	Uhlíkový filter/Právý HEPA filter s AeraSafe™ antimikrobiálnym ošetrovaním/ PlasmaTRUE™
CADR	191 dym/ 196 prach/ 188 peľ
Farba	Biely
Špecifikácie filtra	
Výmena pravého HEPA filtra	9287201
Výmena uhlíkového filtra	9324201

Ak chcete informácie o výmene filtra, navštívte prosím [www.fellowes.com](http://www.fellowes.com)

### VLASTNOSTI ČISTIČA VZDUCHU

- **EXTRÉMNE TICHÁ PREVÁDZKA:** Tento čistič vzduchu Fellowes AeraMax™ má štvorrýchlostný ventilátor s extrémne tichým ventilátorom, ktorý je vhodný na používanie 24 hodín.
- **JEDNODUCHÁ ÚDRŽBA:** Pre optimálny výkon vymeňte pravý HEPA Filter, keď indikátor HEPA Filtra začne svietiť červenou farbou, alebo približne každých 12 mesiacov za normálnych podmienok používania. Uhlíkový filter vymeňte vtedy, keď jeho indikátor začne svietiť červenou farbou alebo každé 3 mesiace.
- **SNÍMAČ AeraSmart™:** Tento čistič je vybavený snímačom kvality vzduchu, ktorý automaticky nastavuje kvalitu vzduchu, aby sa vzduch udržoval čistý. Modré, žlté a červené svetlá označujú čistotu vzduchu.

### ŠTVORFÁZOVÝ ČISTIACI SYSTÉM

- **UHLÍKOVÝ FILTER:** Odstraňuje zápachy a zachytáva veľké častice obsiahnuté vo vzduchu.
- **PRAVÝ HEPA FILTER:** Zachytáva 99.97% častíc veľkých 0,3 mikrónov, vrátane častíc z cigariet a iných alergénov, vírusov, baktérií, častíc prachu, spórov plesne, chlív domích zvierat a cigaretového dymu.
- **ANTIMIKROBIÁLNE OŠETRENIE POMOCOU AeraSafe™:** Zabudovaná ochrana od začiatku tvorby zápachu spôsobeného baktériami, čistočiek rosy a húb na pravom HEPA Filteri.
- **TECHNOLÓGIA PlasmaTRUE™:** Vo finálnej fáze čistenia technológia Fellowes® PlasmaTRUE™ vytvára ionizované pole, ktoré pomáha bezpečne odstrániť nečistoty zo vzduchu.

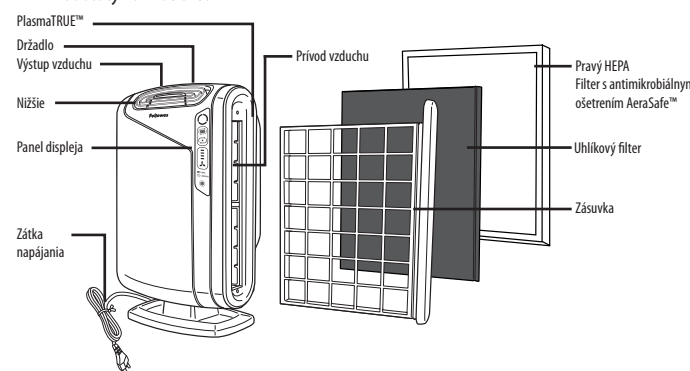

### PANEL DISPLEJA/FUNKCIE

1. **SNÍMAČ AeraSmart™:** Monitoruje kvalitu vzduchu a automaticky nastavuje rýchlosť ventilátora, aby sa vzduch udržiaval čistý. Jednotka je nastavená na predvolenú automatickú prevádzku pri prvom zapnutí. Ak je v manuálnej prevádzke, kedykoľvek môžete prejsť späť na automatickú stlačením ikony auto.
2. **REŽIM Aera+™:** Navrhnuté pre podmienky sezóny so zvýšenou alergivitou. Zvyšuje cirkuláciu vzduchu o 50% pri režime nastavenia nízkych otáčok ventilátora, kedy sa zo vzduchu odstraňuje dokonca viac alergénov. Prepnite na režim Aera+™ stlačením ikony (+). Pre návrat k automatickej prevádzke, stlačte znova ikonu (-).
3. **INDIKÁTOR RÝCHLOSTI VENTILÁTORA:** Zobrazuje aktuálne nastavenie rýchlosti ventilátora: nízka, stredná, vysoká alebo turbo rýchlosť.
4. **MANUÁLNE NASTAVENIE RÝCHLOSTI VENTILÁTORA** - Ťuknite na ikonu ventilátora pre zvolenie rýchlosti ventilátora.
5. **INDIKÁTOR PRAVÉHO HEPA FILTRA** - Žlté a červené svetlá indikujú výmenu filtra. Červené indikačné svetlo bude signalizovať, kedy je potrebné vymeniť filter. (Filter sa odporúča vymeniť každých dvanásť mesiacov pri normálnych podmienkach používania.)
6. **INDIKÁTOR VÝMENY UHLÍKOVÉHO FILTRA** - Žlté a červené indikačné svetlá výmeny filtra. Červené indikačné svetlo bude signalizovať, kedy je potrebné vymeniť filter. (Filter sa odporúča vymeniť každé tri mesiace za normálnych podmienok použitia.)
7. **TECHNOLÓGIA PlasmaTRUE™** - Vytvára ionizované pole, čo napomáha bezpečne odstrániť častice nečistôt.

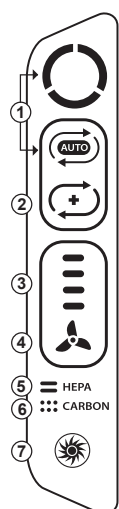

### SNÍMAČ AeraSmart™

Indikátor kvality vzduchu zobrazuje úroveň kvality vzduchu.



Modrá úroveň indikuje, že vzduch je čistý.  
Žltá indikuje zlé úroveň kvality vzduchu.  
Červená indikuje vysokú úroveň znečistenia vzduchu.

### NASTAVENIA RÝCHLOSTI VENTILÁTORA



### BEZPEČNOSTNÉ POKYNY/UPOZORNENIE

**UPOZORNENIE:** Dodržiavajte pokyny uvedené v tejto príručke, aby ste znížili riziko zásahu elektrickým prúdom, skratu a požiaru:

- Jednotku neopravujte ani neupravujte, kým sa to zvlášť neodporúča v tomto návode. Všetky opravy musí vykonávať kvalifikovaný technik.
- Nevyvíjajte silu na zástrčku.
- Zástrčku nepozmieňajte žiadnym spôsobom. Keď nemôžete zástrčku zasunúť do zásuvky, otočte ju. Ak ani potom nemôžete zasunúť zástrčku do zásuvky, obráťte sa na kvalifikovaného technika, aby namontoval správnu zásuvku.
- Zariadenie nepoužívajte, ak je napájací kábel alebo zástrčka poškodená alebo ak je uvoľnené pripojenie k zásuvke.
- Použite len AC 220-240 V.
- Dbajte, aby sa napájací kábel nepoškodil, neprelomil, neohýbal násilím, neťahalo sa zaň, aby sa nestácal, nezväzoval, neprikryval, neprítlačil ani aby sa naň nedávali ťažké predmety.
- Zo zástrčky pravidelne odstraňujte prach. Obmedzte tým možnosť hromadenia vlhkosti, ktorá zvyšuje riziko úrazu elektrickým prúdom.
- Ak je napájací kábel poškodený, musí ho vymeniť výrobca, jeho servisný zástupca alebo podobne kvalifikovaná osoba, aby sa predišlo riziku.
- Pred čistením jednotky vyberte zástrčku zo zásuvky. Pri vyťahovaní vždy ťahajte za napájaciu zástrčku nie za napájací kábel.
- Keď jednotku nepoužívate vyberte napájaciu zástrčku zo zásuvky.
- Napájaciu zástrčku nechajte mokrymi rukami.
- Jednotku neprevádzkujte, keď používate interiérové insekticídy, ktoré generujú dym.
- Jednotku nečistite benzénom ani riedidlom na farby. Na jednotku nestriekajte insekticídy.
- Jednotku nepoužívajte tam, kde je vlhko alebo tam, kde môže zvlhnúť, napríklad v kúpeľni.
- Nedávajte prsty alebo cudzie predmety do štrbiny prívodu alebo vývodu vzduchu.
- Jednotku nepoužívajte v blízkosti horľavých plynov. V blízkosti nepoužívajte cigarety, vonné tyčinky alebo iné predmety, ktoré môžu produkovať iskry.
- Jednotka sa nezbavuje monooxidu, ktorý sa produkuje vo vyhrievacích zariadeniach alebo iných zdrojoch.
- Neblokujte prívodné alebo výstupné vetracie otvory.
- V blízkosti nepoužívajte horúce objekty, akými sú kachle. Nepoužívajte tam, kde jednotka môže prísť do kontaktu s parou.
- Nepoužívajte jednotku na jej strane.
- Držte ďalej od produktov, ktoré produkujú olejové zvyšky, napríklad fritéza.
- Na čistenie zariadenia nepoužívajte čistiace prostriedky.
- Neprevádzkujte bez filtra.
- Neumývajte a opakovane nepoužívajte Právý HEPA Filter.
- Napájací kábel nevedte popod koberce ani ho nezakrývajte koberčekmi.
- Pri prenášaní stroja ho vždy zdvihnite pomocou rukoväte.
- Toto zariadenie nie je určené na to, aby ho používali osoby (vrátane detí) so zníženými psychickými, senzorickými alebo mentálnymi schopnosťami, alebo nedostatočnými skúsenosťami a znalosťami, kým nebudú pod dozorom alebo sa im neposkytnú inštrukcie o používaní zariadenia osobou zodpovednou za ich bezpečnosť.
- Tento spotrebič môžu používať deti vo veku 8 rokov a viac a osoby so zníženými psychickými, senzorickými alebo mentálnymi schopnosťami, či nedostatočnými skúsenosťami a znalosťami, ak sú pod dozorom alebo im boli poskytnuté inštrukcie o použití zariadenia bezpečným spôsobom a porozumeli s tým spojeným rizikám. Deti sa nesmú hrať so spotrebičom. Čistenie a používateľskú údržbu nesmú vykonávať deti bez príslušného dohľadu.

### NASTAVENIE A PREVÁDZKA

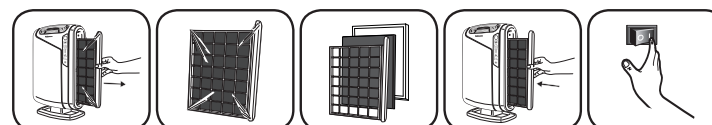

**POZNÁMKA: dodržiavaním týchto inštrukcií dosiahnete najlepšie výsledky**

Umiestnite aspoň ½ metra od steny. Jednotku chráňte pred prievanom. Závesy držte ďalej od jednotky, pretože sa môžu zamotať do prívodu/vývodu vzduchu. Jednotku umiestnite na rovny povrch, kde je dostatočná cirkulácia vzduchu.

1. Odstráňte ochranný film z ovládacieho panela.
  2. Vytiahnuť.
  3. Odstráňte vrecúško z filtrov. Filtry založte späť do jednotky.
  4. Najprv zasunúte uhlíkový filter a potom pravý HEPA Filter.
  5. Zásuvku naplno zasunúte, kým nezačujete kliknutie.
  6. Napájací kábel pripojte k zásuvke.
  7. Zapnite jednotku. Jednotka vydá zvuk.
- Po približne 4 minútach po zapnutí jednotky, budú indikátory blikať, kým bude jednotka merať kvalitu vzduchu.

### STAROSTLIVOSŤ A ÚDRŽBA

#### ČISTENIE:

Vonkajšiu jednotku čistite podľa potreby trením suchou jemnou tkaninou. Na škrvny použite teplú navlhčenú tkaninu. Nepoužívajte prchavé kvapaliny, ako je napríklad benzén, riedidlo alebo prášok na riad, ktoré môžu poškodiť povrch zariadenia. Jednotku držte v suchu.

#### ODSTRANOVANIE PROBLÉMOV: Riešenia všeobecných problémov

Pozrite si tento zoznam predtým, ako zavoláte servis. Tento zoznam pokrýva problémy, ktoré nie sú v dôsledky chyby materiálov alebo výroby.

PROBLÉM:	MOŽNÉ RIEŠENIE:
Jednotka nechá dym a zápachy vo vzduchu.	Ubezpečte sa, že snímač nie je blokovaný alebo upchaný. Jednotku posuňte bližšie k výskytu zápachov. Podľa potreby vymeňte filter.
Zdá sa, že jednotka produkuje zápachy.	Podľa potreby vymeňte filter.
Zariadenie vydáva tichý tikajúci zvuk.	Toto indikuje, že funkcia PlasmaTRUE™ pracuje.
Jednotka ruší rádiový alebo televízny príjem.	Pretože táto jednotka vyžaruje energiu rádiových frekvencií, odporúčame skúsiť jedno z nasledovného: <ul style="list-style-type: none"> <li>- Pre lepší príjem, nastavte televíznu/rádiovú anténu.</li> <li>- Jednotku presuňte mimo príslušného televízneho/rádiového vysielčača.</li> <li>- Pripojte napájací kábel k zásuvke inej, ako napájací kábel televízie/rádia.</li> </ul>
Indikátory pravého HEPA a uhlíkového filtra zostávajú po výmene pravého HEPA a/alebo uhlíkového filtra svietiť.	Znova vykonajte inštrukcie na resetovanie indikátora filtra zo sekcie Nastavenia a Prevádzka.
Ikona PlasmaTRUE™ nie je podsvietená.	Dotknite sa a podržte ikonu PlasmaTRUE™ na päť sekúnd, kým sa neozeve pípnutie.
Chyba indikátora výmeny filtra sa resetuje.	V prípade nechceného resetovania filtra, opakujte procedúru resetovania zo sekcie Nastavenia a Prevádzka do 5 minút od nechceného resetu. Počítadlo a indikátor filtra sa vrátia do stavu pred resetom.

#### VÝMENA FILTRA:

Indikátory pre výmenu budú signalizovať, kedy treba vymeniť pravý HEPA Filter a/alebo uhlíkový filter. Obdobie medzi výmenou sa bude líšiť v závislosti od počtu hodín používania a kvality vzduchu. Pri bežnom používaní však väčšinu filtrov HEPA treba vymeniť každý rok a uhlíkový filter každé 3 mesiace.

Právý HEPA filter ani uhlíkové filtre neumývajte ani nepoužívajte opakovane – nebudú účinné. Používajte len náhradné filtre značky Fellowes AeraMax™.

**UPOZORNENIE:** Pred výmenou filtrov sa ubezpečte, či ste odstránili napájaciu zástrčku zo zásuvky.

#### RESET INDIKÁTORA FILTRA:

1. Ubezpečte sa, či je zásuvka zavretá.
2. Zapnite jednotku.
3. Nájdite ikonu výmeny filtra na displeji panela.
4. Dotknite sa a podržte na 3 sekundy ikonu výmeny filtra. Ikona HEPA Filtra bude blikať žltým svetlom. Dotknite sa oblasti ikony filtra, čím prepnete medzi HEPA filtrom a uhlíkovým filtrom.
5. Keď je požadovaný filter podsvietený, dotknite sa a podržte na 3 sekundy. Budete počuť krátke pípnutie a svetlo by malo zhasnúť. Podľa potreby opakujte celý postup.



# MAGYAR

## AeraMax™ DX95

Köszönjük, hogy a Fellowes® AeraMax™ légtisztító készüléket választotta. Kérjük, hogy használat előtt gondosan olvassa el a jelen kézikönyvet.

### CSOMAG TARTALMA

- Fellowes® AeraMax™ légtisztító készülék
- True HEPA szűrő AeraSafe™ antimikrobiális kezeléssel (1 szűrő)
- Szénszűrő (1 szűrő)
- Kezelői kézikönyv

### LÉGTISZTÍTÓ MŰSZAKI ADATAI

AeraMax™ DX95 légtisztító készülék	
A kiszolgált terület	28 m <sup>2</sup>
Tápellátás	Váltakozó áram, 220-240 V / 50/60 Hz
Teljesítmény besorolás	Alacsony 6 W, Turbo 86W
Ventilátorsebesség	4 sebességfokozat
Kijelző	Érintőképernyő
Vezérlés típusa	Auto/Kézi/Aera+™
Levegőminőség-érzékelő	Igen
Szűrők	1 True HEPA szűrő AeraSafe™ antimikrobiális kezeléssel 1 szénszűrő
Tisztítási rendszer	Szénszűrő/True HEPA Filter AeraSafe™ antimikrobiális kezeléssel/PlasmaTRUE™
CADR	191 Füst/ 196 Por/ 188 Pollen
Színválaszték	Fehér
Szűrő műszaki adatai	
True HEPA szűrő cseréje	9287201
Szénszűrő cseréje	9324201

Csereszűrőkért keresse fel a következő oldalt: [www.fellowes.com](http://www.fellowes.com)

### LÉGTISZTÍTÓ JELLEMZŐI

- KÜLÖNLEGESEN HALK MŰKÖDÉS:** Ez a Fellowes AeraMax™ légtisztító négysebességű ventilátorral rendelkezik és különlegesen csendes működésű, amely ideális a 24 órás használathoz.
- KÖNNYEN KARBANTARTHATÓ:** Az optimális teljesítmény érdekében cserélje a True HEPA szűrőt, amikor a HEPA Filter jelző piros színűre vált, vagy normál használat esetén körülbelül 12 havonta. Cserélje a szénszűrőt, amikor a szénszűrő jelző piros színűre vált, vagy körülbelül 3 havonta.
- AeraSmart™ ÉRZÉKELŐ:** Ez a légtisztító is levegőminőség-érzékelővel van ellátva, amely automatikusan módosítja a ventilátor sebességét, hogy a levegőt mindig tisztán tartsa. Kék, borostyánsárga és vörös fények jelzik Önnek a levegő tisztaságát.

### KIJELZŐPANEL/FUNKCIÓK

- AeraSmart™ ÉRZÉKELŐ:** Figyeli a levegő minőségét, és automatikusan szabályozza a ventilátor sebességét, hogy tisztán tartsa a levegőt. Amikor először bekapcsolják, az egység alapértelmezetten automatikus működésre van állítva. Ha kézi vezérlésre van állítva, az auto ikon megnyomásával bármikor visszaléphet az automatikus üzemmódra.
- Aera+™ ÜZEMMÓD:** Az allergiaszezon csúcának megfelelő feltételekre tervezték. Az alacsony ventilátor sebességhez képest 50%-kal megnöveli a légcserét, hogy még több allergént szűrjön ki a levegőből az Ön számára. A(z) ikon lenyomásával válthat át Aera+™ üzemmódra. Az automatikus üzemmódba való visszatéréshez és a funkció kikapcsolásához nyomja meg a(z) ikont.
- VENTILÁTORSEBESSÉG JELZŐ:** Mutatja a ventilátor sebességének beállítását: alacsony, közepes vagy turbó sebesség.
- VENTILÁTORSEBESSÉG KÉZI BEÁLLÍTÁSA** – a ventilátor sebességének kiválasztásához érintse meg az ikont.
- TRUE HEPA SZÜRŐ CSERE JELZŐ** – Borostyánsárga és vörös fények jelzik, hogy mikor kell cserélni a szűrőt. A vörös fény jelzi, hogy mikor kell cserélni a szűrőt. (Normál használat esetén javasoljuk, hogy cserélje a szűrőt tizenkét havonta)
- SZÉNSZÜRŐ CSERE JELZŐ** – Borostyánsárga és vörös fények jelzik, hogy mikor kell cserélni a szűrőt. A vörös fény jelzi, hogy mikor kell cserélni a szűrőt. (Normál használat esetén javasoljuk, hogy cserélje a szűrőt háromhavonta.)
- PlasmaTRUE™ TECHNOLOGIA** – Ionizált mezőt hoz létre, így segíti a levegőben található káros anyagok biztonságos eltávolítását.

### NÉGYFÁZISÚ TISZTÍTÓ RENDSZER

- SZÉNSZÜRŐ:** Megszünteti a szagokat és felfogja a nagy méretű, levegőben található részecskéket.
- TRUE HEPA SZÜRŐ:** Felfogja a 0,3 mikron alatti méretű részecskéket 99,97%-át is, beleértve a parlagfüvet és az egyéb allergéneket, vírusokat, csirákat, poratkákat, penészspórákat, a háziállatok kórokozóit és a cigarettafüstöt.
- AeraSafe™ ANTIKROBIÁLIS KEZELÉS:** A True HEPA szűrő beépített védelmet jelent a baktériumok, penész, és a gombák által keltett szagok ellen.
- PlasmaTRUE™ TECHNOLOGIA:** A tisztítás utolsó fázisában a Fellowes® PlasmaTRUE™ technológia ionizált mezőt hoz létre, hogy segítse a levegőben található szennyező anyagok biztonságos eltávolítását.

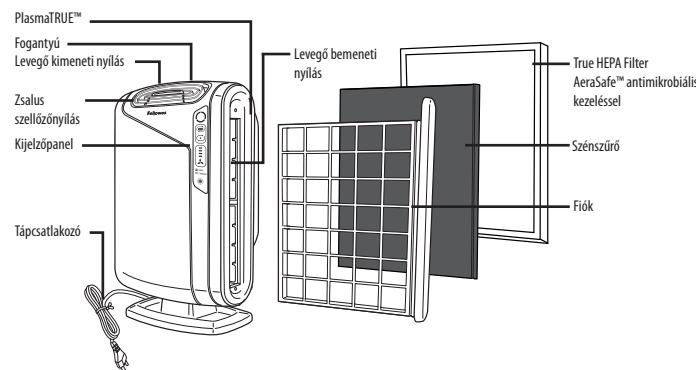

- SZÜRŐCSERE JELZŐFÉNYEK:** Jelzik, hogy mikor kell cserélni a True HEPA szűrőt és a szénszűrőt, a használatától függően.
- NÉGYSEBESSÉGES BEÁLLÍTÁS:** Az ALACSONY, vagyis a csendes, energia-takarékos működéstől kezdve a TURBÓ fokozatig, amely a leghatékonyabb tisztítást eredményezi.
- Aera+™ ÜZEMMÓD:** Az allergiaszezon csúcának megfelelő feltételekre tervezték. Az alacsony ventilátor sebességhez képest 50%-kal megnöveli a légcserét, hogy még több allergént szűrjön ki a levegőből az Ön számára.

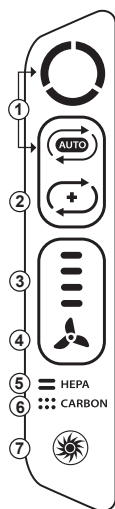

#### AeraSmart™ ÉRZÉKELŐ

A légminőséget jelző érzékelő megmutatja a levegő minőségének szintjét.



- A kék szint azt jelenti, hogy a levegő tiszta.
- A borostyánsárga szint azt jelenti, hogy a levegő minősége gyenge.
- A piros szint azt jelzi, hogy a levegőben magas a szennyező anyagok koncentrációja.

#### VENTILÁTORSEBESSÉG BEÁLLÍTÁSAI



### BIZTONSÁGI UTASÍTÁSOK/FIGYELMEZTETÉS

**FIGYELMEZTETÉS:** Kövesse a jelen kézikönyvben található utasításokat, mivel így csökkenti az áramütés, rövidzárlat és/vagy tüzeset kockázatát:

- Az egységen ne végezzen semmilyen, jelen kézikönyvben kifejezetten nem javasolt javítást vagy módosítást. Minden javítási munkálatot szakképzett technikusknak kell végeznie.
- Ne erőltesse a csatlakozót elektromos dugaljba.
- A csatlakozón semmilyen módosítást ne hajtson végre. Ha a csatlakozó nem illeszkedik a dugaljba, fordítsa meg a csatlakozót. Ha így sem illeszkedik, vegye fel a kapcsolatot egy szakképzett technikussal egy megfelelő dugalj beszerelése céljából.
- Ne használja a terméket, amennyiben a tápkábel vagy a csatlakozó sérült, vagy ha a csatlakozó nem érintkezik biztosan a fali dugaljjal.
- Kizárólag 220-240 voltos váltakozó áramra kösse.
- Vigyázzon, hogy a tápkábel ne sértsen meg, ne hajlítsa meg erőteljesen, ne húzza meg, ne tekerje meg vagy fel, ne lássa el burkolattal, és ne szorítsa össze, illetve ne helyezzen nehéz tárgyakat a tápkábelre.
- Időnként távolítsa el a port a tápcsatlakozóról. Így csökken a lehetőség a nedvesség felgyülemelésének, ami növeli az áramütés veszélyét.
- Sérült tápvezeték esetén ezt a gyártóknak, szerviz szakemberének vagy egyéb szakképzett személynek cserélnie kell a vezetékek elkerülése érdekében.
- Az egység tisztítása előtt húzza ki a tápcsatlakozót a dugaljból. A tápcsatlakozó dugaljból való kihúzásakor mindig a csatlakozót fogja meg, ne a kábelt.
- Húzza ki a tápcsatlakozót a dugaljból, ha nem használja az egységet.
- Ne nyúljon a tápcsatlakozóhoz nedves kezekkel.
- Ne működtesse az egységet beltéri, füstölt generálól rovarriasztó készülékekkel egyidejűleg.
- Az egység tisztítására ne használjon benzolt vagy festékkihígítót. Az egységre ne permetezzen rovarirtó szereket.
- Ne használja az egységet páras környezetben, vagy ahol az egységet nedvesség érheti, például a fürdőszobában.

- Ujját vagy idegen tárgyakat ne helyezze a levegő bemeneti vagy kimeneti nyílásaiba.
- Ne használja az egységet gyúlékony gázok közelében. Ne használja cigarettát, füstölőt vagy egyéb szikraképződést előidéző eszközök közelében.
- Az egység nem távolítja el a fűtőberendezések vagy más források által kibocsátott szénmonoxidot.
- Ne zárja le a levegő bemeneti vagy kimeneti nyílásait.
- Ne használja forró tárgyak, például tűzhely közelében. Ne használja olyan helyen, ahol az egység gőzzel érintkezhet.
- Az egységet ne használja oldalára fektetve.
- Tartsa távol olyan termékektől, amelyek olajos maradványokat hoznak létre, például mély olajsütő.
- Ne használjon tisztítószert az egység tisztításához.
- Ne használja szűrő nélkül.
- Ne mossa ki és ne használja fel újra a True HEPA szűrőt.
- Ne vezesse el a tápkábelt szőnyegek alatt, illetve ne helyezzen a tápkábelre kis méretű szőnyegeket.
- A gép mozgatasakor mindig a fogantyújánál fogva emelje fel.
- A készüléket nem arra tervezték, hogy olyan személyek (köztük gyermekek) használják, akik csökkent fizikai, érzékszervi vagy értelmi képességekkel élnek, vagy nincs meg a kellő tapasztalatuk vagy tudásuk, kivéve, ha számukra felügyeletet biztosítanak vagy ha kapnak a készülék használatára vonatkozó utasításokat a biztonságukért felelős személytől.
- A készüléket 8 éves vagy annál idősebb gyerekek használhatják; a mozgásukban korlátozott és csökkent érzékszervi vagy mentális képességgel élők, illetve a készülék használatára vonatkozó tudással és gyakorlatl nem rendelkező személyek azonban nem használhatják, kivéve, ha a felügyeletük biztosított vagy a biztonságukért felelős személytől a készülék biztonságos használatára vonatkozóan utasítást kaptak és megértik a használatl járó veszélyeket. Ügyelni kell arra, hogy a gyerekek ne játszanak a készülékkel. A készülék tisztítását és karbantartását gyerekek csak felügyelet mellett végezhetik.

### BEÁLLÍTÁS ÉS ÜZEMELTETÉS

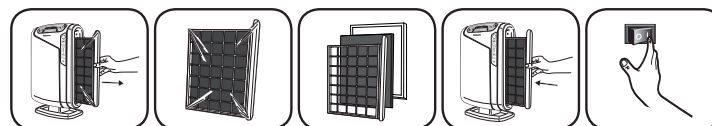

#### MEG.: a legkedvezőbb eredmények elérése érdekében kövesse ezeket az utasításokat

Az egységet legalább 1/2 méter távolságra helyezze a faltól. Az egységet ne helyezze huzatos helyre. Ügyeljen, hogy a függönyök ne kerüljenek az egység közelébe, mivel gondot okozhatnak a levegő bemeneti vagy kimeneti nyílásainál. Helyezze az egységet olyan szilárd felületre, ahol szabadon mozog a levegő.

- Távolítsa el a védőfóliát a kezelőpanelről.
  - Húzza ki a fiókot.
  - Vegye le a zacskókat a szűrőkről. Helyezze vissza a szűrőket az egységbe.
  - Először a szénszűrőt helyezze be, majd a True HEPA szűrőt.
  - Teljesen helyezze be a fiókot, amíg kattánás nem hallatszik.
  - Csatlakoztassa a tápcsatlakozót fali dugaljba.
  - Kapcsolja be. Az egység éles hangon jelz.
- Az egység bekapcsolását követően körülbelül 4 percig villogni fognak a jelzőfények, amíg az egység elévzgi a levegő minőségére vonatkozó mérést.

### ÁPOLÁS ÉS KARBANTARTÁS

#### TISZTÍTÁS:

Szükség esetén törölje le az egységet száraz, puha ruhával, makacsabb foltok esetén használjon meleg, nedves ruhát. Ne használjon illékony folyadékokat, például benzolt, festékkihígítót, vagy súrolóport, mert ezek károsíthatják az egység felületét. Az egységet tartsa szárazon.

#### HIBAELHÁRÍTÁS: Megoldások egyszerű problémák esetén

A szerviz felhívása előtt tekintse meg ezt a listát. Ez a lista azokat a problémákat foglalja magában, amelyek nem anyaghiba vagy gyártási hiba eredményei.

PROBLÉMA:	LEHETSÉGES MEGOLDÁS:
Az egység füstöt vagy szagokat bocsát a levegőbe.	Ellenőrizze, hogy az érzékelőt nem zárták-e el vagy nem dugult-e el. Helyezze közelebb az egységet a kellemetlen szagok forrásához. Szükség esetén cserélje a szűrőket.
Úgy tűnik, mintha az egység bocsátana ki szagokat.	Szükség esetén cserélje a szűrőket.
Az egység alig hallható kattogó hangot hallat.	Ez azt jelzi, hogy működik a PlasmaTRUE™ funkció.
Az egység interferenciát okoz a rádió- vagy televízió jel vételében.	Mivel az egység rádiófrekvenciás energiát sugároz, javasoljuk, hogy próbálja ki a következő megoldás(ok)at: <ul style="list-style-type: none"> <li>A jobb vétel érdekében állítsa át a televízió-/rádióantennát.</li> <li>Helyezze az egységet távolabb az érintett televízió-/rádiókészüléktől.</li> <li>Csatlakoztassa a tápcsatlakozót egy másik fali dugaljba, mint ahová a televízió/rádió tápcsatlakozóját.</li> </ul>
A True HEPA és a szénszűrő jelzők továbbra is világítanak a True HEPA és/vagy a szénszűrő cseréjét követően.	Ismételje meg a Beállítás és az Üzemeltetés részekben a szűrőjelző visszaállításra vonatkozó lépéseket.
A PlasmaTRUE™ ikon nem világít.	Érintse meg, és öt másodpercig tartsa lenyomva a PlasmaTRUE™ ikont, amíg az nem sárgul.
Nem a megfelelő szűrőcsere jelző került visszaállításra.	Ha véletlenül állították vissza a szűrőt, ismétlje meg a Beállítás és az Üzemeltetés részekben a szűrő visszaállítására vonatkozó eljárást a véletlenül elvégzett visszaállítástól számított 5 percen belül. A szűrő számlálója és a jelző visszaállnak a visszaállítást megelőző állapotba.



# PORTUGUÊS

## AeraMax™ DX95

Muito obrigado por ter adquirido um Purificador de ar Fellowes® AeraMax™. Leia este manual cuidadosamente antes de usar.

### CONTEÚDO DA EMBALAGEM

- Purificador de ar Fellowes® AeraMax™
- Filtro de carbono (1 filtro)
- Filtro True HEPA com tratamento antimicrobiano AeraSafe™ (1 filtro)
- Manual de operação

### ESPECIFICAÇÕES DO PURIFICADOR DE AR

Purificador de ar AeraMax™ DX95	
Área da sala servida	28 m <sup>2</sup>
Fonte de alimentação	CA 220-240 V/ 50/60 Hz
Potência	Baixa 6W, turbo 86W
Velocidade da ventoinha	4 velocidades
Visor	Ecrã tátil
Tipo de controlo	Automático/Manual/Aera+™
Sensor de qualidade do ar	Sim
Filtros	1 Filtro True HEPA com tratamento antimicrobiano AeraSafe™ 1 Filtro de Carbono
Sistema de limpeza	Filtro de Carbono/Filtro True HEPA com tratamento antimicrobiano AeraSafe™/ PlasmaTRUE™
CADR	191 Fumo/ 196 Pó/ 188 Pólen
Cor	Branco
Especificações do filtro	
Substituição do filtro True HEPA	9287201
Substituição do filtro de carbono	9324201

Para a substituição de filtros, consulte: [www.fellowes.com](http://www.fellowes.com)

### CARACTERÍSTICAS DO PURIFICADOR DE AR

- OPERAÇÃO ULTRASSILENCIOSA:** Este purificador de ar AeraMax™ da Fellowes tem uma ventoinha com quatro velocidades com operação ultrassilenciosa que é ideal para 24 horas de utilização.
- MANUTENÇÃO FÁCIL:** Para um desempenho ideal, substitua o filtro True HEPA quando o indicador do filtro HEPA tiver mudado para vermelho, ou aproximadamente a cada 12 meses em condições normais de utilização. Substitua o Filtro de Carbono quando o indicador do mesmo tiver mudado para vermelho ou aproximadamente a cada 3 meses.
- SENSOR AeraSmart™:** Este purificador de ar está equipado com um sensor de qualidade de ar que ajusta automaticamente a velocidade da ventoinha para manter o seu ar purificado. As luzes azul, âmbar e vermelha indicam a pureza do seu ar.

- LUZES INDICADORAS PARA A SUBSTITUIÇÃO DE FILTROS:** Indicam quando substituir o filtro True HEPA e o filtro de carbono, dependendo da utilização.
- CONFIGURAÇÃO DE QUATRO VELOCIDADES:** Desde velocidade BAIXA, para um funcionamento silencioso e energeticamente eficiente, à velocidade TURBO, para a limpeza mais eficaz.
- MODO Aera+™:** Concebido para condições de estação máximas de alergia. Aumenta a taxa de rotatividade do ar em 50% versus modo de ajuste de ventoinha baixo para remover ainda mais os alergénicos do seu ar.

### VISOR/FUNÇÕES

- SENSOR AeraSmart™:** Monitoriza a qualidade do ar e ajusta automaticamente a velocidade da ventoinha para manter o seu ar puro. A unidade está predefinida para funcionamento automático na primeira vez que é ligada. Se se encontrar em funcionamento manual, regresse ao modo automático a qualquer altura premindo o ícone automático.
- MODO Aera+™:** Concebido para condições de estação máximas de alergia. Aumenta a taxa de rotatividade do ar em 50% versus modo de ajuste de ventoinha baixo para remover ainda mais os alergénicos do seu ar. Ative o modo Aera+™ premindo o ícone . Para regressar ao funcionamento automático, prima o ícone uma vez mais para desligar.
- INDICADOR DA VELOCIDADE DA VENTONHA:** Mostra a configuração atual da velocidade da ventoinha: baixa, média, alta ou turbo.
- AJUSTE MANUAL DA VELOCIDADE DA VENTONHA** - Toque no ícone da ventoinha para selecionar manualmente a velocidade da ventoinha.
- INDICADOR DE SUBSTITUIÇÃO DO FILTRO TRUE HEPA** - As luzes âmbar e vermelha indicam quando é necessário substituir o filtro. A luz indicadora vermelha avisará quando for necessário substituir o filtro. (Recomenda-se a substituição do filtro a cada doze meses, em condições de utilização normal.)
- INDICADOR DE SUBSTITUIÇÃO DO FILTRO DE CARBONO** - As luzes indicadoras âmbar e vermelha indicam quando é necessário substituir o filtro. A luz indicadora vermelha avisará quando for necessário substituir o filtro. (Recomenda-se a substituição do filtro a cada três meses, em condições de utilização normal.)
- TECNOLOGIA PlasmaTRUE™** - Cria um campo ionizado para ajudar a remover em segurança os poluentes atmosféricos.

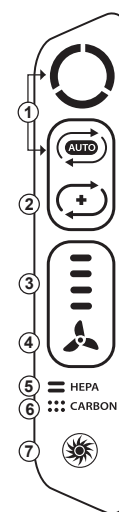

#### SENSOR AeraSmart™

O indicador de qualidade do ar apresenta níveis de qualidade do ar.

- O nível azul indica que o ar está limpo.
- O nível âmbar indica que a qualidade do ar é fraca.
- O nível vermelho indica que o nível de poluentes no ar é elevado.

#### AJUSTES DA VELOCIDADE DA VENTONHA



### SISTEMA DE PURIFICAÇÃO QUATRO NÍVEIS

- FILTRO DE CARBONO:** Elimina odores e capta grandes partículas suspensas no ar.
- FILTRO TRUE HEPA:** Capta 99,97% de partículas tão pequenas como 0,3 microns, incluindo ambrósia e outros alergénicos, vírus, germes, ácaros, esporos de bolor, resíduos de animais de estimação e fumo de cigarros.
- TRATAMENTO ANTIMICROBIANO AeraSafe™:** Proteção integrada do crescimento do odor que provoca bactérias, bolor e fungos no filtro True HEPA.
- TECNOLOGIA PlasmaTRUE™:** Na etapa final de purificação, a Tecnologia PlasmaTRUE™ da Fellowes® cria um campo ionizado para ajudar a remover em segurança os poluentes atmosféricos.

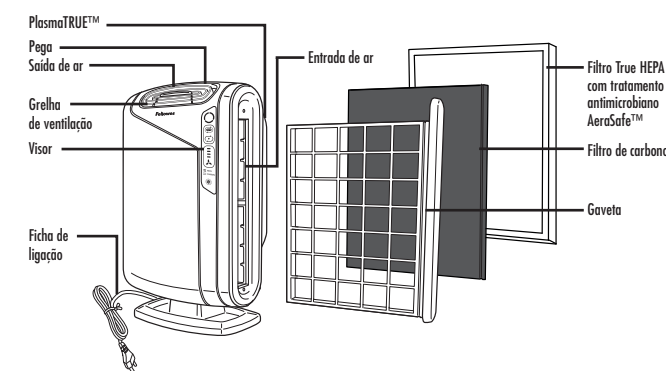

### INSTRUÇÕES DE SEGURANÇA/ADVERTÊNCIA

**ADVERTÊNCIA:** Siga as instruções neste manual para reduzir o risco de choque elétrico, curto-circuito e/ou incêndio:

- Não repare nem modifique a unidade exceto se especificamente recomendado neste manual. Todas as reparações devem ser efetuadas por um técnico qualificado.
- Não force a entrada da ficha numa tomada elétrica.
- Não altere a ficha de forma alguma. Se a ficha não entrar na tomada, inverta a sua posição. Se continuar a não entrar, contacte um técnico qualificado para instalar uma tomada adequada.
- Não usar se o cabo de alimentação ou a ficha estiverem danificados ou se a ligação à tomada de parede estiver solta.
- Usar apenas com corrente CA de 220-240V.
- Não danifique, quebre, dobre, puxe, torça, ate, cubra, trilhe ou coloque objetos pesados sobre o cabo de alimentação.
- Remova periodicamente o pó da ficha de alimentação. Isso reduzirá as hipóteses de acumulação de humidade, o que aumenta o risco de choque elétrico.
- Se o cabo de alimentação estiver danificado, terá de ser substituído pelo fabricante, o respetivo representante de assistência técnica ou pessoas igualmente credenciadas, de modo a evitar perigos.
- Retire a ficha de alimentação da tomada antes de limpar a unidade. Quando retirar a ficha de alimentação, segure pela própria ficha e nunca pelo cabo.
- Retire a ficha de alimentação da tomada quando a unidade não estiver a ser usada.
- Não manuseie a ficha de alimentação com as mãos molhadas.
- Não opere a unidade quando usar inseticidas que produzam fumo para interiores.
- Não limpe a unidade com benzeno ou diluente. Não pulverize inseticidas sobre a unidade.
- Não utilize a unidade em locais húmidos ou onde a unidade possa ficar molhada, como uma casa de banho.
- Não introduza os dedos nem objetos estranhos na entrada ou saída de ar.
- Não utilize a unidade perto de gases inflamáveis. Não utilize perto de cigarros, incenso ou outros produtos que produzam faíscas.
- A unidade não removerá o monóxido de carbono emitido por aparelhos geradores de calor ou outras fontes.
- Não bloqueie as ventoinhas de entrada ou saída de ar.
- Não utilize perto de objetos quentes, como um forno. Não utilize em locais onde a unidade poderá entrar em contacto com vapor.
- Não utilizar a unidade na posição lateral.
- Mantenha a unidade afastada de produtos que produzam resíduos de óleo, como uma fritadeira.
- Não usar detergente para limpar a unidade.
- Não operar sem um filtro.
- Não lavar e reutilizar o filtro True HEPA.
- Não utilizar o cabo de alimentação debaixo de carpetes nem cubra com tapetes.
- Ao deslocar a máquina, levante sempre usando a pega.
- Este aparelho não se destina a ser utilizado por pessoas (incluindo crianças) com capacidades físicas, sensoriais ou mentais reduzidas, ou com falta de experiência e conhecimentos, a menos que sejam supervisionadas ou que tenham recebido instruções relativamente à utilização do aparelho por uma pessoa responsável pela sua segurança.
- Este aparelho pode ser usado por crianças a partir dos 8 anos de idade e pessoas com capacidades físicas, sensoriais ou mentais reduzidas, ou com falta de experiência e conhecimentos se forem supervisionadas ou receberem instruções relativamente à utilização do aparelho de forma segura e com compreensão dos perigos existentes. As crianças não devem brincar com o aparelho. A limpeza e manutenção por parte do utilizador não deve ser feita por crianças sem supervisão.

### INSTALAÇÃO E OPERAÇÃO

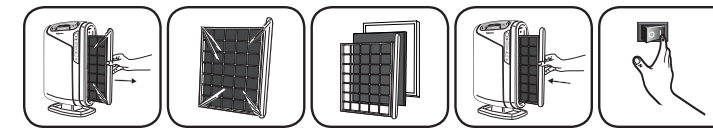

**NOTA:** siga estas instruções para obter os melhores resultados

Coloque a unidade pelo menos a 50 cm da parede. Mantenha a unidade afastada de áreas com correntes de ar. Mantenha as cortinas longe da unidade, uma vez que podem interferir na entrada/saída de ar. Coloque a unidade sobre uma superfície estável com muita circulação de ar.

- Retire a película protetora do painel de controlo.
- Puxe a gaveta.
- Retire o saco dos filtros. Coloque os filtros novamente na unidade.
- Insira o filtro de carbono primeiro e depois o filtro True HEPA.
- Insira a gaveta totalmente na unidade até ouvir um clique.
- Insira o cabo de alimentação na tomada de parede.
- Ligue a unidade. A unidade irá emitir um sinal sonoro.

Aproximadamente, durante os primeiros 4 minutos após ligar a unidade, os indicadores piscarão enquanto a unidade estiver a medir a qualidade do ar.

#### SUBSTITUIÇÃO DO FILTRO:

Os indicadores de substituição do filtro indicarão quando substituir o filtro True HEPA e/ou filtro de carbono. O período de substituição variará dependendo das horas de utilização e da qualidade do ar. Contudo, a maioria dos filtros True HEPA em utilização normal necessitará de ser substituído uma vez por ano e os filtros de carbono a cada 3 meses.

Não lave nem reutilize os filtros True HEPA ou de carbono — não funcionarão com eficiência. Use apenas filtros de substituição AeraMax™ da marca Fellowes.

**ADVERTÊNCIA:** Antes de substituir quaisquer filtros, certifique-se de remover a ficha da tomada de alimentação.

#### REINICIALIZAÇÃO DO INDICADOR DE FILTROS:

- Certifique-se de que o painel traseiro está bem encaixado.
- Ligue a unidade.
- Localize o ícone de substituição do filtro no visor.
- Prima e mantenha o ícone de substituição do filtro durante 3 segundos. Ícone do filtro HEPA irá piscar com a cor âmbar. Toque na área do ícone do filtro para alternar entre HEPA e Carbono.
- Assim que o filtro pretendido estiver iluminado, prima e mantenha durante 3 segundos. Um sinal sonoro curto será ouvido e a luz deverá desligar. Repita o processo para cada filtro conforme necessário.



### CUIDADOS E MANUTENÇÃO

#### LIMPEZA:

Limpe a unidade conforme necessário passando um pano seco e suave; para as manchas mais difíceis, usar um pano quente e húmido. Não usar líquidos voláteis como benzeno, diluente, ou pó de limpeza, porque podem danificar a superfície da unidade. Mantenha a unidade seca.

#### RESOLUÇÃO DE PROBLEMAS: Soluções para problemas comuns

Consulte a lista antes de ligar para o serviço de assistência. Esta lista abrange problemas que não são causados por materiais defeituosos ou mão-de-obra.

PROBLEMA:	SOLUÇÃO POSSÍVEL:
A unidade deixa fumo e odores no ar.	Certifique-se de que o sensor não está bloqueado ou entupido. Desloque a unidade para mais perto dos odores ofensivos. Substitua os filtros conforme necessário.
A unidade parece produzir odores.	Substitua os filtros conforme necessário.
A unidade emite um ligeiro estalido.	Isso indica que a função PlasmaTRUE™ está a funcionar.
A unidade interfere com a receção de rádio ou de televisão.	Como a unidade irradia energia de frequência de rádio, sugerimos que tente uma ou mais das seguintes operações: - Para uma melhor receção, ajuste a antena de televisão/rádio. - Desloque a unidade para longe da televisão/rádio afetados. - Ligue o cabo de alimentação da unidade a uma tomada diferente da do cabo de alimentação da televisão/rádio.
Os indicadores do filtro True HEPA e do filtro de carbono irão permanecer ligados depois de substituir o filtro True HEPA e/ou o filtro de carbono.	Repita as instruções de reinicialização de iluminação do filtro a partir da secção de instalação e operação.
O ícone PlasmaTRUE™ não está iluminado.	Prima e mantenha o ícone PlasmaTRUE™ durante cinco segundos até que se ouça o sinal sonoro da unidade.
Foi reiniciada a luz de substituição do filtro errado.	Na eventualidade de reinício não intencional do filtro, repita o procedimento de reinício do filtro a partir da secção de instalação e operação após 5 minutos do reinício não intencional. O contador e indicador do filtro irão regressar ao estado anterior do reinício.

## LIMITED PRODUCT WARRANTY

Limited Warranty: Fellowes, Inc. ("Fellowes") warrants the parts of the machine to be free of defects in material and workmanship and provides service and support for 3 years from the date of purchase by the original consumer. If any part is found to be defective during the warranty period, your sole and exclusive remedy will be repair or replacement, at Fellowes' option and expense, of the defective part. This warranty does not cover damage caused by use of non-Fellowes approved filters or failure to follow the recommended replacement schedule. This warranty does not apply in cases of abuse, mishandling, failure to comply with product usage standards, operation using an improper power supply (other than listed on the label), or unauthorized repair. Fellowes reserves the right to charge the consumers for any additional costs incurred by Fellowes to provide parts or services outside of

Australia Residents Only:

Our goods come with guarantees that cannot be excluded under the Australian Consumer Law. You are entitled to a replacement or refund for a major failure and for compensation for any other reasonably foreseeable loss or damage. You are also entitled to have the goods repaired or replaced if the goods fail to be of acceptable quality and the failure does not amount to a major failure.

## GARANTIE LIMITÉE DU PRODUIT

Garantie limitée : Fellowes, Inc. (« Fellowes ») garantit les pièces de l'appareil contre tout vice de fabrication et de matériau et fournit entretien et assistance pendant une période de 3 ans à partir de la date d'achat par le consommateur initial. Si une pièce s'avère défectueuse pendant la période de garantie, votre seul et unique recours sera la réparation ou le remplacement de la pièce défectueuse selon les modalités et aux frais de Fellowes. Cette garantie ne couvre pas les dommages occasionnés par l'utilisation de filtres non approuvés par Fellowes ou le non-respect des périodes de remplacement des filtres. La présente garantie ne s'applique pas en cas d'abus, de manipulation incorrecte, de non-respect des normes d'utilisation du produit, d'utilisation du produit avec une alimentation électrique inadéquate (autre que celle répertoriée sur l'étiquette) ou de réparation non autorisée. Fellowes se réserve le droit de facturer aux clients tous frais supplémentaires dans l'éventualité où Fellowes doit fournir des pièces ou services en dehors du pays d'achat d'origine du purificateur d'air,

the country where the air purifier is initially sold by an authorized reseller. This warranty does not include the air cleaner's replaceable filters, this is an expendable part that can wear out from normal use before three years expire. ANY IMPLIED WARRANTY, INCLUDING THAT OF MERCHANTABILITY OR FITNESS FOR A PARTICULAR PURPOSE, IS HEREBY LIMITED IN DURATION TO THE APPROPRIATE WARRANTY PERIOD SET FORTH ABOVE. In no event shall Fellowes be liable for any consequential or incidental damages attributable to this product. This warranty gives you specific legal rights. The duration, terms, and conditions of this warranty are valid worldwide, except where different limitations, restrictions, or conditions may be required by local law. For more details or to obtain service under this warranty, please contact us or your dealer.

après d'un revendeur autorisé. Cette garantie n'inclut pas les filtres remplaçables du purificateur d'air, car les filtres sont des parties amovibles qui s'usent suite à une usure normale, bien avant la fin des trois ans de la garantie. TOUTE GARANTIE IMPLICITE, Y COMPRIS CELLE DE COMMERCIALISATION OU D'ADAPTATION À UN USAGE PARTICULIER, EST PAR LÀ PRÉSENTE LIMITÉE EN DURÉE À LA PÉRIODE DE GARANTIE APPROPRIÉE DÉFINIE CI-DESSUS. Fellowes ne pourra en aucun cas être tenu responsable de dommages indirects ou accessoires imputables à ce produit. Cette garantie vous donne des droits spécifiques. La durée, les conditions générales et les conditions de cette garantie sont valables dans le monde entier, excepté en cas de prescription, de restrictions ou de conditions exigibles par les lois locales. Pour plus de détails ou pour obtenir un service sous garantie, veuillez nous contacter ou vous adresser à votre revendeur.

## GARANTÍA LIMITADA

Garantía limitada: Fellowes, Inc. ("Fellowes") garantiza que las piezas de la máquina no poseen defectos de material ni de mano de obra y proporciona servicio y soporte técnico durante 3 años a partir de la fecha en que el consumidor original haya adquirido el producto. Si se encuentra algún defecto en cualquiera de las piezas durante el periodo de garantía, la única y exclusiva solución será la reparación o el cambio de la pieza defectuosa, a criterio y cuenta de Fellowes. Esta garantía no cubre los daños provocados por el uso de filtros no aprobados por Fellowes o por el incumplimiento de los plazos de sustitución recomendados. Esta garantía queda invalidada en casos de abuso, mal uso, incumplimiento de las condiciones de uso del producto, uso con una fuente de energía inadecuada (distinta a la indicada en la etiqueta) o en casos de reparación no autorizada. Fellowes se reserva el derecho de cobrar al consumidor los costes adicionales incurridos por parte de Fellowes al proveer piezas o servicios fuera del país donde el purificador de aire se haya vendido inicialmente a

través de un vendedor autorizado. Esta garantía no incluye los filtros reemplazables del purificador de aire, puesto que son piezas fungibles que se desgastan con el uso normal en un plazo inferior a tres años. CUALQUIER GARANTÍA IMPLÍCITA, INCLUIDA LA DE COMERCIALIZACIÓN O APTITUD PARA UN PROPOSITO DETERMINADO, QUEDA LIMITADA POR LA PRESENTE EN SU DURACIÓN AL CORRESPONDIENTE PERIODO DE GARANTÍA ESTABLECIDO ANTERIORMENTE. En ningún caso Fellowes será responsable de ningún daño, directo o indirecto, que pueda atribuirse a este producto. Esta garantía le confiere derechos legales específicos. La duración, los términos y las condiciones de esta garantía son válidos en todo el mundo, excepto en los lugares donde la legislación local exija limitaciones, restricciones o condiciones diferentes. Para obtener más detalles o recibir servicio conforme a esta garantía, comuníquese con nosotros o con su distribuidor.

## BESCHRÄNKTE PRODUKTGARANTIE

Beschränkte Garantie: Fellowes, Inc. („Fellowes“) garantiert, dass die Geräteeile für einen Zeitraum von 3 Jahren ab Kaufdatum durch den Erstkäufer frei von Material- und Verarbeitungsfehlern sind. Sollte sich ein Teil während der Garantiezeit als defekt erweisen, haben Sie nach Ermessen von Fellowes einzig und allein Anspruch auf kostenlose Reparatur oder kostenlosen Ersatz des defekten Teils. Diese Garantie deckt keine Schäden ab, die durch die Nutzung von Filtern, die nicht von Fellowes zugelassen wurden, oder eine Nichteinhaltung des empfohlenen Ersatzverfahrens verursacht wurden. Diese Garantie schließt Missbrauch, unsachgemäße Handhabung, Nichteinhaltung von Produktnutzungsstandards, Betrieb mit einer falschen (einer anderen als auf dem Etikett angegebenen) Stromversorgung oder unbefugte Reparaturen aus. Fellowes behält sich das Recht vor, den Verbrauchern zusätzliche Kosten in Rechnung zu stellen, die für Fellowes anfallen, um Teile oder Dienstleistungen außerhalb des Landes zur Verfügung zu stellen, in dem der Luftreiniger

ursprünglich von einem autorisierten Wiederverkäufer verkauft worden ist. Diese Garantie umfasst nicht die austauschbaren Filter des Luftreinigers, da es sich bei diesen um Verschleißteile handelt, die vor Ablauf der drei Jahre abgenutzt sein können. ALLE STILLSCHWEIGENDEN GARANTIEN, EINSCHLIESSLICH DIE DER MARKTGÄNGIGKEIT ODER EIGNUNG FÜR EINEN BESTIMMTEN ZWECK, WERDEN HIERMIT AUF DIE DAUER DER VORSTEHEND ANGEFÜHRTEN GARANTIEZEIT BESCHRÄNKT. Auf keinen Fall haftet Fellowes für eventuell im Zusammenhang mit diesem Produkt auftretende Neben- oder Folgeschäden. Diese Garantie gewährt Ihnen bestimmte Rechte. Dauer, Bedingungen und Konditionen dieser Garantie gelten weltweit, außer wenn lokale Gesetze andere Bestimmungen, Einschränkungen oder Konditionen vorschreiben. Um mehr Details zu erfahren oder Serviceleistungen im Rahmen dieser Garantie in Anspruch zu nehmen, wenden Sie sich bitte an uns oder Ihren Händler.

## GARANZIA LIMITATA DEL PRODOTTO

Garanzia limitata Fellowes, Inc. ("Fellowes") garantisce i componenti della macchina da difetti di materiali e lavorazione e offrirà manutenzione e assistenza per un periodo di 3 anni dalla data di acquisto da parte dell'acquirente originale. Nel caso in cui si riscontrino difetti durante il periodo di garanzia, il rimedio esclusivo a disposizione del cliente sarà la riparazione o la sostituzione del prodotto difettoso, a carico di Fellowes e a sua discrezione. Questa garanzia non si applica ai danni causati dall'uso di filtri non approvati da Fellowes o dalla mancata osservanza degli intervalli di sostituzione specificati. Questa garanzia non è valida in caso di abuso e uso improprio dell'apparecchio, mancata osservanza degli standard di impiego del prodotto, alimentazione elettrica non corretta dell'apparecchio (diversa da quella indicata sull'etichetta) o riparazioni non autorizzate. Fellowes si riserva il diritto di addebitare al consumatore qualsiasi costo supplementare da essa stessa sostenuto per fornire ricambi o assistenza fuori dal Paese in cui il depuratore d'aria è stato venduto

da un rivenditore autorizzato. Questa garanzia non si applica ai filtri sostituibili del depuratore d'aria poiché questi sono componenti che possono usurarsi in condizioni di uso normale prima della scadenza dei tre anni. EVENTUALI GARANZIE IMPLICITE, COMPRESSE QUELLE DI COMMERCIALITÀ O IDONEITÀ PER UNO SCOPO SPECIFICO, SONO SOGGETTE AI LIMITI DI DURATA STABILITI NELLA GARANZIA SOPRA INDICATA. In nessun caso Fellowes sarà ritenuta responsabile di danni indiretti o incidentali attribuibili a questo prodotto. La presente garanzia concede diritti legali specifici. La durata, i termini e le condizioni della presente garanzia sono validi in tutto il mondo, a eccezione dei luoghi in cui, in base alle norme di legge, siano previste limitazioni, restrizioni o condizioni diverse. Per ulteriori dettagli al riguardo o per richiedere assistenza in garanzia, si raccomanda di contattarci direttamente o di consultare il rivenditore.

## BEPERKTE PRODUCTGARANTIE (NEDERLAND)

Beperkte garantie: Fellowes, Inc. ("Fellowes") garandeert dat de onderdelen van het toestel vrij zijn van materiaal- en productiefouten, en verleent service en ondersteuning gedurende gedurende 3 jaar vanaf datum van aankoop door de originele gebruiker. Als van enig onderdeel tijdens de garantieperiode wordt vastgesteld dat het defect is, is uw enige en exclusieve verhaal de reparatie of vervanging van het defecte onderdeel, dit naar keuze en op kosten van Fellowes. Deze garantie dekt geen schade die wordt veroorzaakt door het gebruik van niet door Fellowes goedgekeurde filters of het niet volgen van het aanbevolen vervangingsschema. Deze garantie is niet van toepassing in geval van misbruik, verkeerd gebruik, het niet naleven van de gebruiksnormen voor het product, gebruik van een onjuiste stroombron (anders dan wat op het label vermeld staat), of onbevoegde reparatie. Fellowes behoudt zich het recht voor om consumenten aanvullende kosten in rekening te brengen, die door Fellowes zijn opgelopen om onderdelen of diensten te verstrekken buiten het land

## BEGRÄNSAD PRODUKTGARANTI (SVENKA)

Begränsad garanti: Fellowes, Inc. ("Fellowes") garanterar att maskinens delar är fria från materialfel eller tillverkningsfel och ger service och support under 3 år efter försäljning till första kund. Om någon del är defekt under garantiperioden kommer den enda och uteslutande ersättningen att bli reparation eller en ersättningsprodukt enligt Fellowes val och kostnad motsvarande den defekta delen. Denna garanti täcker inga skador som uppstår genom användning av filter som ej har godkänts av Fellowes eller underlåtenhet att följa rekommenderade utbytescheman. Denna garanti gäller inte vid missbruk, misskötsel, underlåtenhet att respektera föreskrifterna för produktanvändning, bruk av olämpligt eluttag (annat än vad som anges på märkskytlen) eller icke auktoriserad reparation. Fellowes förbehåller sig rätten att ta betalt av kunder för extra kostnader som Fellowes ådrar sig för att tillhandahålla reservdelar eller tjänster utanför det land där luftrenaren ursprungligen såldes

## BEGRÆNSET PRODUKTGARANTI (DANSK)

Begrænset garanti: Fellowes, Inc. ("Fellowes") garanterer, at alle maskinens dele er fri for materialedefekter og fabrikationsfej og yder servicearbejde og support til den oprindelige kunde i 3 år fra købsdatoen. Hvis det konstateres, at en del er defekt under garantiperioden, vil den eneste og eksklusive afhjælpende foranstaltning være reparation eller ombytning, efter Fellowes valg og omkostning, af den defekte del. Denne garanti dækker ikke skader, der er forårsaget pga. brug af andre filtre end de af Fellowes anbefalede filtre eller manglende overholdelse af udskiftningskemaet. Denne garanti er ugyldig i tilfælde af misbrug, forkert anvendelse, undladelse af at overholde produktets anvendelsesstandarder, betjening med forkert strømforsyning eller uautoriseret reparation. Fellowes forbeholder sig retten til at fakturere forbrugeren for yderligere omkostninger erholdt af Fellowes for at levere dele eller service

## TUOTTEEN RAJOITETTU TAKUU (SUOMI)

Rajoitettu takuu: Fellowes, Inc. ("Fellowes") takaa, että koneen osissa ei ole materiaali- ja valmistusvikoja. Yhtiö tarjoaa osien huollon ja asiakastuen 3 vuodeksi tuotteen alkuperäisestä ostopäivästä lukien. Jos osassa havaitaan vika takuuaikana, ainoana ja yksinomaisena ratkaisuna on viallisen osan korjaus tai vaihto Fellowesin valinnan mukaan ja kustannuksella. Tämä takuu ei kata vahinkoja, jotka aiheutuvat muiden kuin Fellowesin hyväksymien suodattimien käytöstä tai suositellun vaihtoaikataulun noudattamatta jättämisestä. Takuu ei kata väärinkäyttöä, virheellistä käsittelyä, tuotteen normaaleista käyttötavoista poikkeavaa käyttöä, laitteen käyttöä epäasianmukaisella virtalähteellä (muu kuin tuotetarrassa on mainittu) tai valtuuttamatonta korjausta. Fellowes pidättää oikeuden veloitaa asiakaalta mahdolliset lisäkustannukset, jotka aiheutuvat siitä, että Fellowes toimittaa osia tai palveluja muuhun kuin

## BEGRENSET PRODUKTGARANTI (NORKS)

Begrenset garanti: Fellowes, Inc. ("Fellowes") garanterer at maskindelene er fri for defekter i materiale og utførelse, og leverer service og støtte i tre år fra kjøpsdato for den opprinnelige kjøperen. Hvis det skulle oppstå defekter på noen del i garantiperioden, vil den eneste og eksklusive godtgjørelsen være reparasjon eller utskifting av denne, etter Fellowes valg og for selskapets regning. Denne garantien dekker ikke skade forårsaket av filtre som ikke er godkjent av Fellowes eller unnløtelse av å følge den anbefalte tidsrammen for bytte. Denne garantien er ikke gyldig ved misbruk, håndtering på feil måte, hvis bruksstandardene for produktet ikke er fulgt, hvis det er brukt feil strømtilførsel (som ikke er oppført på etiketten) eller ikke-autoriserte reparasjoner. Fellowes forbeholder seg retten til å belaste kunden for eventuelle ekstrakostnader som Fellowes påløper for å skaffe deler eller tjenester utenfor landet der luftrenserens ble solgt

waar de luchtzuiveringsinstallatie oorspronkelijk werd verkocht door een bevoegde wederverkoper. Deze garantie geldt niet voor de vervangbare filters van de luchtzuiveringsinstallatie. Deze vormen verbruiksonderdelen die versleten kunnen raken ten gevolge van normaal gebruik voordat drie jaar zijn verstreken. ALLE IMPLICIETE GARANTIES, INCLUSIEF GARANTIES MET BETREKKING TOT VERKOOPBAARHEID OF GESCHIKTHEID VOOR EEN BEPAALD DOEL, WORDEN HIERBIJ BEPERKT IN DUUR TOT DE HIERBOVEN AANGEGEVEN TOEPASSELIJKE GARANTIEPERIODE. Fellowes is in geen geval aansprakelijk voor enige incidentele of gevolgschade die aan dit product kan worden toegeschreven. Deze garantie verleent u specifieke wettelijke rechten. De duur, bepalingen en voorwaarden van deze garantie zijn over de hele wereld van kracht, behalve waar mogelijk andere beperkingen, restricties of voorwaarden vereist zijn door de plaatselijke wetgeving. Voor nadere details of als u gebruik wilt maken van de service onder deze garantie, neemt u contact op met ons of met uw dealer.

av en auktoriserad återförsäljare. Denna garanti omfattar inte luftrenarens utbytesfilter. De är förbrukningsartiklar som under normal användning kan bli uttjänta före treårsperiodens utgång. ALLA UNDERFÖRSTÄDDA GARANTIER, INKLUSIVE SÄLJBARHET ELLER LÄMPLIGHET FÖR NÅGOT SPECIELLT ÄNDAMÅL, BEGRÄNSAS HÄRI GENOM DEN TILLÄMPLIGA GARANTIPERIOD SOM ANGES OVAN. Under inga omständigheter kan Fellowes hållas ansvarigt för följskador eller tillfälliga skador som kan härledas till denna produkt. Denna garanti ger dig specifika juridiska rättigheter. Villkoren och varaktigheten för denna garanti gäller överallt utom där lagstiftningen ställer andra begränsningar eller villkor. För vidare information eller för att erhålla garantiservice ska försäljningsställe eller Fellowes kontakta.

udenfor det land, hvor luftrenseren oprindeligt blev solgt af en autoriseret detailforhandler. Denne garanti omfatter ikke luftrenserens udskiftelige filtre; det er en engangsdel, som kan blive slidt op ved normal brug før udløbstiden på tre år. ENHVER IMPLICIT GARANTI, INKLUSIV SALGBARHED ELLER BRUGSEGNETHED TIL ET SPECIELT FORMÅL, ER HERMED BEGRÆNSET I VARIGHED TIL DEN PÅGÆLDENDE GARANTIPERIODE SOM NÆVNT OVENFOR. I intet tilfælde er Fellowes ansvarlig for nogen følge- eller indirekte skader, som kan henføres til dette produkt. Denne garanti giver dig specifikke juridiske rettigheder. Varighed, betingelser og vilkår under denne garanti er gældende på verdensplan, undtagen hvor andre begrænsninger, restriktioner eller forhold kræves af den lokale lov. For yderligere detaljer eller for at få service inden for denne garantiperiode bedes du venligst kontakte os eller din forhandler.

siihen maahan, jossa valtuutettu jälleenmyyjä on tuotteen alun perin myynyt. Tämä takuu ei kata ilmanpuhdistimen vaihdettavia suodattimia, sillä ne ovat kulutusosia, jotka voivat kuluu loppuun normaalissa käytössä ennen kolmen vuoden umpeen kulumista. KAIKKIEN HILJAISTEN TAKUIDEN, MUKAAN LUKIEN KAUPALLISTAMINEN TAI SOVELTUUVUUS TIETTYÄ TARKOITUSTA VARTEN, KESTO ON SITEN RAJATTU EDELLÄ MÄÄRÄTYN TAKUUAJAN MUKAISESTI. Fellowes ei vastaa missään tapauksessa tästä tuotteesta johtuvista välillisistä tai tahattomista vahingoista. Tämä takuu antaa käyttäjälle erityiset lainmukaiset oikeudet. Tämän takuun kesto ja ehdot ovat voimassa maailmanlaajuisesti lukuun ottamatta paikallisen lainsäädännön edellyttämiä erilaisia rajoituksia tai ehtoja. Lisätietoja tai takuunalaista palveluja on saatavissa meiltä tai jälleenmyyjältäsi.

av en autorisert forhandler. Garantien omfatter ikke luftrenseren utskiftbare filtre, dette er en unvnværlig del som kan slites ut fra normal bruk for det går tre år. ENHVER UNDERFORSTÅTT GARANTI, INKLUDERT DET SOM MÅTTE GJELDE SALGBARHET ELLER EGNETHET FOR ET BESTEMT FORMÅL, ER HERVED BEGRÆNSET TIL VARIGHETEN AV DEN AKTUELLE GARANTIPERIODEN SOM ER ANGITT OVENFOR. Fellowes skal ikke under noen omstendighet kunne holdes ansvarlig for følgeskader eller tilfældige skader som kan tilskrives dette produktet. Denne garantien gir deg visse juridiske rettigheter. Garantiens varighet, vilkår og betingelser er gyldige verden over, unntatt der hvor lokale lover måtte pålegge ulike begrensninger, restriksjoner eller betingelser. Ta kontakt med oss eller forhandleren for mer informasjon, eller for å få service ifølge garantien.



## OGRANICZONA GWARANCJA NA PRODUKT

Ograniczona gwarancja: Firma Fellowes, Inc. („Fellowes“) gwarantuje, że elementy urządzenia pozbawione są wad materiałowych i wykonawczych, oraz zapewnia usługi wsparcia technicznego i serwisowego przez okres 3 lat od dnia zakupu przez pierwszego użytkownika. Jeżeli w okresie gwarancji jakakolwiek część urządzenia okaże się uszkodzona, użytkownikowi przysługuje wyłącznie prawo naprawy lub wymiany uszkodzonej części na koszt i zgodnie z decyzją firmy Fellowes. Niniejsza gwarancja nie obejmuje szkód spowodowanych przez zastosowanie filtrów innych niż zatwierdzone przez firmę Fellowes lub niezastosowanie się do zalecanego harmonogramu wymiany filtrów. Niniejsza gwarancja nie obejmuje szkód spowodowanych przez zastosowanie filtrów innych niż zatwierdzone przez firmę Fellowes lub niezastosowanie się do zalecanego harmonogramu wymiany filtrów. Niniejsza gwarancja nie obowiązuje w przypadku nieprawidłowego posługiwania się, eksploatacji, niezgodności z normami użytkowania, zastosowania do uruchomienia urządzenia niewłaściwego rodzaju zasilania (innego niż wymieniony na etykiecie) lub nieautoryzowanej naprawy. Fellowes zastrzega sobie prawo do obciążania użytkowników wszelkimi dodatkowymi kosztami poniesionymi przez firmę

## ОГРАНИЧЕННАЯ ГАРАНТИЯ НА ИЗДЕЛИЕ

Ограниченная гарантия. Компания Fellowes, Inc. (“Fellowes“) гарантирует отсутствие дефектов материалов и качество изготовления деталей этого оборудования и обеспечивает сервисное обслуживание и поддержку этих деталей в течение 3 лет со дня покупки первоначальным покупателем. Если в течение гарантийного срока будет обнаружен дефект какой-либо детали, предусмотренная компенсация будет заключаться исключительно в ремонте или замене неисправной детали по усмотрению и за счет Fellowes. Гарантия не распространяется на ущерб, причиненный использованием фильтров, не одобренных компанией Fellowes, или неисправностью, возникшей вследствие несоблюдения рекомендуемой процедуры замены. Данная гарантия не распространяется на случаи неправильной эксплуатации, неправильного обращения, несоблюдения эксплуатационных норм, эксплуатации устройств при ненадлежащих параметрах электропитания (отличных от указанных на этикетке), а также несанкционированного ремонта. Компания Fellowes оставляет за собой право взыскивать с покупателей любые дополнительные расходы, понесенные

## ΠΕΡΙΟΡΙΣΜΕΝΗ ΕΓΓΥΗΣΗ ΤΟΥ ΠΡΟΙΟΝΤΟΣ (ΕΛΛΗΝΙΚΑ)

Περιορισμένη Εγγύηση: Η εταιρία Fellowes, Inc. («Fellowes») εγγυάται ότι τα εξαρτήματα του μηχανήματος δεν έχουν ελαττώματα σε υλικά και εργατικά και παρέχει συντήρηση και υποστήριξη για 3 έτη από την ημερομηνία αγοράς από τον αρχικό αγοραστή. Εάν παρουσιαστεί ελάττωμα σε οποιοδήποτε εξάρτημα κατά την περίοδο εγγύησης, η μόνη και αποκλειστική σας αποκατάσταση θα είναι η επισκευή ή η αντικατάσταση, κατά την επιλογή και με έξοδα της Fellowes, του ελαττωματικού εξαρτήματος. Αυτή η εγγύηση δεν καλύπτει ζημιές που προκαλούνται από τη χρήση φίλτρων που δεν έχουν εγκριθεί από την Fellowes ή αν δεν τηρηθεί το συνιστώμενο χρονοδιάγραμμα αντικατάστασης. Αυτή η εγγύηση δεν ισχύει σε περιπτώσεις κακομεταχειρίσις, ακατάλληλου χειρισμού, μη συμμόρφωσης με τα πρότυπα χρήσης του προϊόντος, λειτουργίας με τη χρήση ακατάλληλης ηλεκτρικής τροφοδοσίας (εκτός από αυτήν που αναφέρεται στην ετικέτα) ή μη εξουσιοδοτημένων επισκευών. Η Fellowes διατηρεί το δικαίωμα να χρεώσει τους πελάτες για οποιοδήποτε πρόσθετο κόστος στο οποίο υποβάλλεται η Fellowes για να παρέχει εξαρτήματα ή υπηρεσίες εκτός της χώρας στην οποία πουλήθηκε αρχικά ο ιονιστής από έναν

## UÅNRUÅNNUÅNN SINIRLI GARANTISI (TÜRKÇE)

Sınırlı Garanti: Fellowes, Inc. (“Fellowes“), makinenin parçalarının, ilk tüketicî tarafından satın alınma tarihinden itibaren 3 yıl süreyle malzeme ve işçilik açısından kusursuz olacağını garanti ederek servis ve destek sağlar. Eğer garanti dönemi içinde herhangi bir parça kusurlu bulunursa, tek ve özel tazminatınız, seçme hakkı ve masrafları Fellowes’a ait olmak üzere, söz konusu parçanın onarılması veya değiştirilmesidir. Bu garanti, Fellowes onaylı olmayan filtrelerin kullanımı sonucu oluşan hasarları veya önerilen değişim takvimine uyulmamasından doğan arızaları kapsamaz. Bu garanti; kötü kullanım, yanlış kullanım, ürün kullanım standartlarına uyulmaması, cihazın yanlış (etiketinde belirtilenin dışında) güç kaynağı ile çalıştırılması veya yetkisiz kişilerce tamir edilmesi durumlarında uygulanmaz. Fellowes’un, hava temizleyicisinin yetkili bir satıcı tarafından ilk olarak satıldığı ülkeden farklı bir ülkede parça veya servis sağlarken yaptığı masrafları tüketicîlerden

## OMEZENÁ ZÁRUKA NA VÝROBEK (ČESKY)

Omezená záruka: Společnost Fellowes, Inc. („Fellowes“) zaručuje, že součástky zařízení budou bez jakýchkoliv vad materiálu a provedení po dobu 3 let od data nákupu původním spotřebitelem a na stejnou dobu poskytují servis a technickou podporu. Pokud se v průběhu záruční doby ukáže jakákoliv část jako vadná, bude vaše jediná a výlučná forma nápravy oprava nebo výměna vadné části podle volby a na náklady společnosti Fellowes. Tato záruka se nevztahuje na škody způsobené používáním jiných filtrů než filtrů schválených společností Fellowes nebo nedodržením doporučeného harmonogramu výměn. Tato záruka se nevztahuje na případy špatného zacházení se zařízením, na jeho chybný provoz, nedodržení norem pro jeho používání, provoz zařízení s nesprávným napětím (jiným, než je uvedeno na štítku) nebo na neoprávněné opravy. Společnost Fellowes si vyhrazuje právo účtovat zákazníkům dodatečné náklady spojené s

Fellowes v závisku z konečností doručení části zamienných lub servisovania oczyszczacza poza krajem, w którym został on sprzedany przez autoryzowanego sprzedawcę. Niniejsza gwarancja nie obejmuje zamiennych filtrów oczyszczacza. Filtry są materiałami eksploatacyjnymi, które mogą zużyć się w wyniku normalnej pracy przed upłynięciem okresu trzech lat. WSZELKIE DOROZUMIANE GWARANCJE, ŁĄCZNIE Z GWARANCJĄ ZDATNOŚCI HANDLOWEJ I ZDATNOŚCI DO OKREŚLONEGO UŻYTKU SĄ NINIEJSZYM OGRANICZONE W CZASIE DO PODANEGO POWYŻEJ OKRESU TRWANIA ODPOWIEDNIEJ GWARANCJI. W żadnym razie firma Fellowes nie będzie ponosiła odpowiedzialności za szkody wtórne ani uboczne powiązane z urządzeniem. Niniejsza gwarancja daje użytkownikowi konkretne prawa. Czas trwania i warunki niniejszej gwarancji obowiązują na całym świecie, z wyjątkiem sytuacji, gdy lokalne przepisy nakładają inne ograniczenia lub warunki. W razie dalszych pytań lub konieczności wezwania serwisu prosimy o kontakt z nami lub dostawcą urządzenia.

ею в связи с предоставлением запчастей или услуг за пределами страны первоначальной продажи воздухоочистителя авторизованным дилером компании. Данная гарантия не распространяется на сменные фильтры воздухоочистителя, поскольку это компоненты одноразового применения, которые могут изнашиваться при нормальной эксплуатации до истечения трех лет. ЛЮБАЯ ПОДРАЗУМЕВАЕМАЯ ГАРАНТИЯ, В ТОМ ЧИСЛЕ ГАРАНТИИ ТОВАРНОГО СОСТОЯНИЯ И ПРИГОДНОСТИ ДЛЯ ИСПОЛЬЗОВАНИЯ В ОПРЕДЕЛЕННЫХ ЦЕЛЯХ, ТАКИМ ОБРАЗОМ, ОГРАНИЧИВАЕТСЯ УКАЗАННЫМ ВЫШЕ ГАРАНТИЙНЫМ СРОКОМ. Ни при каких обстоятельствах Fellowes не несет ответственности за какие-либо косвенные или случайные убытки, которые могут быть вызваны этим изделием. Эта гарантия предоставляет вам определенные юридические права. Срок действия и условия настоящей гарантии действительны во всем мире за исключением стран, где местное законодательство может налагать другие ограничения или условия. Для получения более подробной информации или сервисного обслуживания по этой гарантии свяжитесь с нами или со своим дилером.

εξουσιοδοτημένο μεταπωλητή. Η παρούσα εγγύηση δεν περιλαμβάνει τα αντικαταστάσιμα φίλτρα της συσκευής καθαρισμού αέρα, διότι πρόκειται για αναλώσιμο ανταλλακτικό το οποίο μπορεί να φθαρεί από φυσιολογική χρήση πριν από τη λήξη των τριών ετών. ΟΠΟΙΔΗΠΟΤΕ ΥΠΟΝΟΟΥΜΕΝΗ ΕΓΓΥΗΣΗ, ΣΥΜΠΕΡΙΛΑΜΒΑΝΟΜΕΝΩΝ ΕΓΓΥΗΣΕΩΝ ΕΜΠΟΡΕΥΣΙΜΟΤΗΤΑΣ Ή ΚΑΤΑΛΛΗΛΟΤΗΤΑΣ ΓΙΑ ΣΥΓΚΕΚΡΙΜΕΝΟ ΣΚΟΠΟ, ΠΕΡΙΟΡΙΖΕΤΑΙ ΔΙΑ ΤΟΥ ΠΑΡΟΝΤΟΣ ΣΕ ΔΙΑΡΚΕΙΑ ΙΣΗ ΜΕ ΤΗΝ ΑΝΑΛΟΓΗ ΔΙΑΡΚΕΙΑ ΕΓΓΥΗΣΗΣ ΠΟΥ ΑΝΑΦΕΡΕΤΑΙ ΠΑΡΑΠΑΝΩ. Η εταιρία Fellowes δεν θα είναι σε καμία περίπτωση υπεύθυνη για οποιοδήποτε συνεπαγόμενες ή συμπτωματικές ζημιές αποδοτέες σε αυτό το προϊόν. Αυτή η εγγύηση σας δίνει συγκεκριμένα νομικά δικαιώματα. Η διάρκεια, οι όροι και οι προϋποθέσεις αυτής της εγγύησης ισχύουν σε παγκόσμιο επίπεδο, εκτός από τις περιπτώσεις στις οποίες μπορεί να απαιτούνται από την τοπική νομοθεσία συγκεκριμένοι περιορισμοί ή ειδικές απαγορεύσεις ή προϋποθέσεις. Για περισσότερες λεπτομέρειες, ή για να λάβετε υπηρεσίες με βάση αυτή την εγγύηση, παρακαλείσθε να επικοινωνήσετε μαζί μας ή με τον αντιπρόσωπο της περιοχής σας.

## ÖZEL GARANTİ (TÜRKÇE)

talep etme hakkı saklıdır. İşbu garanti hava temizleyicisinin değiştirilebilir filtrelerini kapsamaz, söz konusu parçalar üç yıllık garanti süreci dolmadan normal kullanım sürecinde yıpranıp kullanılamaz hale gelebilir. SATILABİLİRLİK VE BELLİ BİR AMACA UYGUNLUK GARANTİLERİ DAHİL OLMAK ÜZERE, HER TÜRLÜ ZİMNİ GARANTİLERİN SÜRESİ, YUKARIDA BEYAN EDİLEN İLGİLİ GARANTİ DÖNEMİ İLE SINIRLIDIR. Fellowes, bu ürünün kullanılmasına bağlı olarak ya da kullanılması sonucunda oluşan zararlardan hiçbir şekilde sorumlu değildir. Bu garanti size belirli yasal haklar verir. Bu garantinin süresi ve şartları, yerel yasaların gerektirebileceği sınırlamalar, kısıtlamalar veya şartlar haricinde tüm dünya genelinde geçerlidir. Daha fazla ayrıntı ya da bu garanti kapsamında servis almak için bizimle veya bayinizle irtibat kurun.

## OBMEDZENÁ ZÁRUKA NA ZARIADENIE (SLOVENČINA)

## KORLÁTOZOTT TERMÉKGARANCIA (MAGYAR)

## OBMEDZENÁ ZÁRUKA NA ZARIADENIE (SLOVENČINA)

Obmedzená záruka: Spoločnosť Fellowes, Inc. („Fellowes“) zaručuje, že diely zariadenia budú bez akýchkoľvek chýb materiálu a spracovania a poskytuje servis a podporu po dobu 3 rokov od dátumu zakúpenia pôvodným spotrebiteľom. Ak sa počas záručnej lehoty zistí akýkoľvek chybný diel, bude vašim jediným a výhradným nápravným opatrením oprava alebo výmena chybného dielu podľa uváženia spoločnosti Fellowes a na jej náklady. Táto záruka sa nevzťahuje na škody spôsobené používaním filtrov, ktoré spoločnosť Fellowes neschválila, alebo nedodržaním odporúčaných intervalov výmeny. Táto záruka neplatí v případoch nesprávneho použitia, nesprávnej manipulácie, nedodržania noriem používania výrobku, prevádzky s použitím nesprávneho zdroja napájania (iného než uvedeného na štítku) alebo neoprávnenej opravy. Spoločnosť Fellowes si vyhradzuje právo spolplatiť zákazníkom náklady navyše, ktoré vzniknú pre Fellowes pri poskytovaní dielov

## KORLÁTOZOTT TERMÉKGARANCIA (MAGYAR)

Korlátozott jótállás: A Fellowes, Inc. („Fellowes“) garantálja, hogy a gép alkatrészeiben nincs semmilyen anyaghiba és gyártási hiba, és a vállalat az eredeti vásárlás dátumától számított 3 évig szervizt és támogatást biztosít. Ha a jótállási időszak alatt bármely alkatrész meghibásodik, az Ön egyedüli és kizárólagos jogorvoslata a hibás alkatrész javítására vagy cseréjére korlátozódik a Fellowes belátása szerint és az ő költségére. Jelen jótállás nem terjed ki a Fellowes által jóvá nem hagyott szűrők használata vagy a javasolt csereperiódus figyelmen kívül hagyása okozta meghibásodásokra. Ez a jótállás nem érvényes helytelen kezelés, megrongálás, a termék normál használatának be nem tartása, nem megfelelő tápellátással történő (a címkén lévő értéktől eltérő) használat, illetve illetéktelen javítás esetére. A Fellowes fenntartja azon jogát, hogy a vásárlóra háritson minden további költséget, amely a Fellowes-nál az alkatrészek vagy szolgáltatások biztosítása kapcsán merült fel azon az országon kívül, amelyben a légtisztítót a megbízott

## GARANTIA LIMITADA DE PRODUTO

Garantia limitada: A Fellowes, Inc. (“Fellowes“) garante que as peças do equipamento estão isentas de quaisquer defeitos de material e mão-de-obra e oferece suporte e assistência durante três anos a contar da data de compra pelo consumidor original. Se encontrar um defeito em qualquer peça durante o período de garantia, o seu único e exclusivo recurso será a reparação ou a substituição, mediante o critério e o encargo da Fellowes, da peça com defeito. Esta garantia não cobre danos causados pela utilização de filtros que não sejam aprovados pela Fellowes ou pelo incumprimento do plano de substituição recomendado. Esta garantia não se aplica em casos de utilização abusiva, manuseamento inadequado, incumprimento das normas de utilização do produto, utilização com uma fonte de alimentação inadequada (outra que não a indicada na etiqueta) ou reparações não autorizadas. A Fellowes reserva-se o direito de cobrar aos consumidores quaisquer custos adicionais acarretados pela Fellowes para o fornecimento de peças ou de serviços fora do país onde o

alebo služieb mimo krajiny, kde bol pôvodne čistič vzduchu zakúpený od autorizovaného predajcu. Táto záruka nezahŕňa výmenné filtre čističa vzduchu, toto je postrádateľná súčasť, ktorá sa normálnym spôsobom opotrebuva a expiruje po troch rokoch. KAŽDÁ VPLYVAJÚCA ZÁRUKA VRÁTANE ZÁRUKY PREDAJNOSTI ALEBO SPÔSOBILOSTI PRE URČITÝ ÚČEL JE TÝMTO OBMEDZENÁ NA TRVANIE PRIMERANEJ ZÁRUČNEJ LEHOTY VYSVETLENEJ TU PREDTÝM. Spoločnosť Fellowes nebude v žiadnom prípade zodpovedná za prípadné následné ani náhodné škody prisudzované tomuto výrobku. Táto záruka vám poskytuje určité zákonné práva. Trvanie, ustanovenia a podmienky tejto záruky platia celosvetovo okrem prípadov, kedy miestne zákony môžu vyžadovať rôzne lehoty, obmedzenia alebo podmienky. So žiadosťou o ďalšie podrobnosti alebo o servis v rámci tejto záruky sa obráťte priamo na svojho predajcu alebo na nás.

## ÖZEL GARANTİ (TÜRKÇE)

viszonteladók eredetileg értékesítették. Ez a jótállás nem érvényes a légtisztító cserélhető szűrőire, amely olyan fogyóeszköznek számít, amely három éven belül normál használat mellett elkophat. A FORGALOMBA HOZHATÓSÁGRA, ILLETVE AZ ADOTT CÉLRA VALÓ ALKALMASSÁGRA VONATKOZÓ RÁUTALÓ MAGATARTÁSSAL VÁLLALT JÓTÁLLÁS A FENT MEGÁLLAPÍTOTT JÓTÁLLÁSI IDŐSZAK IDŐTARTAMÁRA KORLÁTOZÓDIK. A Fellowes semmilyen körülmények között nem tartozik felelősséggel a készülékkel összefüggésbe hozható következményként vagy véletlenszerűen kialakuló károkért. Ez a jótállás bizonyos jogokat biztosít Önnek. A jótállás időtartama és feltételei az egész világon érvényesek, azokat a helyeket kivéve, ahol a helyi törvények különböző korlátozásokat, megszorításokat vagy feltételeket tesznek szükségessé. A részletekért, illetve a jótállás alá eső szerviz igénybe vételéért lépjen kapcsolatba velünk vagy a viszonteladójával.

## ÖZEL GARANTİ (TÜRKÇE)

## ÖZEL GARANTİ (TÜRKÇE)

purificador de ar foi originalmente vendido por um revendedor autorizado. Esta garantia não inclui os filtros substituíveis de limpeza do ar, esta é uma peça dispensável que se pode desgastar da sua utilização normal antes de três anos de validade. QUALQUER GARANTIA IMPLÍCITA, INCLUINDO DE COMERCIALIZAÇÃO OU DE ADEQUAÇÃO PARA UMA FINALIDADE EM PARTICULAR, É AQUI LIMITADA AO PERÍODO DE GARANTIA APROPRIADO, CONFORME ANTERIORMENTE ESTABELECIDO. Em caso algum poderá a Fellowes ser responsabilizada por quaisquer danos secundários ou acidentais imputáveis a este produto. Esta garantia concede-lhe direitos legais específicos. A duração e os termos e condições desta garantia são válidos a nível mundial, salvo em caso de imposição de limitações, restrições ou condições diferentes pelas leis locais. Para obter mais pormenores ou receber assistência nos termos desta garantia, contacte-nos diretamente ou consulte o seu representante autorizado.

# W.E.E.E.

## English



Environmental protection  
Disposal of old electric devices.

The European directive 2012/19/EU for waste of electrical and electronic equipment (WEEE) states that used household devices should not be disposed of with unsorted community waste. These used devices must be collected separately from household waste in order to increase the percentage of recovered devices and to recycle their parts, with the goal of reducing the negative effects on human health and on the environment. The symbol of the crossed out garbage can will be stamped onto all devices as a reminder of the obligation to put them in a separate garbage collection. The consumer must consult local authorities or the vendor to inform themselves about the manner in which their device should be disposed of.

For more information on the WEEE Directive please visit [www.fellowesinternational.com/WEEE](http://www.fellowesinternational.com/WEEE)

## French



Protection de l'environnement  
Mise au rebut des appareils électriques usagés.

La directive européenne 2012/19/EU relative aux déchets d'équipements électriques et électroniques (DEEE) stipule que les appareils ménagers usagés de doivent pas être mis au rebut avec les déchets municipaux non triés. Ces appareils usagés doivent être collectés séparément des déchets ménagers pour augmenter le pourcentage d'appareils récupérés et pouvoir recycler leurs pièces afin de réduire les effets négatifs sur la santé et l'environnement. Le symbole de la poubelle barrée sera apposé sur tous les appareils pour rappeler aux utilisateurs de les mettre au rebut séparément. Le consommateur doit consulter les autorités locales ou le détaillant pour savoir comment mettre leur appareil au rebut.

Pour obtenir des plus amples informations sur cette directive, rendez-vous sur [www.fellowesinternational.com/WEEE](http://www.fellowesinternational.com/WEEE)

## Spanish



Protección medioambiental  
Desecho de dispositivos eléctricos antiguos.

La directiva europea 2012/19/EU sobre residuos de aparatos eléctricos y electrónicos (WEEE) establece que los dispositivos domésticos usados no deben desecharse con los residuos comunitarios sin clasificar. Estos dispositivos usados deben recogerse por separado de los residuos domésticos para incrementar el porcentaje de dispositivos recuperados y reciclar sus piezas, con el objetivo de reducir los efectos negativos sobre la salud humana y el medioambiente. El símbolo del contenedor de residuos tachado se estampará en todos los dispositivos como recordatorio de la obligación de colocarse en contenedores de recolección de residuos separados. El consumidor debe consultar a las autoridades locales o al proveedor para informarse acerca de cómo debe desecharse su dispositivo.

Para más información acerca de la Directiva WEEE, visite [www.fellowesinternational.com/WEEE](http://www.fellowesinternational.com/WEEE)

## German



Umweltschutz  
Beseitigung der alten elektrischen Geräte.  
Die europäische Richtlinie 2012/19/EU über Elektro- und Elektronik-Altgeräte (WEEE) besagt, dass gebrauchte Haushaltsgeräte nicht zusammen mit unsortiertem Gemeindeabfall entsorgt werden dürfen. Diese gebrauchten Geräte müssen vom regulären Haushaltsmüll getrennt gesammelt werden, um den Anteil zurückgewonnener Geräte zu erhöhen und deren Materialien zu recyceln mit dem Ziel, die Auswirkungen auf die menschliche Gesundheit und auf die Natur zu verringern. Das Zeichen der durchgestrichenen Mülltonne wird auf alle Geräte aufgebracht, um an die Verpflichtung zur getrennten Sammlung zu erinnern. Die Verbraucher müssen die lokalen Verantwortlichen oder ihren Verkäufer ansprechen, um sich über die Art und Weise zu erkundigen, wie ihr Gerät entsorgt werden muss.

Mehr Informationen zur WEEE-Richtlinie finden Sie unter: [www.fellowesinternational.com/WEEE](http://www.fellowesinternational.com/WEEE)

## Italian



Protezione ambientale  
Smaltimento delle apparecchiature elettriche.

La Direttiva Europea 2012/19/EU concernente i rifiuti di apparecchiature elettriche ed elettroniche (WEEE) stabilisce che i dispositivi domestici usati non devono essere smaltiti nel normale flusso dei rifiuti solidi urbani; devono invece essere raccolti separatamente per aumentare la percentuale di dispositivi recuperati e consentire il riciclaggio dei materiali di cui sono composti, con l'obiettivo di ridurre gli effetti negativi sulla salute dell'uomo e sull'ambiente. Il simbolo del bidone dell'immondizia cancellato sarà stampato su tutti i dispositivi come promemoria dell'obbligo di smaltirli in conformità alle norme della raccolta differenziata dei rifiuti. Il consumatore deve consultare le autorità locali o il rivenditore per informazioni sulle modalità di smaltimento dei propri dispositivi.

Per ulteriori informazioni sulla Direttiva WEEE, consultare il sito [www.fellowesinternational.com/WEEE](http://www.fellowesinternational.com/WEEE)

## Dutch



Milieubescherming  
Afvoer van oude elektrische apparaten.

De Europese richtlijn 2012/19/EU voor afval van elektrische en elektronische apparatuur (AEEA) bepaalt dat gebruikte huishoudelijke apparaten niet mogen worden afgevoerd met het angesorteerde huisvuil. Deze gebruikte apparaten moeten gescheiden van het huisvuil worden ingezameld om het percentage herwonnen apparaten te verhogen en hun onderdelen te recycelen, met het doel om de negatieve gevolgen voor de menselijke gezondheid en het milieu te beperken. Het symbool van de doorgestreepte vuilnisbak wordt op alle apparaten aangebracht als herinnering aan de verplichting om deze apart in te zamelen. De consument moet de lokale autoriteiten of de leverancier raadplegen voor informatie over de manier waarop hun apparaat moet worden afgevoerd.

Voor meer informatie over de AEEA-richtlijn kunt u terecht op [www.fellowesinternational.com/WEEE](http://www.fellowesinternational.com/WEEE)

## Swedish



Miljöskydd  
Kassering av uttjänta elektriska enheter.

I EU-direktivet 2012/19/EU om avfall som innehåller elektriska eller elektroniska produkter (WEEE) fastställs att uttjänta hushållsapparater inte ska kastas i hushållsoporna. De förbrukade enheterna måste separeras från hushållsavfallet och lämnas in så att fler enheter kan återfås och delarna återvinnas. Detta för att minska de skadliga effekterna på människors hälsa och miljön. Symbolen av en överkorsad soptunna stämplas på alla enheter som en påminnelse om att enheterna ska lämnas in för återvinning. Konsumenten ska kontakta lokala myndigheter eller återförsäljaren för att ta reda på hur deras apparat ska sopsorteras.

För mer information om WEEE-direktivet besök gärna [www.fellowesinternational.com/WEEE](http://www.fellowesinternational.com/WEEE)

## Danish



Miljøbeskyttelse  
Bortskaffelse af gammelt elektrisk udstyr.

Det europæiske direktiv 2012/19/EU om affald af elektrisk og elektronisk udstyr (WEEE) erklærer, at brugt husholdningsudstyr ikke bør bortskaffes med usorteret affald fra lokalområdet. Dette brugte udstyr skal indsamles særskilt fra husholdningsaffald i forsøg på at forhøje procentdelen af udvundet udstyr og at genanvende reservedele med det formål at reducere de negative virkninger for menneskers sundhed og for miljøet. Symbolet med den afkrydsede skraldespand vil blive trykt på alt udstyr for at minde om smide dem til separat affaldsindsamling, hvilket er en forpligtelse. Forbrugeren skal tage kontakt til de lokale myndigheder eller forhandleren for at blive informeret om hvordan deres udstyr skal bortskaffes.

Find mere information om WEEE direktivet på [www.fellowesinternational.com/WEEE](http://www.fellowesinternational.com/WEEE)

## Finnish



Ympäristön suojelu  
Käytettyjen elektroniikkalaitteiden hävittäminen.  
Euroopan unionin käytettyihin sähkö- ja elektroniikkalaitteisiin liittyvän 2012/19/EU-direktiivin (WEEE) mukaan käytettyjä kotitalouslaitteita ei saa hävittää lajittelemattoman talousjätteen mukana. Nämä käytetyt laitteet on kerättävä erillään kotitalousjätteestä talteen otettavien laitteiden prosenttiosuuden lisäämiseksi ja osien kierrättämiseksi, minkä tarkoituksena on vähentää kielteisiä vaikutuksia ihmisten terveydelle ja ympäristölle. Rastilla ylivedetyn jätteen symboli painetaan kaikkiin laitteisiin muistutuksena siitä, että laitteet on laitettava erilliseen keräysastiaan. Kuluttajan on pyydettävä paikallisilta viranomaisilta tai jälleenmyyjältä tietoja laitteen asianmukaisesta hävitystavasta.

Lisätietoja WEEE-direktiivistä on osoitteessa [www.fellowesinternational.com/WEEE](http://www.fellowesinternational.com/WEEE)

## Norwegian



Miljøvern  
Kassering av gamle elektriske apparater.

Det europeiske direktivet 2012/19/EU for avfall av elektrisk og elektronisk utstyr (WEEE) sier at brukte husholdningsapparater ikke bør behandles med usortert husholdningsavfall. Disse brukte enhetene må samles inn separat fra husholdningsavfall for å øke andelen av gjenvunne enheter og for å resirkulere delene, med mål om å redusere de negative virkningene på menneskers helse og på miljøet. Symbolet av den utkryssede søppelbøtten kan bli stemplet på alle enhetene som en påminnelse om plikten til å sette dem i en egen søppelrydding. Forbrukeren må rådføre seg hos de lokale myndighetene eller leverandøren for å informere seg om måten der enheten bør avhendes.

For mer informasjon om WEEE-direktivet, vennligst besøk [www.fellowesinternational.com/WEEE](http://www.fellowesinternational.com/WEEE)



## Polish



Ochrona środowiska

Wyrzucanie starych urządzeń elektrycznych.

Dyrektywa europejska 2012/19/EU w sprawie zużytego sprzętu elektrotechnicznego i elektronicznego (WEEE) określa, że zużyte urządzenia AGD nie powinny być wyrzucane razem z nieposortowanymi odpadami komunalnymi. Te zużyte urządzenia powinny być zbierane osobno w celu zwiększenia liczby odzyskanych urządzeń oraz poddania ich części recyklingowi, aby zmniejszyć negatywny wpływ na zdrowie ludzkie i środowisko. W celu przypomnienia o obowiązku osobnego zbierania odpadów na wszystkich urządzeniach wytłaczany jest symbol przekreślonego kosza na śmieci. Konsument musi skonsultować się z lokalnym urzędem lub sprzedawcą w celu uzyskania informacji na temat sposobu wyrzucania urządzenia.

Więcej informacji znajdziecie Państwo na stronie [www.fellowesinternational.com/WEEE](http://www.fellowesinternational.com/WEEE)

## Russian



Защита окружающей среды

Утилизация старых электрических устройств.

Согласно европейской директиве 2012/19/EU об утилизации электрического и электронного оборудования (WEEE), отработавшие свой срок бытовые приборы не должны утилизироваться вместе с несортированными бытовыми отходами. Данные устройства должны утилизироваться отдельно от бытовых отходов для повышения процента восстановленных устройств и переработки их компонентов с целью снижения негативного влияния на здоровье человека и окружающую среду. На всех устройствах должен присутствовать значок в виде перечеркнутого мусорного бака как напоминание о необходимости их утилизации через специальные пункты сбора. Потребителю следует проконсультироваться с местными органами власти или с поставщиком, чтобы узнать о том, как следует утилизировать данное устройство.

Для получения дополнительной информации о директиве WEEE, пожалуйста, посетите веб-сайт [www.fellowesinternational.com/WEEE](http://www.fellowesinternational.com/WEEE)

## Greek



Προστασία του περιβάλλοντος

Διάθεση παλαιών ηλεκτρικών συσκευών.

Η Ευρωπαϊκή Οδηγία 2012/19/ΕΕ σχετικά με τα απόβλητα ηλεκτρικού και ηλεκτρονικού εξοπλισμού (ΑΗΗΕ) αναφέρει ότι οι χρησιμοποιημένες οικιακές συσκευές δεν θα πρέπει να απορρίπτονται μαζί με τα αδιαχώριστα αστικά απόβλητα. Αυτές οι χρησιμοποιημένες συσκευές πρέπει να συλλέγονται ξεχωριστά από τα οικιακά απόβλητα προκειμένου να αυξηθεί το ποσοστό της ανάκτησης συσκευών και της ανακύκλωσης των εξαρτημάτων τους, με στόχο τη μείωση των αρνητικών επιπτώσεων στην ανθρώπινη υγεία και το περιβάλλον. Το σύμβολο του διαγραμμένου κάδου απορριμμάτων θα τυπώνεται σε όλες τις συσκευές ως υπενθύμιση της υποχρέωσης για την τοποθέτησή τους σε ξεχωριστή συγκέντρωση απορριμμάτων. Ο καταναλωτής πρέπει να επικοινωνήσει με τις τοπικές αρχές ή τον προμηθευτή για να ενημερωθεί σχετικά με τον ορθό τρόπο διάθεσης της συσκευής του.

Για περισσότερες πληροφορίες για την Οδηγία σχετικά με τα απόβλητα ηλεκτρικού και ηλεκτρονικού εξοπλισμού (ΑΗΗΕ), επισκεφθείτε τον ιστότοπο [www.fellowesinternational.com/WEEE](http://www.fellowesinternational.com/WEEE)

## Turkish



Çevresel koruma

Eski elektrikli cihazların imha edilmesi.

Elektrikli ve elektronik cihazların imha edilmesi (WEEE) ile ilgili 2012/19/EU Avrupa direktifi, ev tipi cihazların düzenlenmemiş genel çöplerle birlikte imha edilmemesini şart koşmaktadır. İnsan sağlığı ve çevreye olan olumsuz etkilerini azaltmak amacıyla, geri kazanılan cihazların yüzdesini artırmak ve parçalarını geri dönüştürmek için söz konusu kullanılmış cihazlar ev tipi atıklardan ayrı olarak toplanmalıdır. Aynı bir çöp kutusuna atılması zorunluluğunu hatırlatmak amacıyla tüm cihazlara üzeri çarpi işaretli çöp kutusu simgesi yerleştirilecektir. Tüketici, cihazın nasıl imha edileceğini öğrenmek amacıyla yerel otoritelere veya satıcuya başvurmalıdır.

WEEE direktifi ile ilgili daha fazla bilgi edinmek için lütfen [www.fellowesinternational.com/WEEE](http://www.fellowesinternational.com/WEEE) adresini ziyaret edin

## Czech



Ochrana životního prostředí

Likvidace starých elektrických zařízení.

Směrnice Evropské unie 2012/19/EU o odpadních elektrických a elektronických zařízeních (OEEZ) uvádí, že použité domácí spotřebiče by neměly být likvidovány společně s netříděným komunálním odpadem. Tato použitá zařízení musí být shromážděna odděleně od domovního odpadu. Zvýší se tak procento repasovaných zařízení a míra recyklace jejich dílů, čímž se sníží negativní dopady na lidské zdraví a životní prostředí. Na všech zařízeních bude uveden symbol přeškrtnuté popelnice, který uživatelům připomene povinnost uložit zařízení při sběru odpadu samostatně. Spotřebitel se musí ohledně způsobu likvidace zařízení informovat u místních úřadů nebo u prodejce.

Více informací o směrnici OEEZ najdete na stránkách [www.fellowesinternational.com/WEEE](http://www.fellowesinternational.com/WEEE)

## Slovak



Ochrana životného prostredia a

súvisiaca likvidácia elektrických zariadení.

Európska smernica 2012/19/EU o odpade elektrických a elektronických zariadení (WEEE) uvádza, že použité domáce zariadenia by sa nemali likvidovať spolu s netriedeným komunálnym odpadom. Tieto použité zariadenia sa musia zbierať zvlášť, aby sa zvýšilo percento obnovených zariadení a ich recyklovaných častí, s cieľom zníženia negatívnych vplyvov na ľudské zdravie a životné prostredie. Symbol prekríženého odpadkového koša môže byť umiestnený na zariadeniach ako pripomienka povinnosti dať zariadenia do triedeného zberu odpadu. Spotrebiteľ musí konzultovať s miestnymi úradmi alebo dodávateľom informácie o spôsobe likvidácie zariadenia.

Ak chcete viac informácií o smernici WEEE, navštívte, prosím, stránku [www.fellowesinternational.com/WEEE](http://www.fellowesinternational.com/WEEE)

## Hungarian



Környezetvédelem

Elektronikus berendezések hulladékként történő elhelyezése.

Az Európai Unió 2012/19/EU irányelve (WEEE) az elektromos és elektronikus berendezések hulladékairól rögzíti, hogy a használt háztartási berendezéseket tilos a ki nem válogatott kommunális hulladékkal együtt elhelyezni. Ezeket a használt készülékeket a kommunális hulladéktól elkülönítve kell gyűjteni annak érdekében, hogy növeljék az újrahasznosított eszközök és alkatrészek arányát, amelynek célja az emberi egészségre és a környezetre gyakorolt negatív hatások csökkentése. Az áthúzott szemetestartály szimbólumot minden eszközre rá lehet bélyegezni emlékeztetőként, hogy ezeket külön hulladékgyűjtő helyen kell elhelyezni. A fogyasztó köteles konzultálni a helyi hatóságokkal vagy az eladóval, hogy tájékozódjon készüléke elhelyezésének megfelelő módjáról.

A WEEE Irányelvre vonatkozó további információkért kérjük, keresse fel a következő internetes oldalt:[www.fellowesinternational.com/WEEE](http://www.fellowesinternational.com/WEEE).

## Portuguese



Proteção ambiental

Eliminação de dispositivos elétricos velhos.

A Diretiva Europeia 2012/19/EU para Resíduos de Equipamentos Elétricos e Eletrónicos (REEE) determina que os dispositivos domésticos usados não devem ser eliminados juntamente com resíduos comunitários indiferenciados. Estes dispositivos usados devem ser recolhidos separadamente dos resíduos domésticos, de forma a aumentar a percentagem de dispositivos recuperados e para reciclar as suas peças, com o objetivo de reduzir os efeitos negativos na saúde humana e no ambiente. O símbolo de contentor de lixo barrado com uma cruz deve ser impresso em todos os dispositivos como um lembrete da obrigação de colocá-los numa recolha separada de lixo. O consumidor deve consultar as autoridades locais ou o fornecedor para se informar sobre a forma como o seu dispositivo deve ser eliminado.

Para obter mais informações sobre a Directiva relativa a Resíduos de Equipamentos Elétricos e Electrónicos (REEE), visite o endereço [www.fellowesinternational.com/WEEE](http://www.fellowesinternational.com/WEEE)

